

# PENTAX™

SLR Digitalkamera

# *\*istDL*

## Brugervejledning



De bedste resultater med dit kamera opnås ved at læse brugervejledningen, inden kameraet tages i brug

Tak fordi du valgte digitalkameraet PENTAX *\*istDL*. Vi anbefaler, at du læser denne vejledning, før du bruger kameraet, så du får størst muligt udbytte af kameraet. Gem vejledningen, så du altid har den til rådighed, når du senere får brug for den.

### Anvendelige objektiver

Generelt kan du benytte DA-, D FA- og FA J-objektiver og objektiver, der er udstyret med en Auto blænde **A**-stilling.

Oplysninger om brug af andre objektiver eller tilbehør findes på s. 37 og 180.

### Ophavsret

Billeder, der tages med *\*istDL* til andet formål end personlig brug, må ikke anvendes uden tilladelse som anført i gældende lov om ophavsret. Vær venligst opmærksom på, at der er tilfælde, hvor der gælder begrænsninger for fotografering selv til personlig brug i forbindelse med demonstrationer, forestillinger eller udstillede genstande. Billeder, der tages med henblik på at opnå ophavsret, må endvidere ikke anvendes uden for rammerne af en sådan ophavsret som beskrevet i gældende lov om ophavsret. Derfor bør man også i denne sammenhæng være opmærksom på begrænsninger i brugen af billeder.

### Varemærker

- PENTAX og smc PENTAX er varemærker tilhørende PENTAX Corporation.
- SD-logoet  er et varemærke.
- Alle øvrige varemærker eller produktnavne er varemærker eller registrerede varemærker tilhørende deres respektive ejere.

### Til brugere af dette kamera

- Der er en risiko for, at optagne data kan blive slettet, eller kameraet ikke fungerer korrekt, når det anvendes under særlige forhold, f.eks. i nærheden af installationer, der frembringer stærk elektromagnetisk stråling eller stærke magnetfelter.
- LCD-displayets flydende krystaller er fremstillet under anvendelse af yderst avanceret præcisionsteknologi. Selv om niveauet for fungerende pixel er 99,99 % eller bedre, skal du være opmærksom på, at 0,01 % eller færre pixel ikke tændes eller tændes, når de ikke burde tænde. Dette har dog ingen indvirkning på det optagne billede.

Dette produkt understøtter PRINT Image Matching III. Digitale stillkameraer, printere og software med PRINT Image Matching III hjælper fotografen til tage netop de billeder, han eller hun havde til hensigt at tage. Visse funktioner er ikke tilgængelige på printere, der ikke er PRINT Image Matching III-kompatible.

Copyright 2001 Seiko Epson Corporation. Alle rettigheder forbeholdes.

PRINT Image Matching er et varemærke tilhørende Seiko Epson Corporation.

PRINT Image Matching-logoet er et varemærke tilhørende Seiko Epson Corporation.

### PictBridge

Ved hjælp af den fælles standard PictBridge kan brugeren slutte digitalkameraet til printeren og udskrive billeder direkte. Du kan let og ukompliceret udskrive billeder direkte fra kameraet.

- De viste illustrationer og LCD-skærmens visning i denne brugervejledning kan afvige fra det faktiske produkt.

## SIKKER BRUG AF KAMERAET

Vi har gjort vores yderste for at gøre dette produkt så sikkert som muligt. Ved brug af produktet skal du lægge mærke til de punkter, der er markeret med følgende symboler.



### Advarsel

Dette symbol betyder, at du skal følge den anførte anvisning. Følges den ikke, kan det medføre alvorlig personskade.



### Forsigtig

Dette symbol betyder, at du skal følge den anførte anvisning. Følges den ikke, kan det medføre mindre eller middelsvær personskade eller ødelæggelse af udstyret.

## Om kameraet



### Advarsel

- Forsøg aldrig at skille dette kamera ad eller foretage ændringer på kameraet. Visse indvendige dele af kameraet arbejder med højspænding, hvilket indebærer risiko for elektrisk stød.
- Hvis kameraets indvendige dele blotlægges som følge af, at kameraet tabes eller på anden vis beskadiges, må den blottede del aldrig berøres. Dette skyldes, at der er risiko for elektrisk stød.
- Opbevar altid SD-hukommelseskortet utilgængeligt for småbørn. Søg omgående læge, hvis et hukommelseskort sluges.
- Det kan være farligt at have kameraremmen omkring halsen. Sørg for, at børn aldrig vikler remmen rundt om halsen.
- Se ikke direkte mod solen gennem kameraet med teleobjektivet monteret, da solens stråler kan ødelægge dine øjne. I værste fald kan det medføre tab af synet.
- Batterier skal altid opbevares utilgængeligt for børn. Søg omgående læge, hvis et kort sluges.
- Brug altid en vekselstrømsadapter, der er beregnet til dette produkt. Adapteren skal have de effekt- og spændingsspecifikationer, der er angivet for produktet. Hvis ovenstående anvisning ikke følges, kan dette medføre brand, elektrisk stød eller kameradefekt.
- Brug der kommer røg eller underlige lugte ud af kameraet, eller hvis du konstaterer andre uregelmæssigheder, skal du omgående holde op med at bruge kameraet, fjerne batterierne eller tage vekselstrømadapterstikket ud. Kontakt derefter det nærmeste PENTAX-servicecenter. Fortsat brug kan forårsage brand eller elektrisk stød.
- Tag vekselstrømsadapterstikket ud i tordenvejr. Fortsat brug kan forårsage defekt, brand eller elektrisk stød.



### Forsigtig

- Batterierne må ikke kortsluttes eller smides i åben ild. Forsøg aldrig at skille batterierne ad, da dette kan medføre eksplosion eller brand.
- Oplad kun genopladelige Ni-MH-batterier. Genopladning af andre batterityper kan medføre eksplosion eller brand. Af de batterier, der kan anvendes i dette kamera, er det kun Ni-MH-batterier, der kan genoplades.
- Fjern omgående batterierne fra kameraet, hvis de bliver varme eller begynder at udvikle røg. Pas på, at du ikke brænder dig på det varme batteri, når det tages ud af kameraet.
- Visse dele af kameraet bliver varme under brug. Vær opmærksom på dette, da du kan brænde dig, hvis du holder på disse dele for længe.
- Rør ikke ved flashen, og sørg for, at den ikke bliver dækket af tøj, når den affyres, da dette kan give forbrændinger eller ødelægge tøjet.

## KORREKT HÅNDTERING AF BATTERIER

- Brug kun de batterier, der er beregnet til dette kamera. Brug af andre batterier kan forårsage brand eller eksplosion.
- Udskift batterierne samtidig. Brug ikke forskellige batterimærker eller -typer eller gamle batterier sammen med nye. Dette kan medføre eksplosion eller brand.
- Batterierne skal lægges korrekt i kameraet, så "+"- og "-"-polerne vender som angivet på batterierne og kameraet.
- AA-lithiumbatterier, AA-alkalibatterier og CR-V3-engangsbatterier kan ikke genoplades. Forsøg aldrig at skille batterierne ad, Genopladning og adskillelse kan medføre eksplosion eller lækage.



Ifølge lovgivningen skal alle kasserede batterier indleveres til genbrug/destruktion. Batterier kan, uden omkostninger, indleveres til forhandleren eller de lokale genbrugsstationer. Når kameraet slukker og displayet viser "battery empty" er batterierne opbrugt. For at forhindre kortslutning, kan batteriernes poler dækkes med tape.



## Forsigtighed under brug

- Husk også servicebeviset Worldwide Service Network, som følger med ved købet. Hvis der opstår problemer med kameraet, mens du er i udlandet, vil dette bevis være nyttigt.
- Når kameraet ikke har været anvendt i lang tid, bør du altid afprøve det for at sikre dig, at det stadig fungerer korrekt, især før du tager vigtige billeder (f.eks. ved et bryllup eller på en rejse). Billederne kan ikke garanteres, hvis optagelse, visning eller dataoverførsel til en computer osv. ikke er mulig pga. en fejl i dit kamera eller lagermedie (SD-hukommelseskort) osv.
- Rengør aldrig produktet med organiske opløsningsmidler som f.eks. fortynder eller rensbenzin.
- Kameraet må ikke udsættes for høje temperaturer eller høj luftfugtighed. Lad ikke kameraet ligge i et køretøj, da temperaturen kan blive meget høj.
- Opbevar ikke kameraet sammen med konserveringsmidler og kemikalier. Opbevaring under høje temperaturer eller høj luftfugtighed kan forårsage mugdannelse. Udtag kameraet af etuiet, og opbevar det på et tørt sted med god udluftning.
- Kameraet er ikke vandtæt og bør ikke anvendes i regnvejr eller andre steder, hvor det kan blive vådt.
- Udsæt ikke kameraet for stærke vibrationer, stød eller tryk. Beskyt kameraet under transport.
- Kameraet kan anvendes ved temperaturer mellem 0° C og 40° C.
- LCD-skærmen bliver sort, når den udsættes for høje temperaturer, men bliver atter normal, når temperaturen falder til det normale niveau.
- LCD-skærmen kan reagere langsomt, når den udsættes for lave temperaturer. Denne reaktion er normal for flydende krystaller og er ikke en fejl.
- Det anbefales, at kameraet indleveres til regelmæssige eftersyn hvert eller hvert andet år for at sikre, at det til stadighed fungerer optimalt.
- Pludselige temperaturudsving vil forårsage kondensdannelse inden i og uden på kameraet. Læg kameraet i en taske eller en plastpose, og tag det frem igen, når temperaturforskellen er mindsket.
- Kameraet må ikke udsættes for snavs, mudder, sand, støv, vand, giftige gasser eller salte, da dette kan medføre kameradefekt. Hvis der kommer vand på kameraet, skal det aftørres øjeblikkeligt.
- Yderligere oplysninger om SD-hukommelseskort findes i "Forholdsregler ved brug af SD-hukommelseskortet" (s.30).
- Anvend en objektivbørste til at fjerne støv på objektivet eller i søgeren. Anvend aldrig en spray, da den kan beskadige linsen.
- Tryk ikke for hårdt på LCD-skærmen, da dette kan medføre beskadigelse eller defekt.





# Indhold

SIKKER BRUG AF KAMERAET .....	1
Om kameraet .....	1
KORREKT HÅNDBLÆSER AF BATTERIER .....	2
Forsigtighed under brug .....	2
Indhold .....	4
Brugervejledningens indhold .....	9
<b>Inden kameraet anvendes</b> .....	<b>11</b>
<b><i>*istDL</i>-kameraets egenskaber</b> .....	<b>12</b>
<b>Kontrol af pakkens indhold</b> .....	<b>13</b>
<b>Oversigt over kameradele</b> .....	<b>14</b>
Kamera .....	14
LCD-skærmindikatorer .....	16
Oplysninger i søgeren .....	20
LCD-panelindikatorer .....	22
<b>Kom godt i gang</b> .....	<b>23</b>
<b>Montering af rem</b> .....	<b>24</b>
<b>Isætning af batterierne</b> .....	<b>25</b>
Batterier .....	26
Indikator for batteristand .....	27
Omtrentlig billedlagringskapacitet og visningstid (nye batterier) .....	27
Brug af vekselstrømsadapteren (tilbehør) .....	28
<b>Isætning og udtagning af SD-hukommelseskort</b> .....	<b>29</b>
Optagepixel og kvalitetsniveau (Recorded Pixels and Quality Level) .....	31
<b>Tænd og sluk for kameraet</b> .....	<b>32</b>
<b>Standardindstillinger</b> .....	<b>33</b>
Indstilling af displaysprog .....	33
Indstilling af dato og klokkeslæt .....	35
<b>Montering af objektiv</b> .....	<b>37</b>
<b>Justering af søgerens dioptri</b> .....	<b>39</b>

<b>Grundlæggende optagefunktioner.....</b>	<b>42</b>
Håndtering af kameraet .....	42
Lad kameraet vælge de optimale indstillinger .....	43
<b>Vælg den korrekte optagefunktion til de enkelte scenerier.....</b>	<b>47</b>
<b>Brug af zoomobjektiv .....</b>	<b>48</b>
<b>Optagelse med indbygget flash .....</b>	<b>49</b>
Brug af den indbyggede flash .....	49
<b>Andre optagefunktioner .....</b>	<b>53</b>
Serieoptagelse .....	53
Optagelse med selvudløser .....	55
Optagelse med fjernbetjening (Remote Control F: Sælges særskilt) .....	59
Anvendelse af spejllåsefunktionen for at undgå kamerarystelser.....	62
<b>Visning af stillbilleder.....</b>	<b>63</b>
Visning af billeder .....	63
Forstørrelse af viste billeder .....	65
Visning af ni billeder.....	66
Diasshow .....	68
<b>Tilslutning af kameraet til AV-udstyr .....</b>	<b>70</b>
<b>Billedbehandling med filtre.....</b>	<b>71</b>
<b>Sletning af billeder.....</b>	<b>73</b>
Sletning af et enkelt billede .....	73
Sletning af alle billeder.....	74
Sletning af markerede billeder (fra Visning af ni billeder-skærm billedet).....	75
Beskyttelse af billeder mod sletning (beskyttelsesfunktion).....	77
<b>Indstilling af udskriftsfunktion (DPOF).....</b>	<b>79</b>
Udskrivning af enkeltbilleder.....	79
Indstillinger for All Images (alle billeder).....	81
<b>Udskrivning ved hjælp af PictBridge .....</b>	<b>83</b>
Indstilling af overførselsfunktioner .....	84
Tilslutning af kameraet til printeren.....	85
Udskrivning af enkeltbilleder.....	86
Udskrivning af alle billeder.....	88
Udskrivning af alle billeder.....	90
Frakobling af kablet fra printeren .....	90

## Menuhenvi sning

91

<b>Brug af funktionsknapperne</b> .....	<b>92</b>
Capture mode (Optagefunktion) .....	92
Playback .....	94
<b>Brug af menuen</b> .....	<b>96</b>
Sådan anvendes menuen .....	96
[  Rec. Mode]-menupunkter .....	98
[  Playback]-menupunkter .....	98
[  Set-up]-menupunkter .....	99
[  Custom]-menupunkter .....	100
<b>Brug af menuen Fn</b> .....	<b>102</b>
Optagefunktion .....	102
Visning .....	103
<b>Brug af funktionsvælgeren</b> .....	<b>104</b>

## Funktionshenvi sning

107

<b>Indstilling af optagepixel og kvalitetsniveau</b> .....	<b>108</b>
Indstilling af billedtone .....	108
Indstilling af optagepixel .....	109
Indstilling af kvalitetsniveau .....	110
Indstilling af mætning/Skarphed/Kontrast .....	111
Indstilling af hvidbalancen .....	112
Indstilling af følsomhed .....	115
Indstilling af farverum .....	117
<b>Focusing</b> .....	<b>118</b>
Brug af autofokus .....	118
Indstilling af fokusområde .....	121
Indstilling af AF Mode .....	122
Indstilling af fokus (fokuslås) .....	123
Manuel justering af fokus (manuel fokus) .....	125
<b>Indstilling af eksponering</b> .....	<b>127</b>
Samspil mellem blænde og lukkertid .....	127
Valg af lysmålemetode .....	130
Ændring af eksponeringsfunktion .....	132
Indstilling af eksponering .....	141
Ændring af eksponering og optagelse (Auto bracket) .....	143
<b>Optagelse med indbygget flash</b> .....	<b>146</b>
Korrektion af flasheffekt .....	146
Tillad optagelse, mens flashen oplades .....	147
Flashegenskaber i de enkelte eksponeringsfunktioner .....	147
Afstand og blænde ved optagelse med indbygget flash .....	149
Anvendelse af DA, D FA, FA J, FA og F objektiver sammen med den indbyggede flash .....	151
Optagelse med ekstern flash (ekstratilbehør) .....	153



<b>Indstillinger under visning</b> .....	<b>160</b>
Ændring af visningsmetoden .....	160
Visning af Bright Portion-advarsel .....	160
Indstilling af visningsinterval for diasshow .....	161
<b>Kameraindstillinger</b> .....	<b>162</b>
Formatering af SD-hukommelseskortet .....	162
Tænd og sluk for lydsignalet.....	163
Ændring af dato og klokkeslæt samt visningsformat .....	163
Indstilling af international tid .....	164
Indstilling af sprog.....	167
Tænd og sluk for displayguiden.....	167
Indstilling af lysstyrke på LCD-skærm .....	168
Valg af videoudgangsformat .....	168
Indstilling af Auto Power Off (automatisk slukkefunktion).....	169
Nulstilling af filnummeret.....	169
Indstilling af Instant Review (øjeblikkelig visning).....	170
<b>Tilbage til standardindstillinger</b> .....	<b>171</b>
Nulstilling af optage-, visnings- og indstillingsmenuen .....	171
Resetting the Custom Function Menu .....	172

---

Standardindstillinger .....	174
Funktioner med forskellige objektivkombinationer .....	178
Bemærkninger vedrørende [Using Aperture Ring] .....	180
Rengøring af CCD-elementet.....	181
Tilbehør (ekstraudstyr).....	183
Fejlmeddelelser.....	186
Fejlfinding.....	188
Hovedspecifikationer .....	190
Specifikationer for fjernbetjening F (ekstraudstyr) .....	192
Ordliste .....	193
Indeks .....	198
GARANTIBESTEMMELSER .....	202

# Brugervejledningens indhold

Denne brugervejledning indeholder følgende afsnit.

## 1 Inden kameraet anvendes

I dette afsnit forklares kameraegenskaber, tilbehør og betegnelserne for de forskellige dele.

## 2 Kom godt i gang

I dette afsnit forklares det, hvad du skal gøre, når du har købt kameraet, og inden du begynder at tage billeder. Læs afsnittet, og følg anvisningerne.

## 3 Grundlæggende funktioner

I dette afsnit forklares det, hvordan du tager, viser og udskriver stillbilleder. Du anbefales at læse dette kapitel, så du lærer de grundlæggende funktioner vedrørende optagelse, visning og udskrivning at kende.

## 4 Menuhenviisning

I dette afsnit forklares *\*istDL*'s knap- og menufunktioner.



## 5 Funktionshenviisning

I dette afsnit beskrives funktioner, der gør brugen af *\*istDL* til en endnu større oplevelse.

## 6 Appendiks

I dette afsnit findes beskrivelser af fejlfindingsprocedurer og tilbehør samt en række yderligere oplysninger.

De symboler, der anvendes i brugervejledningen, vises nedenfor.

	Angiver, på hvilken side du kan finde en forklaring på den pågældende funktion.
	Angiver nyttige oplysninger.
	Angiver, hvilke forholdsregler du skal være opmærksom på, når du bruger kameraet.



# 1 Inden kameraet anvendes

---

Kontrollér pakkens indhold, og få overblik over kameradelene før brug.

<b><i>*istDL</i></b> -kameraets egenskaber .....	12
Kontrol af pakkens indhold .....	13
Oversigt over kameradele .....	14

- Udstyret med 23,5 × 15,7 mm CCD med 6,1 million effektive pixel med henblik på høj præcision og stor dynamisk rækkevidde.
- Brug CR-V3-batterier, AA-lithumbatterier, genopladelige AA-Ni-MH-batterier eller AA-alkalibatterier.
- Kameraet har en stor 2,5" LCD-skærm med 210.000 pixel og en lysindstillingsfunktion til præcis visning.
- Forskellige dele af kameraet er kendetegnet ved et universelt design. Den store LCD-skærm med høj opløsning og de brugervenlige menuer gør kameraet lettere at anvende.

Billedudsnittet (synsvinklen) er forskelligt for **\*istDL** og 35 mm spejlreflekskameraer, selv om der anvendes samme objektiv, hvilket skyldes, at formatet for 35-mm-film og CCD er forskelligt.

Formater for 35-mm-film og CCD

35-mm-film	: 36 × 24 mm
<b>*istDL</b> CCD	: 23,5 × 15,7 mm

Idet synsvinklerne er de samme, skal brændvidden for et objektiv, der anvendes på et 35-mm-kamera, være ca. 1,5 gange længere end for **\*istDL**. For at opnå en brændvidde, der indrammer det samme område, divideres 35-mm-objektivets brændvidde med 1,5.

Eksempel) For at få et billedudsnit, der svarer til et 150-mm-objektiv monteret på et 35-mm-kamera:

$$150 \div 1.5 = 100$$

Brug et 100-mm-objektiv sammen med **\*istDL**.

Omvendt ganges brændvidden for det objektiv, der anvendes sammen med **\*istDL**, med 1,5 for at bestemme brændvidden for 35-mm-kameraer.

Eksempel) Hvis der anvendes et 300-mm-objektiv sammen med **\*istDL** □

$$300 \times 1.5 = 450$$

Brændvidden svarer til et 450-mm-objektiv på et 35-mm-kamera.

Følgende tilbehør leveres sammen med kameraet.  
Kontrollér, at alt tilbehør er i pakken.



Flashkodæksel F<sub>K</sub>  
(monteret på kameraet)



Øjestykke F<sub>N</sub>  
(monteret på kameraet)



ME-søgerdæksel

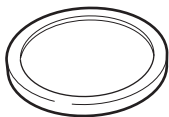

Kamerahusdæksel  
(monteret på kameraet)

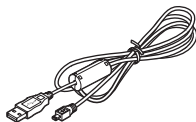

USB-kabel  
I-USB17

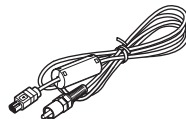

Videokabel  
I-VC28

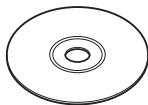

Software (cd-rom)  
S-SW34



Rem  
O-ST10



AA-alkalibatterier  
(fire)



Brugervejledning  
(denne vejledning)

\* De batterier, der leveres med kameraet, er beregnede til at kontrollere, om kameraet virker.

## Kamera

1

Inden kameraet anvendes

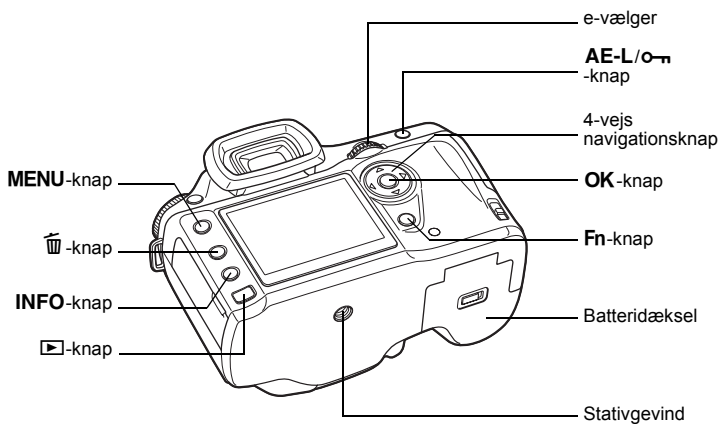
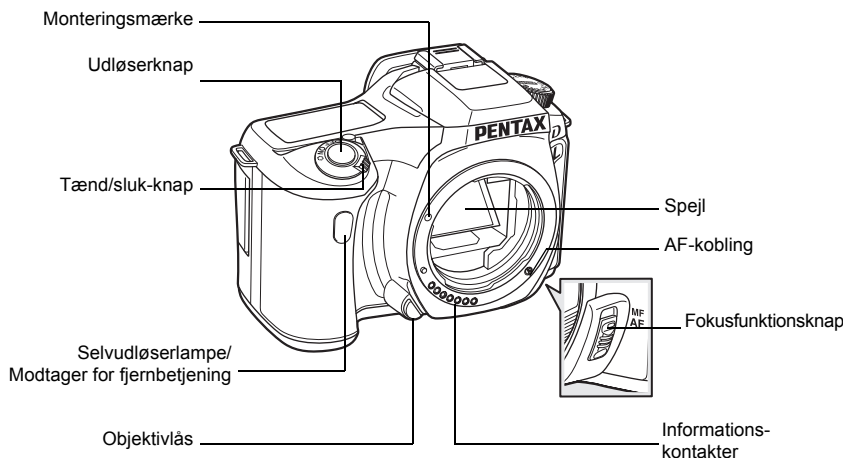



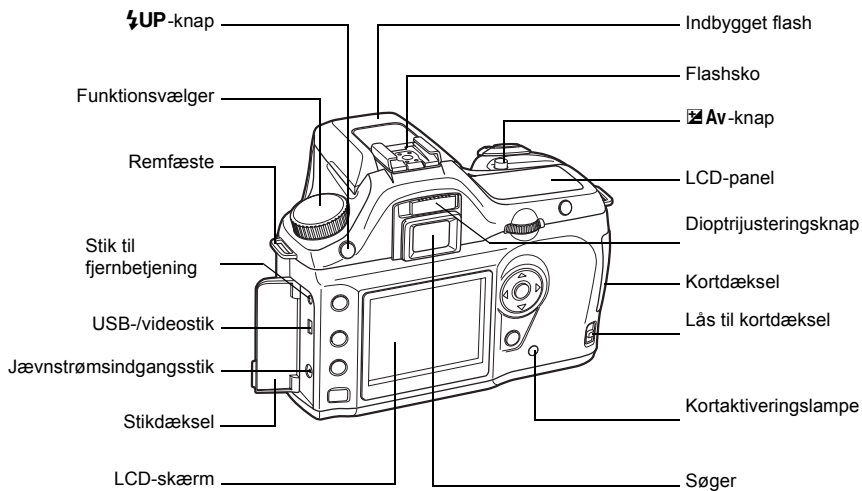

## LCD-skærmindikatorer

Følgende indikatorer vises på LCD-skærmen, afhængigt af kameraets status.

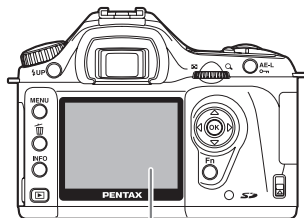

LCD-skærm

### Når kameraet er tændt, eller funktionsvælgeren benyttes

Der vises vejledninger på LCD-skærmen i tre sekunder, når kameraet tændes, eller funktionsvælgeren indstilles.



Vælg [Off] for [Guide display] under [X] Set-up] for at skjule indikatorerne. (s.99)

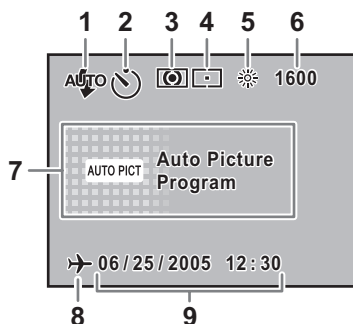

- 1 Flash mode (Flashfunktion) (aktiv funktion vises) (s.49)
- 2 Drive mode (Motorfunktion) (s.102)
- 3 AE metering (AE-lysmåling) (s.130)
- 4 Focusing Area (Fokusområde) (s.121)
- 5 White balance (Hvidbalance) (s.112)
- 6 Sensitivity (Følsomhed) (s.115)
- 7 Shooting mode (Optagefunktion) (funktionsvælgerstilling) (s.104)
- 8 World time warning display (Visning af advarsel om international tid) (s.164)
- 9 Date and time (Dato og klokkeslæt) (s.163)

\* Indikator 3, 4, 5 og 6 vises kun, når der vælges en anden indstilling end standardindstillingen. 8 vises kun, når international tid er aktiveret.

## Optagefunktion

Tryk på **INFO**-knappen i optagefunktion for at få vist indstillingerne for optagefunktionen på LCD-skærmen i 15 sekunder.

### ● Detaljerede oplysninger

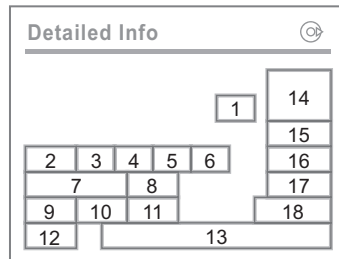
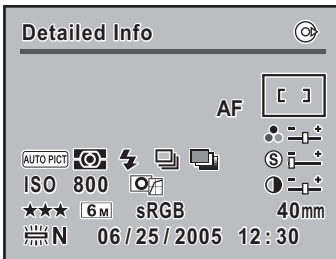

- |          |  |           |  |
|----------|--|-----------|--|
| <b>1</b> | Focus mode (Fokusfunktion) (s.118)           | <b>10</b> | Recorded pixels (Optagepixel) (s.109)      |
| <b>2</b> | Shooting mode (Optagefunktion) (s.104)       | <b>11</b> | Color space Farverum) (s.117)              |
| <b>3</b> | AE metering (AE-lysmåling) (s.130)           | <b>12</b> | White balance (Hvidbalance) (s.112)        |
| <b>4</b> | Flash mode (Flashfunktion) (s.49)            | <b>13</b> | date and time (Dato og klokkeslæt) (s.163) |
| <b>5</b> | Drive mode (Motorfunktion) (s.102)           | <b>14</b> | Focusing Area (Fokusområde) (s.121)        |
| <b>6</b> | Auto bracket (Automatisk bracketing) (s.145) | <b>15</b> | Saturation (Mætning) (s.111)               |
| <b>7</b> | ISO sensitivity (ISO-følsomhed) (s.115)      | <b>16</b> | Sharpness (Skarphed) (s.111)               |
| <b>8</b> | Image tone (Billedtone) (s.108)              | <b>17</b> | Contrast (Kontrast) (s.111)                |
| <b>9</b> | Quality Level (Kvalitetsniveau) (s.110)      | <b>18</b> | Lens focal length (Objektivets brændvidde) |

Tryk på 4-vejs navigationsknappen (►) for at få vist en beskrivelse af, hvordan funktionsvælgeren indstilles.

### ● Beskrivelse af, hvordan funktionsvælgeren indstilles

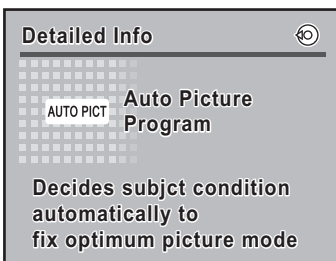

## Visning

Der skiftes skærmvisning, hver gang du trykker på **INFO**-knappen under visning.



Du kan ændre de oplysninger, der vises indledningsvist, ved at trykke på -knappen. (s.160)

1

### ● Detaljerede oplysninger

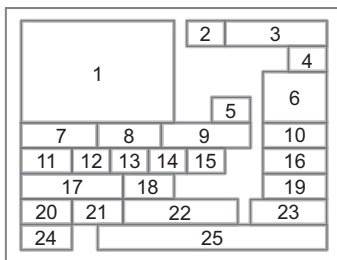
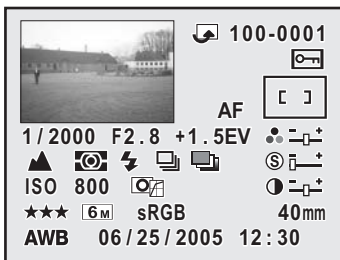

- |   |   |
|---|---|
| <p><b>1</b> Captured images (Optagne billeder)</p> <p><b>2</b> Rotate icon (Drejningssymbol) (s.64)</p> <p><b>3</b> Image folder number and file number (Billedmappennummer og filnummer) (s.169)</p> <p><b>4</b> Protect icon (Beskyttelsessymbol) (s.77)</p> <p><b>5</b> Focus mode (Fokusfunktion) (s.118)</p> <p><b>6</b> Focusing Area (Fokusområde) (s.121)</p> <p><b>7</b> Shutter speed (Tv Lukkertid)(s.134)</p> <p><b>8</b> Aperture (Av Blænde)(s.136)</p> <p><b>9</b> EV compensation (EV-korrektion) (s.141)</p> <p><b>10</b> Saturation (Mætning) (s.111)</p> <p><b>11</b> Shooting mode (Optagefunktion) (s.104)</p> <p><b>12</b> AE metering (AE-lysmåling) (s.130)</p> | <p><b>13</b> Flash mode (Flashfunktion) (s.49)</p> <p><b>14</b> Drive mode (Motorfunktion) (s.102)</p> <p><b>15</b> Auto bracket (Automatisk bracketing) (s.145)</p> <p><b>16</b> Sharpness (Skarphed) (s.111)</p> <p><b>17</b> ISO sensitivity (ISO-følsomhed) (s.115)</p> <p><b>18</b> Image tone (Billedtone) (s.108)</p> <p><b>19</b> Contrast (Kontrast) (s.111)</p> <p><b>20</b> Quality Level (Kvalitetsniveau) (s.110)</p> <p><b>21</b> Recorded pixels (Optagepixel) (s.109)</p> <p><b>22</b> Color space (Farverum) (s.117)</p> <p><b>23</b> Lens focal length (Objektivets brændvidde)</p> <p><b>24</b> White balance (Hvidbalance) (s.112)</p> <p><b>25</b> Captured date and time (Dato og klokkeslæt for optagelse) (s.163)</p> |
|---|---|

## ● Histogramvisning

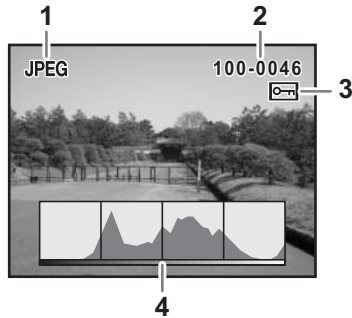

- 1 Capture quality (Image file type) (Optagelsens kvalitet (billedfiltype))
- 2 Image folder number and file number (Billedmappennummer og filnummer) (s.169)
- 3 Protect icon (Beskyttelsessymbol) (s.77)
- 4 Histogram



- Områder med blomstring blinker, hvis Bright Portion-advarslen er aktiveret. (s.160)
- Tryk på 4-vejs navigationsknappen (▲▼) i histogramvisningen for at flytte histogramvisningen op eller ned.

## Oplysninger i søgeren

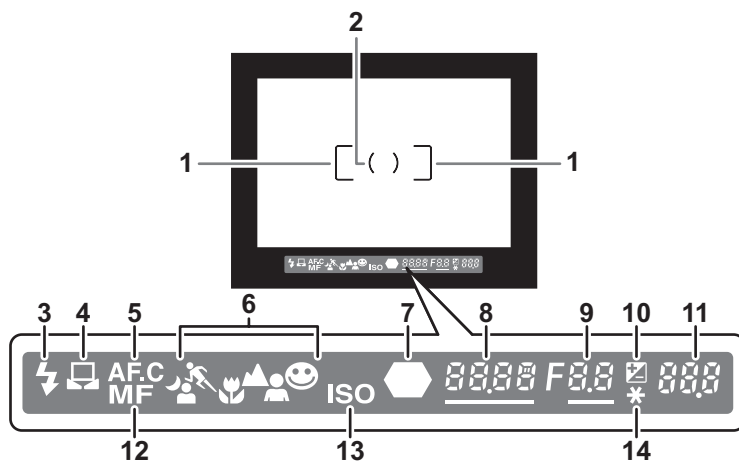

- 1 Autofokusramme (s.39)
- 2 Spotlysmålerramme (s.130)
- 3 Flashstatus s.49  
Vises, når det er muligt at anvende flash, og blinker, når flash anbefales, men ikke er tændt.
- 4 Manuel hvidbalance (s.113)  
Vises, når den manuelle hvidbalance er i brug, og blinker ved justering.
- 5 Serieoptagelsesfunktion (s.122)  
Vises, når fokusfunktionen er indstillet til **A.F.C** (serieoptagelsesfunktion).
- 6 Symbol for billedfunktion (s.47)  
Symbol for aktiveret billedfunktion vises.  
☞ Night Scene Portrait, ☞ Moving Object, ☞ Macro, ☞ Landscape, ☞ Portrait, ☞ Normal
- 7 Fokusindikator (s.44)  
Vises, når billedet er i fokus. Hvis indikatoren blinker, er motivet ikke i fokus.
- 8 Lukkertid (Shutter speed – Tv)(s.134)  
Lukkertid ved optagelse eller justering (fremhævet, når lukkertiden kan justeres med e-vælgeren).
- 9 Blænde (Aperture – Av)(s.136)  
Blænde ved optagelse eller justering (fremhævet, når blænden kan justeres med e-vælgeren).
- 10 EV-korrektion (s.141)  
Vises, når EV-korrektion er mulig eller i brug.  
Blinker langsomt, når flasheffekten korrigeres.  
Blinker hurtigt, når eksponeringen og flasheffekten korrigeres.  
Den justerede værdi vises, hvor antallet af mulige optagelser vises.

- 11** Antal mulige optagelser/EV-korrektion  
Viser antallet af mulige optagelser med den aktuelle indstilling for kvalitet og optagepixel.  
Viser antallet af mulige optagelser ved serieoptagelse. (s.100)  
EV-korrektionsværdien vises ved justering af EV-korrektion. (s.133)  
Forskellen i den egnede eksponeringsværdi vises, hvis eksponeringsfunktionen er **M**. (s.138)
- 12** Manuel fokusering (s.125)  
Vises, når fokusfunktionen er **MF**.
- 13** Advarsel om ISO-følsomhed (s.116)  
Vises, når værdien for advarslen overstiges.
- 14** AE-låseindikator (s.142)  
Vises ved AE-lås.

## LCD-panelindikatorer

Følgende oplysninger vises på LCD-panelet øverst på kameraet.

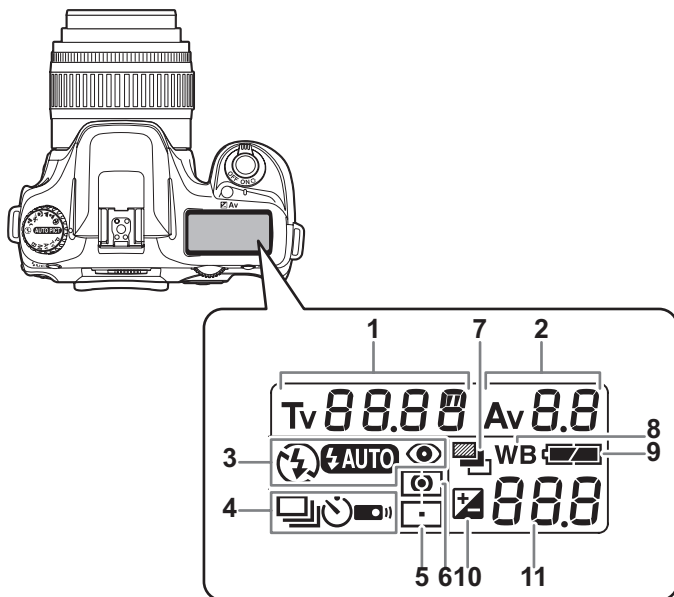

- |   |  |
|---|--|
| <p><b>1</b> Shutter speed – Tv (Lukkertid) (s.134)</p> <p><b>2</b> Aperture – Av (Blænde) (s.136)</p> <p><b>3</b> Flash mode (Flashfunktion) (s.49)</p> <p>⚡ : Den indbyggede flash er klar. (når denne blinker, bør der anvendes flash, eller der anvendes et uegnet objektiv)</p> <p>⊕ : Flash slukket</p> <p><b>AUTO</b> : Automatisk affyring</p> <p>👁️ : Flash til reduktion af røde øjne tændt</p> <p><b>4</b> Drive mode (Motorfunktion) (s.102)</p> <p>☐ : Enkeltbilledoptagelse</p> <p>📷 : Serieoptagelse</p> <p>🕒 : Optagelse med selvudløser</p> <p>📡 : Optagelse med fjernbetjening</p> | <p><b>5</b> Focusing Area (fokusområde) (s.121)</p> <p>Ingen indikator : Wide (vidvinkel)</p> <p>☐ : Spot (punkt)</p> <p><b>6</b> AE-metering (AE-lysmåling) (s.130)</p> <p>Ingen indikator: Multisegmentlysmåling</p> <p>📊 : Centervægtslysmåling</p> <p>📊 : Spotlysmåling</p> <p><b>7</b> Auto bracketing (Automatisk bracketing) (s.145)</p> <p><b>8</b> White balance (Hvidbalance) (s.112) (vises ikke, når funktionen er indstillet til auto)</p> <p><b>9</b> Battery level (Batteristand)</p> <p><b>10</b> EV compensation (EV-korrektion) (s.141)</p> <p><b>11</b> Number of recordable images/ EV compensation value/PC (Pb) (Antal mulige optagelser/ EV-korrektionsværdi/pc (Pb)) (PC = personlig computer (masselagring), Pb = PictBridge)</p> |
|---|--|



## 2 Kom godt i gang

---

I dette afsnit forklares det, hvad du skal gøre inden du begynder at tage billeder. Læs afsnittet, og følg anvisningerne.

<b>Montering af rem .....</b>	<b>24</b>
<b>Isætning af batterierne .....</b>	<b>25</b>
<b>Isætning og udtagning af SD-hukommelseskort .....</b>	<b>29</b>
<b>Tænd og sluk for kameraet .....</b>	<b>32</b>
<b>Standardindstillinger .....</b>	<b>33</b>
<b>Montering af objektiv .....</b>	<b>37</b>
<b>Justering af søgerens dioptri .....</b>	<b>39</b>

- 1** Stik enden af remmen gennem remfæstet, og fastgør den på indersiden af spændet.

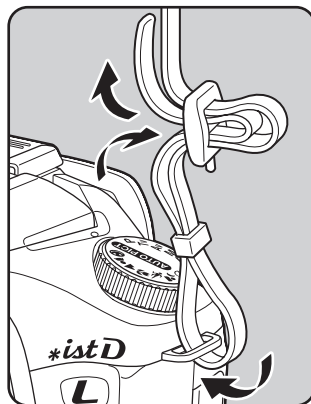

- 2** Stik den anden ende af remmen gennem kameraets andet remfæste, og fastgør den på indersiden af spændet.

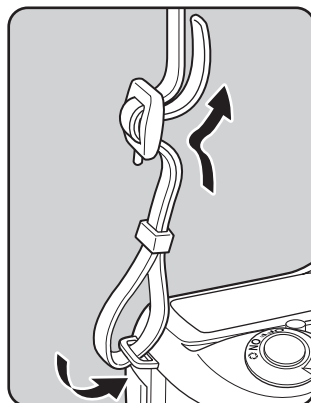

Sæt batterierne i kameraet. Anvend to CR-V3-batterier eller fire AA-Ni-MH-batterier, AA-lithumbatterier eller AA-alkalibatterier.

Dette kamera er udstyret med AA-alkalibatterier, som er beregnede til at kontrollere, om kameraet virker, men visse andre typer batterier er ligeledes kompatible. I afsnittet "Batterier" (s.26) findes der oplysninger om kompatible batterier, og hvornår de kan anvendes.



- CR-V3-batterier, AA-lithumbatterier og AA-alkalibatterier kan ikke genoplades.
- Batteridækslet må ikke åbnes, og batterierne må ikke tages ud, når kameraet er tændt.
- Tag batterierne ud, hvis du ikke skal bruge kameraet i længere tid, da batterierne kan lække, hvis de sidder for længe i batterikammeret.
- Hvis kameraet ikke har været anvendt i længere tid, og dato- og klokkeslætsindstillingerne blev nulstillet, da du isatte nye batterier, skal du følge den procedure, der er beskrevet i "Indstilling af dato og klokkeslæt". (s.35)
- Sæt batterierne korrekt i. Hvis batterierne isættes forkert, kan dette medføre kameradefekt. Tør batteriernes elektroder af, inden batterierne isættes.
- Udskift alle batterier samtidig. Brug ikke forskellige batterityper eller -mærker eller gamle batterier sammen med nye.

- 1** Skub og hold låsen til batteridækslet som vist på tegningen (①), og skyd batteridækslet ind mod objektivet (②), inden det vippes op.

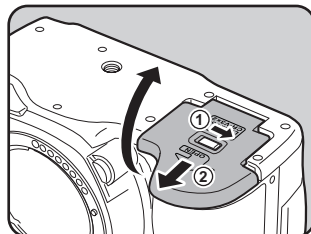

- 2** Isæt batterierne som angivet af +/- symbolerne i batterikammeret.

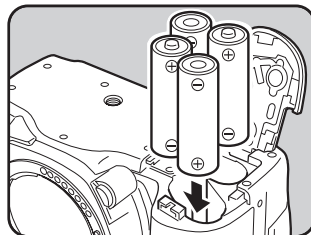

- 3 Tryk batterierne ned med batteridækslet (①), og luk dækslet ved at skyde det på plads som vist på tegningen (②).

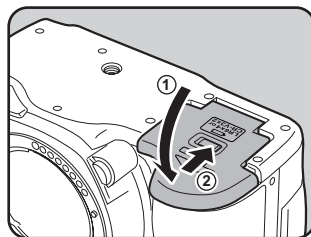

- Det anbefales af anvende vekselstrømsadapteren (tilbehør), hvis kameraet er i brug i længere tid. (s.28)
- Kontrollér, at batterierne vender rigtigt, hvis kameraet ikke virker korrekt efter udskiftning af batterierne.

## Batterier

Der kan anvendes fire forskellige batterier til kameraet. Batterikapaciteten varierer afhængigt af batteritypen. Vælg den batteritype, der passer bedst til det aktuelle behov.





CR-V3	CR-V3-batteriet har lang levetid og er velegnet til rejsebrug.
AA Genopladelige Ni-MH-batterier	Disse batterier er genopladelige og økonomiske.
AA-lithiumbatterier	Anbefales i koldt vejr.
AA-alkalibatterier	Leveres med kameraet. Disse batterier er lettilgængelige, men understøtter muligvis ikke alle kameraets funktioner under visse betingelser. Det frarådes at bruge disse batterier, undtagen i nødstilfælde og til at kontrollere, om kameraet virker.



Det frarådes at bruge oxyridbatterier og genopladelige CR-V3-batterier, da de kan forårsage fejl pga. deres spændingskarakteristika.

## Indikator for batteristand

Kontrollér den resterende batteristand ved hjælp af  på LCD-panelet.

	tændt	: Batteriet er fuldt opladet.
↓		
	tændt	: Lav batteristand
↓		
	tændt	: Batteriet er næsten opbrugt.
↓		
	blinker	: Efter visning af en meddelelse slukkes kameraet.

## Omtrentlig billedlagringskapacitet og visningstid (nye batterier)

Batterier (temperatur)	Normal optagelse	Flashfotografering		Visningstid
		50% anvendelse	100% anvendelse	
CR-V3 (23°C)	850	750	650	700 minutter
( 0°C)	560	500	410	470 minutter
AA-lithumbatterier (23°C)	750	650	550	470 minutter
( 0°C)	670	570	470	400 minutter
Genopladelige AA-batterier (NiMH 2.500 mAh) (23°C)	560	500	440	350 minutter
( 0°C)	500	440	380	300 minutter
AA-alkalibatterier (23°C)	90	70	50	140 minutter
( 0°C)	Anvendes ikke	Anvendes ikke	Anvendes ikke	70 minutter

Billedlagringskapaciteten for stillbilleder er baseret på måleforhold i overensstemmelse med CIPA-standarder, og visningstiden er baseret på Pentax-måleforhold. Der kan under anvendelsen forekomme visse afvigelser fra de nævnte tal afhængigt af optagefunktion og -forhold.



- Ved lave temperaturer nedsættes batteriets kapacitet. Hvis kameraet anvendes i koldt vejr, anbefales det at have ekstra batterier klar og holde disse varme i lommen. Ved normale temperaturer får batteriet igen sin normale kapacitet.
- AA-alkalibatterier understøtter muligvis ikke alle kamerafunktioner. Det frarådes at bruge disse batterier, undtagen i nødstilfælde og til at kontrollere, om kameraet virker.
- Hav altid ekstra batterier klar på rejser, ved optagelse i koldt vejr, eller når du tager mange billeder.

## Brug af vekselstrømsadapteren (tilbehør)

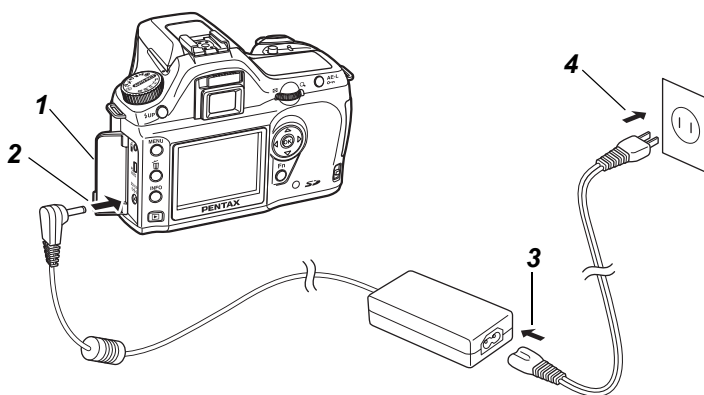

Hvis LCD-skærmen bruges i længere tid ad gangen eller ved tilslutning af kameraet til en pc, anbefales det at bruge vekselstrømsadapteren D-AC10 (sælges særskilt).

- 1** Sørg for, at kameraet er slukket, før stikdækslet åbnes.
- 2** Sæt vekselstrømsadapterens jævnstrømsstik i kameraets jævnstrømsindgangsstik.
- 3** Sæt netledningen i vekselstrømsadapteren.
- 4** Sæt netledningen i stikkontakten.



- Sørg for, at kameraet er slukket, før vekselstrømsadapteren tilsluttes eller frakobles.
- Kontrollér alle tilslutninger mellem kameraet, vekselstrømsadapteren, netledningsstikket og stikkontakten. SD-hukommelseskortet og dataene på det vil blive ødelagt, hvis kortet frakobles, mens kameraet optager eller læser data.



- Sørg for at læse den medfølgende brugervejledning, når du bruger D-AC10-vekselstrømsadapteren.
- De genopladelige batterier i kameraet oplades ikke, når kameraet er sluttet til vekselstrømsadapteren.

Optagne billeder lagres på SD-hukommelseskortet. Sørg for, at kameraet er slukket, inden SD-hukommelseskortet sættes i eller tages ud.



- Tag ikke SD-hukommelseskortet ud, når kortaktiveringslampen lyser.
- Formatér nye SD-hukommelseskort. Formatér også SD-hukommelseskort, der anvendes i andre kameraer. Vejledning i formatering findes i afsnittet "Formatering af SD-hukommelseskort" (s.162).

## 1 Tryk låsen til kortdækslet i den viste retning.

Kortdækslet åbnes.

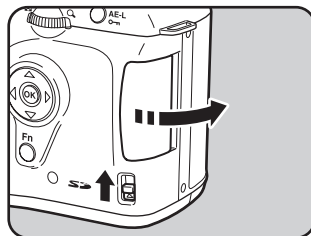

## 2 Skyd kortet helt ind med SD-hukommelseskortmærkaten mod LCD-skærmen.

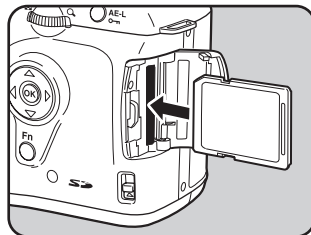

## 3 Luk kortdækslet.

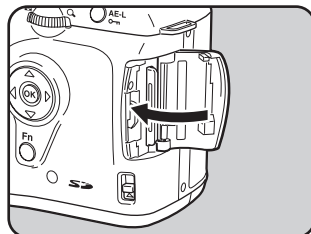

SD-hukommelseskortet tages ud ved at skubbe det ind én gang.

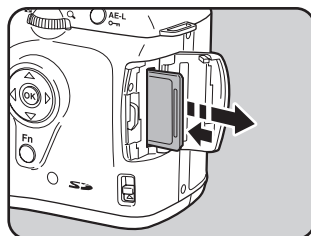

2

Kom godt i gang

### Forholdsregler ved brug af SD-hukommelseskortet

- SD-hukommelseskortet er forsynet med en skrivebeskyttelsesknop. Når knappen indstilles til LOCK, beskyttes de eksisterende data ved at forhindre optagelse af nye data, sletning af eksisterende data eller formatering af kortet.
- Vær opmærksom på, at SD-hukommelseskortet kan være varmt, hvis det tages ud umiddelbart efter, at kameraet har været i brug.
- Tag ikke SD-hukommelseskortet ud, og sluk ikke for kameraet, mens der lagres data på kortet, vises billeder, eller mens kameraet er sluttet til en pc via USB-kablet. Dette kan medføre, at der mistes data, eller at kortet beskadiges.
- Bøj ikke SD-hukommelseskortet, og udsæt det ikke for slag eller stød. Hold kortet væk fra vand, og opbevar det ikke ved høje temperaturer.
- Tag ikke SD-hukommelseskortet ud under formatering. Kortet kan blive permanent beskadiget.
- Dataene på SD-hukommelseskortet kan blive slettet i følgende tilfælde. PENTAX påtager sig intet ansvar for data, der slettes, såfremt
  - (1) SD-hukommelseskortet håndteres forkert af brugeren.
  - (2) SD-hukommelseskortet udsættes for statisk elektricitet eller elektromagnetisk interferens.
  - (3) kortet ikke har været anvendt i længere tid.
  - (4) kortet eller batteriet fjernes, mens der læses data til eller fra kortet.
- SD-hukommelseskortet har en begrænset levetid. Hvis kortet ikke anvendes i længere tid, kan dataene på kortet blive ulæselige. Sørg for løbende at sikkerhedskopiere alle vigtige data over på en pc.
- Undgå at bruge eller opbevare kortet på steder, hvor det kan blive udsat for statisk elektricitet eller elektrisk interferens.
- Undgå at bruge eller opbevare kortet i direkte sollys eller på steder, hvor det kan blive udsat for hurtige temperaturudsving eller kondens.
- Hvis du vil have yderligere oplysninger om SD-hukommelseskortet, kan du besøge PENTAX' hjemmeside eller kontakte den nærmeste PENTAX-forhandler.
- Formatér nye SD-hukommelseskort. Formatér også SD-hukommelseskort, der har været brugt i andre kameraer.  Formatering af SD-hukommelseskortet (s.162)

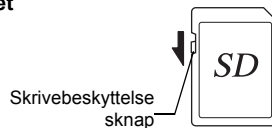



## Optagepixel og kvalitetsniveau (Recorded Pixels and Quality Level)

Vælg antal pixel (størrelse) og kvalitetsniveau (datakomprimeringsgrad) for dine billeder, afhængigt af formålet med billederne.

Billeder med flere pixel eller mere ★ bliver klarere, når de udskrives. Antallet af mulige billeder (antallet af billeder, der kan optages på et SD-hukommelseskort) falder, i takt med at billederne bliver større.

Billedets eller udskriftens kvalitet afhænger af kvalitetsniveauet, eksponeringsstyringen, printerens opløsning og en række andre faktorer. Du skal derfor ikke vælge andet end antal optagepixel. Hvis der f.eks. skal udskrives i postkortstørrelse, er **1.5M** (1.536×1.024) tilstrækkeligt. Indstil antal optagepixel og kvalitetsniveau afhængigt af formålet.

Vælg det ønskede antal optagepixel og kvalitetsniveau for billederne i menuen [📷 Rec. Mode].

☞ Indstilling af optagepixel (s. 109)

☞ Indstilling af kvalitetsniveau (s. 110)

### ● Antal optagepixel, kvalitetsniveau og omtrentlig billedlagringskapacitet

Kvalitetsniveau		RAW	★★★ Bedst	★★ Bedre	★ God
Optagepixel					
<b>6M</b>	(3.008×2.008)	11	—	—	—
	(3.008×2.000)	—	34	70	117
<b>4M</b>	(2.400×1.600)	—	51	96	161
	(1.536×1.024)	—	106	173	271

- Ovenstående tabel angiver den omtrentlige billedlagringskapacitet og optagetid ved brug af et SD-hukommelseskort på 128 MB.
- Ovenstående tal kan variere afhængigt af emnet, optageforhold og -funktion, SD-hukommelseskort osv.

## 1 Sæt tænd/sluk-knappen i stillingen [ON].

Kameraet tændes.

Sæt tænd/sluk-knappen i stillingen [OFF] for at slukke kameraet.

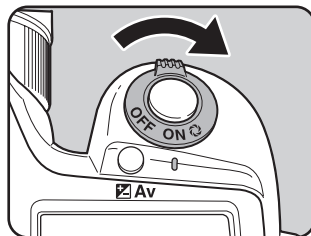

- Sluk altid for kameraet, når det ikke er i brug.
- Kameraet slukkes automatisk, hvis det ikke betjenes inden for et bestemt tidsrum. (Standardindstillingen er 1 minut) (s.169)

Når kameraet tændes første gang, vises skærbilledet "Initial Setting" på LCD-skærmen. Følg nedenstående vejledning i indstilling af sprog på LCD-skærmen samt dato og klokkeslæt. Når indstillingerne er foretaget, skal de ikke gentages, når der herefter tændes for kameraet.

## Indstilling af displaysprog

Mener, fejlmeddelelser mv. kan vises på forskellige sprog. Du kan vælge mellem følgende sprog: Engelsk, fransk, tysk, spansk, italiensk, svensk, hollandsk, russisk, koreansk, kinesisk (traditionelt/simplificeret) og japansk.

- 1 Tryk på 4-vejs navigationsknappen (►).**

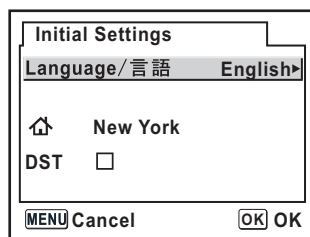

- 2 Brug 4-vejs navigationsknappen (▲▼◀▶) for at vælge sprog.**

Standardindstillingen er engelsk.



- 3 Tryk på OK-knappen.**

- 
- 4** Tryk på 4-vejs navigationsknappen (▼).  
Markøren flyttes til [↕].
- 
- 5** Tryk på 4-vejs navigationsknappen (◀▶) for at vælge by.
- 
- 6** Tryk på 4-vejs navigationsknappen (▼).  
Rammen flyttes til DST (sommertid).
- 
- 7** Brug 4-vejs navigationstasten (◀▶) til at vælge  (On) eller  (Off).
- 
- 8** Tryk på OK-knappen.  
Skærbilledet til indstilling af dato og klokkeslæt vises.

## Indstilling af dato og klokkeslæt

Indstil aktuel dato og klokkeslæt samt visningsformat.

### 1 Tryk på 4-vejs navigationsknappen (►).

Rammen flyttes til [mm/dd/yy].

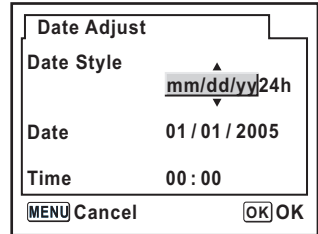

2

Kom godt i gang

### 2 Tryk på 4-vejs navigationsknappen (▲▼) for at vælge datoformatet.

### 3 Tryk på 4-vejs navigationsknappen (►).

Rammen flyttes til [24h].

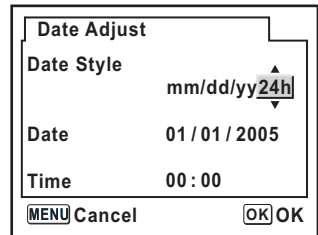

### 4 Tryk på 4-vejs navigationsknappen (▲▼) for at vælge 24h (24-timers visning) eller 12h (12-timers visning).

### 5 Tryk på 4-vejs navigationsknappen (►).

Rammen vender tilbage til [Date Style].

### 6 Tryk på 4-vejs navigationsknappen (▼).

Rammen flyttes til [Date].

## 7 Tryk på 4-vejs navigationsknappen (►►).

Rammen flyttes til måned.

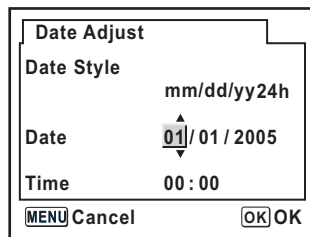

2

Kom godt i gang

## 8 Brug 4-vejs navigationsknappen (▲▼) til at indstille måneden.

Indstil dag og år på samme måde.

Indstil herefter tiden.

Hvis du vælger [12h] i trin 4, skifter indstillingen mellem am (00-12) og pm (12-24), afhængigt af klokkeslættet.

## 9 Tryk på OK-knappen.

Kameraet er nu klar til at tage billeder. Hvis du indstiller datoen og klokkeslættet med menufunktionerne, vender du tilbage til [X] Set-up]-menuen. Tryk på **OK**-knappen igen.



Du kan annullere indstillingen og skifte til optagefunktion under angivelse af standardindstillingerne ved at trykke på **MENU**-knappen. Så vil skærbilledet med standardindstillinger blive vist igen, næste gang du tænder for kameraet.



- Når du afslutter indstillingerne og trykker på **OK**-knappen, nulstilles kameraets ur til 00 sekunder. For at indstille den korrekte tid skal du trykke på **OK**-knappen, når tidssignalet (på fjernsynet, radioen osv.) viser 00 sekunder.
- Du kan ændre sprog, dato og klokkeslæt med menufunktionerne. (s.163, s.167)

Alle kameraets eksponeringsfunktioner er tilgængelige ved brug af DA-, D FA-, FA J- eller andre objektiver med blænden i stillingen **A** (auto). Visse funktioner er begrænsede, når objektiverne ikke er indstillet til **A** (auto). Se også "Bemærkninger vedrørende [Using Aperture Ring]" (s.180). Brug af andre objektiver og andet tilbehør vil ikke være muligt med fabriksindstillingerne. Tillad brug af udløserknop, når der anvendes en blændering, i de brugertilpassede funktioner. (s.100)



Sluk for kameraet inden af- og påsætning af objektivet for at forhindre pludselige objektivbevægelser.

## 1 Kontrollér, at kameraet er slukket.

## 2 Fjern kamerahusdækslet (①) og objektivdækslet (②).

For at undgå at beskadige området omkring objektivet efter afmontering skal objektivet anbringes med monteringskransen opad.

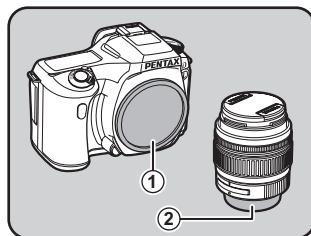

## 3 Sørg for, at de røde monteringsmærker på kameraet og objektivet er ud for hinanden, og lås objektivet på plads ved at dreje det med uret, indtil der høres et klik.

Kontrollér efter fastgørelse, at objektivet sidder godt fast. Kontrollér også, at de røde mærker på objektivet vender opad, og at fastgørelsesdelen ikke kan bevæge sig til siden.

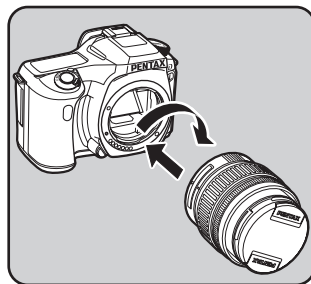

#### 4 Fjern objektivfrontdækslet ved at trykke de markerede områder indad.

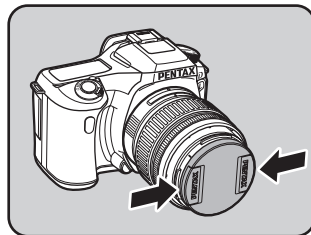

Objektivet tages af ved at holde objektivlåsen nede (3) og dreje objektivet mod uret.

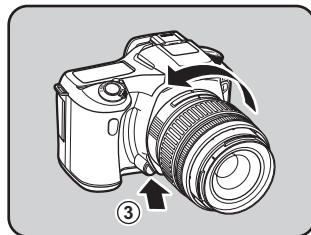

- Kamerahusdækslet (1) har til formål at forhindre ridser og blokere for støv under levering. Kamerahusdæksel K sælges separat og er forsynet med en låsefunktion.
- Pentax påtager sig intet ansvar for ulykker, skader og fejlfunktioner, som skyldes brug af objektiver, der er fremstillet af andre producenter.
- Kamerahuset og objektivets monteringskrans er udstyret med kontakter til objektivinformationer. Snavs, støv eller korrosion kan beskadige det elektriske system. Rengør kontakterne med en blød, tør klud.



Søgeren kan justeres, så den passer til brugerens syn.

Hvis det er vanskeligt at se billedet i søgeren klart, flyttes dioptrijusteringsknappen til siden. Dioptrien kan justeres mellem  $-2,5^{-1}$  og  $+1,5 m^{-1}$ .

- 1 Se gennem søgeren, og ret kameraet mod et godt oplyst motiv.  
Flyt dioptrijusteringsknappen mod venstre eller højre.**

Juster knappen, indtil AF-rammen i søgeren er i fokus.

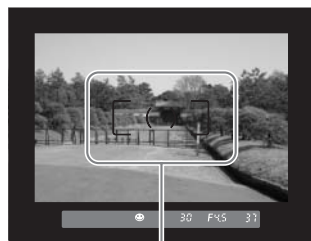
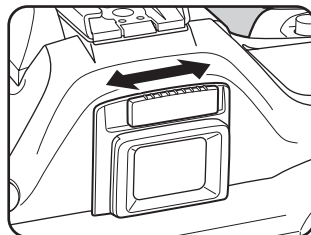

AF-ramme



Øjestykket fastgøres til søgerdelen, inden kameraet forlader fabrikken. Dioptrijustering er mulig, selv om øjestykket sidder på kameraet. Justering er dog lettere, hvis øjestykket fjernes som vist ovenfor. Det gøres ved at trække den ene side af øjestykket FN ud og mod dig selv som vist til højre.

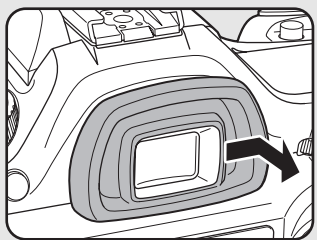



# 3 Grundlæggende funktioner

---

I dette kapitel forklares de grundlæggende optagefunktioner ved indstilling af funktionsvælgeren til billedfunktionen (Auto Picture- eller normalfunktion – flash slukket-funktion) med henblik på at sikre vellykkede optagelser.

I kapitel 4 og fremefter beskrives de avancerede funktioner og indstillinger til optagelse af billeder.

<b>Grundlæggende optagefunktioner .....</b>	<b>42</b>
<b>Vælg den korrekte optagefunktion til de enkelte scenerier .....</b>	<b>47</b>
<b>Brug af zoomobjektiv .....</b>	<b>48</b>
<b>Optagelse med indbygget flash .....</b>	<b>49</b>
<b>Andre optagefunktioner .....</b>	<b>53</b>
<b>Visning af stillbilleder .....</b>	<b>63</b>
<b>Tilslutning af kameraet til AV-udstyr .....</b>	<b>70</b>
<b>Billedbehandling med filtre .....</b>	<b>71</b>
<b>Sletning af billeder .....</b>	<b>73</b>
<b>Indstilling af udskriftsfunktion (DPOF) .....</b>	<b>79</b>
<b>Udskrivning ved hjælp af PictBridge .....</b>	<b>83</b>

## Håndtering af kameraet

Det er vigtigt, hvordan du holder kameraet, når du tager billeder.

- Hold godt fast om kameraet med begge hænder.
- Tryk forsigtigt på udløserknappen, når du tager billedet.

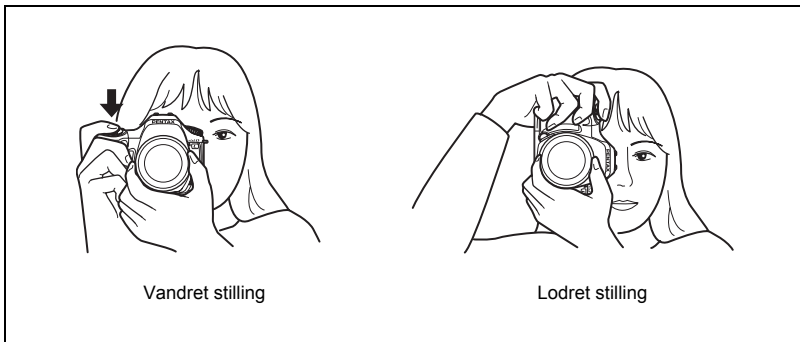

Vandret stilling

Lodret stilling



- Du kan undgå rystelser ved at støtte din krop eller kameraet op ad en fast genstand som f.eks. et bord, et træ eller en mur.
- Selv om der er forskel fra den ene fotograf til den anden, er lukkertiden for et håndholdt kamera generelt  $1/(\text{brændvidde} \times 1,5)$ . Således er den eksempelvis  $1/75$  sekund, når brændvidden er 50 mm, og  $1/150$  sekund, når den er 100 mm. Der anbefales at bruge stativ ved langsommere lukkertider.
- Når du bruger et teleobjektiv, bør du anvende et stativ, der er tungere end den samlede vægt af kamera og objektiv for at undgå kamerarystelser.

## Lad kameraet vælge de optimale indstillinger

Sådan indstilles kameraet, så det vælger de optimale indstillinger baseret på motivets lysforhold, afstanden til motivet og bevægelse.

### 1 Indstil funktionsvælgeren til **AUTO PICT**.

Kameraet vælger den optimale optagefunktion for det pågældende motiv.

Vælg den korrekte optagefunktion til de enkelte scenerier (s.47)

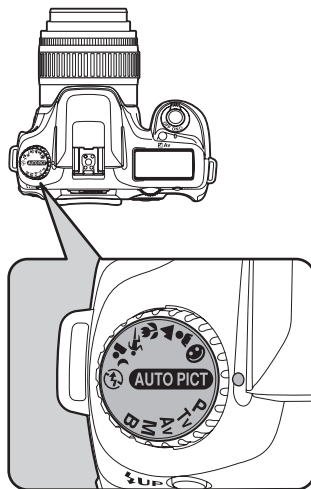

### 2 Indstil fokusfunktionsknappen til **AF**.

Autofokusfunktionen er valgt. (s.118)

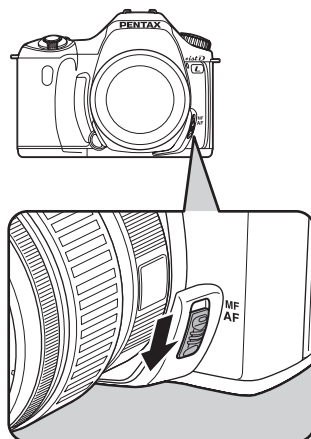

### 3 Drej på zoomringen for at indstille motivets størrelse.

Anvendes til at bestemme motivets størrelse.

☞ Brug af zoomobjektiv (s.48)

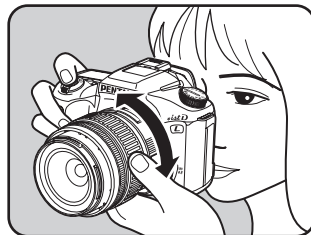

### 4 Placer motivet inden for autofokusrammen, og tryk udløserknappen halvt ned for at tage billedet.

Autofokussystemet aktiveres.

Fokusindikatoren ● vises i søgeren, når motivet er i fokus.

Flashen springer automatisk op, når det er nødvendigt. (Flashen løftes manuelt, når flashfunktionen ikke er indstillet til [Auto].)

☞ BETJENING AF UDLØSERKNAPPEN (s.45)

☞ Vanskelige autofokussituationer (s.46)

☞ Optagelse med indbygget flash (s.49)



Fokusindikator

### 5 Tryk udløserknappen helt ned.



Billedet tages.



## 6 Se de optagne billeder på LCD-skærmen.

Billedet vises i 1 sekund på LCD-skærmen efter optagelse (Instant Review – øjeblikkelig visning.)

Du kan slette billedet under øjeblikkelig visning ved at trykke på -knappen.

-  Indstilling af visningstiden (s.170)
-  Sletning af billeder (s.73)
-  Visning af Bright Portion-advarsel (s.160)

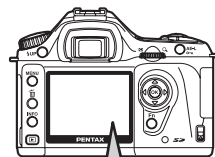

## BETJENING AF UDLØSERKNAPPEN

Udløserknappen har to positioner.

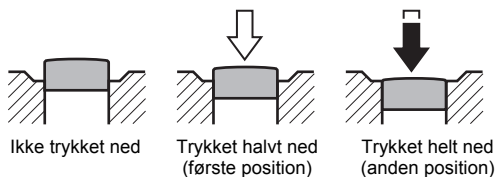

Når den trykkes halvt ned (første position), tændes søger- og LCD-panelindikatorerne, og autofokussystemet aktiveres. Når den trykkes helt ned (anden position), tages billedet.



- Tryk forsigtigt på udløserknappen for at forhindre, at kameraet ryster, når du tager billedet.
- Øv dig i at trykke knappen halvt ned og dermed finde udløserknappens første position.
- Søgerindikatorerne forbliver tændt, mens udløserknappen er trykket ned. Indikatorerne forbliver tændt i ca. 10 sek. (standardindstilling), efter knappen er sluppet. (s.20)

## Vanskelige autofokussituationer

Autofokusmekanismen er ikke perfekt. Under følgende forhold kan det være vanskeligt at opnå optimal fokus (a til f nedenfor). Dette gælder også for manuel fokusering ved hjælp af fokusindikatoren  i søgeren.

Hvis der ikke kan fokuseres automatisk på motivet, sættes fokusvælgeren i stillingen **MF**, og manuel fokusering anvendes til at fokusere på motivet ved hjælp af matskiven i søgeren. (s.126)

- (a) Motiver med ekstremt lav kontrast som f.eks. en hvid mur i fokusområdet.
- (b) Motiver, der ikke reflekterer meget lys inden for fokusområdet.
- (c) Motiver i hurtig bevægelse.
- (d) Stærkt reflekteret lys eller stærkt modlys (meget lys baggrund).
- (e) Hvis der kommer lodrette eller vandrette linjer inden for fokusområdet.
- (f) Flere forskellige motiver i forgrunden og i baggrunden inden for fokusområdet.



I forbindelse med ovenstående (f) er det ikke sikkert, at motivet er i fokus, selv når  (fokusindikator) vises.



# Vælg den korrekte optagefunktion til de enkelte scenerier

Kameraet vælger og indstiller den optimale funktion, når **AUTO PICT** (Auto Picture) på vælgerknappen er placeret ud for vælgerindikatoren.

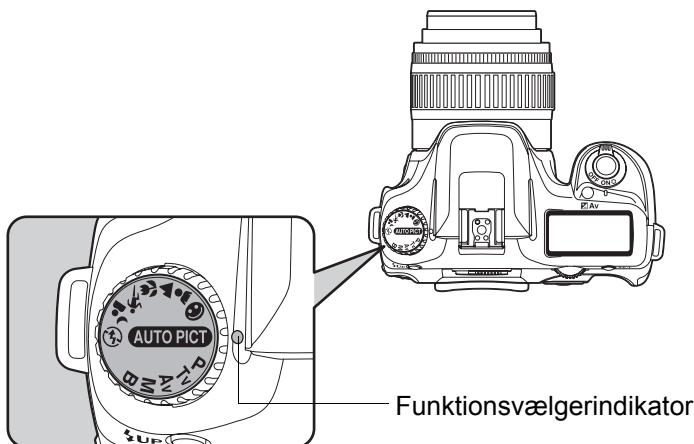

Vælg ☺ (Normal), 👤 (Portræt), ▲ (Landskab), 🌸 (Makro), 🏃 (Motiv, der bevæger sig), 🌃 (Natportræt), ☹ (Flash slukket) med funktionsvælgeren, hvis det ønskede billede ikke optages.

Du kan vælge følgende funktioner.

<b>AUTO PICT</b> (Auto Picture)	Vælger automatisk mellem funktionerne Normal, Portræt, Landskab, Makro og Motiv, der bevæger sig.
☺ (Normal)	Den grundlæggende billedoptagelsesfunktion.
👤 (Portrait)	Optimal til portrætoptagelser.
▲ (Landscape)	Gør fokusområdet dybere, fremhæver konturerne og mætningen for træer og himmel og giver et lyst og skarpt billede.
🌸 (Macro)	Gør det muligt for dig at tage meget levende nærbilleder af blomster.
🏃 (Moving Object)	Gør det muligt at tage skarpe billeder af et motiv i hurtig bevægelse, f.eks. ved en sportsbegivenhed.
🌃 (Night Scene Portrait)	Gør det muligt at lave aften- eller natoptagelser eller -billeder af personer.
☹ (Flash OFF)	Den indbyggede flash er deaktiveret. De øvrige indstillinger er de samme som Normal(☺).

Forstør motivet (teleoptagelse), eller optag et bredere område (vidvinkel) med et zoomobjektiv. Juster det til den ønskede størrelse, og tag billedet.

## 1 Drej zoomringen til højre eller venstre.

Drej zoomringen med uret for teleoptagelse og mod uret for vidvinkel.

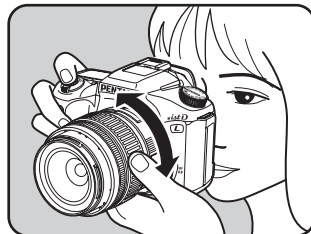

- Jo mindre det tal, som angiver brændvidden, er, desto større er vinklen. Og omvendt, jo større tallet er, desto mere bliver motivet forstørret.
- Motorzoomfunktioner kan ikke anvendes med dette kamera.

Vidvinkel

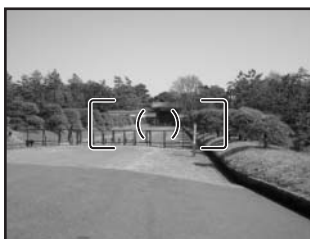

Teleobjektiv



## Brug af den indbyggede flash

Følgende procedurer anvendes til at tage et billede under dårlige lysforhold, når motivet befinder sig i modlys, eller når du vil anvende den indbyggede flash manuelt. Den indbyggede flash anvendes optimalt, når motivet er ca. 0,7 til 4 m væk. Eksponeringen vil ikke blive korrekt, og der kan opstå vignetterning, hvis flashen anvendes, når motivet er under 0,7 m væk. (Denne afstand varierer en smule afhængig af det anvendte objektiv og den indstillede lysfølsomhed. (s.149))

### Kompatibilitet med indbygget flash og objektiv

Vignettering (billedets hjørner formørkes pga. for lidt lys) kan forekomme, afhængigt af det anvendte objektiv og optageforholdene. Vi anbefaler, at du tager et prøvebillede for at kontrollere dette.

☛ Anvendelse af DA, D FA, FA J, FA og F objektiver sammen med den indbyggede flash (s.151)



- Ved brug af den indbyggede flash fjernes modlysblænden før optagelse.
- Den indbyggede flash affyres med fuld styrke uden en funktion, der indstiller objektivets blændering til **A** (auto).

Auto discharge	Kameraet måler automatisk det omgivende lys, og den indbyggede flash springer op og affyres automatisk, når det er nødvendigt. (Flashen affyres ikke, når den åbnes, hvis lysforholdene ikke kræver det.)
Manual discharge	Flashen affyres manuelt. Flashen affyres, når den er åben. Den affyres ikke i lukket tilstand.
Auto flash+Redeye reduct	Udsender et lys til reduktion af "røde øjne", umiddelbart før den automatiske flash affyres.
Manl flash+Redeye reduct	Flashen affyres manuelt. Udsender et lys til reduktion af "røde øjne", umiddelbart før flashen affyres.



Manuel affyring af flash (flash tændt) anvendes, hvis der trykkes på -knappen for at kunne åbne flashen manuelt.

## Valg af flashfunktion

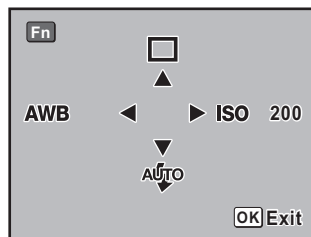

**1 Tryk på Fn-knappen.**

Fn-menuen vises.

**2 Tryk på 4-vejs navigationsknappen (▼).**

Skærbilledet til valg af flashfunktion vises.

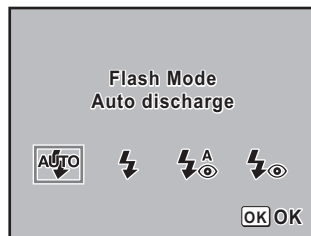

Når funktionsvælgeren er indstillet til **P**, **Tv**, **Av**, **M** eller **B**, vises  og  med gråt og kan ikke vælges.

**3 Brug 4-vejs navigationsknappen (◀▶) til at vælge en flashfunktion.****4 Tryk to gange på OK-knappen.**

Kameraet er nu klar til at tage et billede.

Automatisk affiring af flash ,  (flashen springer automatisk op)**1 Indstil funktionsvælgeren til , , ,  eller .****2 Tryk udløserknappen halvt ned.**

Den indbyggede flash springer op og begynder at om nødvendigt at oplade. Når flashen er fuldt opladet, vises  på LCD-panelet og i søgeren. (s.17, s.20, s.22)

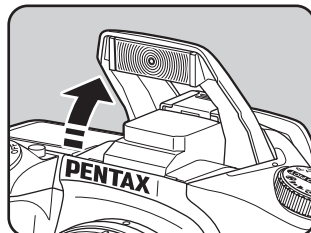



Skift mellem automatisk og manuel affyring af flash (flash tændt) ved at trykke på **UP**-knappen, når den indbyggede flash springer op. Hvis flashen er indstillet til automatisk affyring, vises **AUTO** på LCD-panelet.

### 3 Tryk udløserknappen helt ned.

Billedet tages.

### 4 Tryk på den angivne del, der vises på illustrationen, for at lukke flashen.

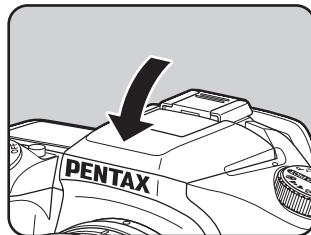

## Manuel affyring af flash (flash tændt) **UP**, **UP**

### 1 Tryk på **UP**-knappen.

Den indbyggede flash springer op og begynder at oplade. Den manuelle flashfunktion (flash tændt) anvendes uanset flashfunktionsindstillingerne. Når flashen er fuldt opladet, vises **UP** på LCD-panelet og i søgeren. (s.17, s.20, s.22)

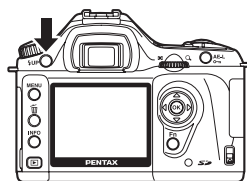

Skift mellem automatisk og manuel affyring af flash (flash tændt) ved at trykke på **UP**-knappen, når den indbyggede flash springer op, hvis optagefunktionen er indstillet til **AUTO PICT**, **SMILE**, **PERSON**, **SCENE**, **SPORT**, **SPORTS** eller **SPORTS**.

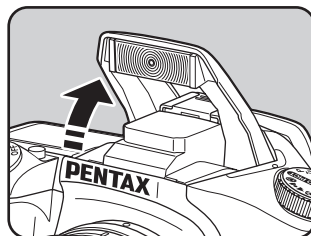

### 2 Tryk udløserknappen helt ned.

Flashen affyres, og billedet tages.



### 3 Tryk flashen ned i kamerahuset igen.

## Brug af reduktion af 'røde øjne' Flash

'Røde øjne' er det fænomen, hvor motivets øjne er røde på billeder, der er taget med flash under mørke forhold. Dette fænomen skyldes lysets refleksion i øjets nethinde. 'Røde øjne' forekommer, fordi pupillerne udvider sig i svagt lys.

Fænomenet kan ikke undgås, men der kan tages følgende forholdsregler for at mindske det.

- Sørg for at gøre omgivelserne så lyse som muligt under optagelserne.
- Brug vidvinkel, og optag på kortere afstand, hvis du anvender zoomobjektivet.
- Brug en flash med en funktion til reduktion af "røde øjne".
- Anbring flashen så langt væk fra kameraet som muligt, når du anvender en ekstern flash.

The red-eye reduction function on this camera reduces red-eye by discharging the flash twice. With the red-eye reduction function, the pre-flash is discharged just before the shutter is released. This reduces pupil dilation. The main flash is then discharged while the pupils are smaller, reducing the red-eye effect. To use the red-eye reduction function, set  (Red-eye reduction auto flash) in Picture mode or  (Red-eye reduction manual flash) in other modes for Flash mode.

## Flashoptagelse i dagslys

Når du tager et portrætbillede i klart dagslys med motivets ansigt i skygge, vil flashen oplyse ansigtet, således at der ikke er nogen skygger. Når flashen anvendes på denne måde, kaldes det for flashoptagelse i dagslys. Ved flashoptagelser i dagslys affyres flashen manuelt.

### ● Billedoptagelse (Auto Picture funktion)

- 1 Kontrollér, at flashen står i åben stilling, og at flashfunktionen er indstillet til  (manuel affyring). (s.51)
- 2 Kontrollér, at flashen er fuldt opladet.
- 3 Optagelse af billedet.



Billedet kan blive overeksponeret, hvis baggrunden er for lys.



Uden flash i dagslys



Med flash i dagslys

## Serieoptagelse

Der optages to eller flere billeder ved at holde udløserknappen nede.

### 1 Tryk på Fn-knappen.

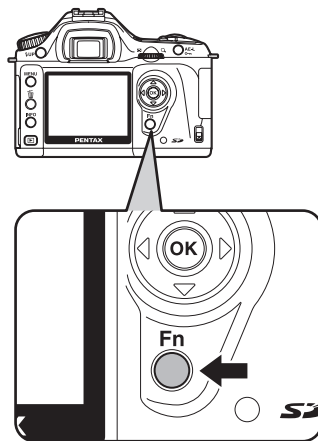

Fn-menuen vises.

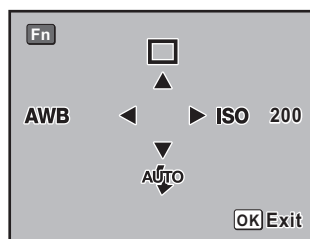

- 2** Tryk på 4-vejs navigationsknappen (▲).

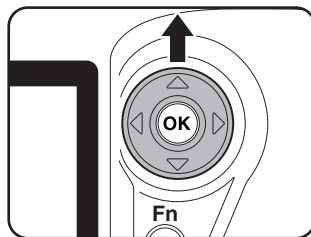

Skærbilledet til valg af motorfunktion vises.

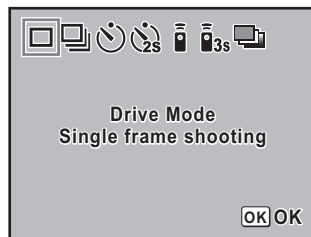

- 3** Brug 4-vejs navigationsknappen (◀▶) til at vælge .

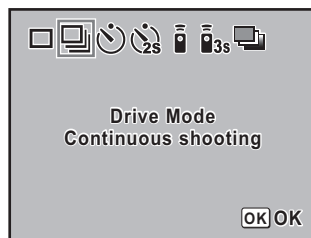

- 4** Tryk to gange på OK-knappen.

Kameraet er nu klar til at tage billeder.

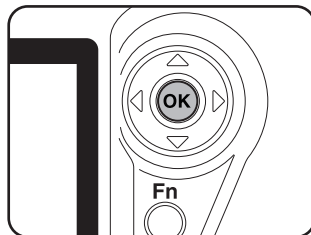

- 5** Tryk udløserknappen halvt ned.

Autofokussystemet aktiveres. Fokusindikatoren ● vises i søgeren, når motivet er i fokus.





Indstil [2 (No. cnt shtng rcd im)] i [Recordable image No.] i menuen [C Custom]. Antallet af billeder, der kan optages i serie (bufferplads) vises, når udløserknappen trykkes halvt ned. (s.100)

## 6

### Tryk udløserknappen helt ned.

Der optages billeder, så længe udløserknappen holdes helt nede. Når du ønsker at afslutte serieoptagelsen, skal du blot slippe udløserknappen.

Serieoptagelsesindstillingerne bevares, selv når der slukkes for kameraet. Åbn Fn-menuen igen, og indstil □ (enkeltbilledoptagelse) for at standse serieoptagelsen.



- Fokus indstilles, hver gang lukkeren udløses, hvis fokusfunktionen er indstillet til ☼ (enkeltbilledoptagelse). (s.122)
- Fokuseringen er konstant aktiv, når funktionsvælgeren er indstillet til **P**, **Tv**, **Av** eller **M**, og fokusfunktionen er indstillet til **AFC** (serieoptagelsesfunktion), eller når billedfunktionen er indstillet til ☼ (motiv i bevægelse). Bemærk, at lukkeren vil blive udløst, selv om fokuseringen ikke er fuldstændig.
- Når den indbyggede flash anvendes, kan lukkeren ikke udløses, før opladningen er afsluttet. Anvend en brugertilpasset funktion for at aktivere udløserknappen, før den indbyggede flash er klar. (s.147)

## Optagelse med selvudløser

Dette kamera har to typer selvudløser: ☺ og ☼.

☺	Lukkeren udløses efter ca. 12 sekunder. Ved at anvende selvudløserfunktionen kan fotografen selv være med på billedet.
☼	Spejlet vipper op, umiddelbart efter der er trykket på udløserknappen. Lukkeren udløses efter ca. to sekunder. Denne funktion anvendes for at undgå kamerarystelser, når der trykkes på udløserknappen.

## 1

### Sæt kameraet på et stativ.

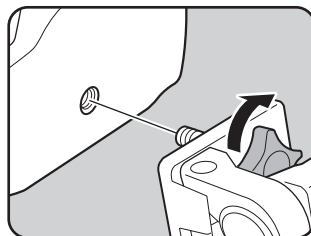

## 2 Tryk på Fn-knappen.

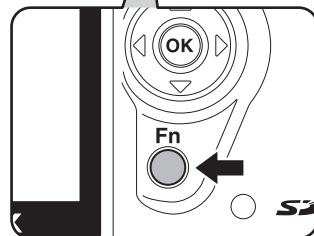
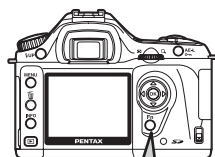

Fn-menuen vises.

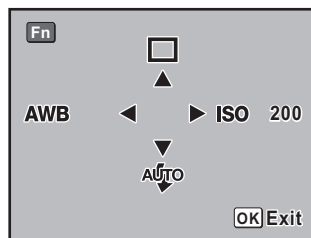

## 3 Tryk på 4-vejs navigationsknappen (▲).

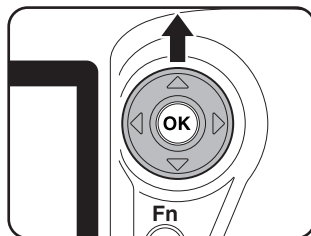

Skærbilledet til valg af motorfunktion vises.

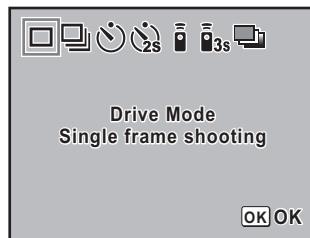

- 4** Brug 4-vejs navigationsknappen (◀▶) til at vælge ⌚ eller 2s.

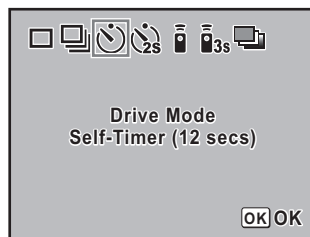

- 5** Tryk to gange på OK-knappen.

Kameraet er nu klar til at tage billeder.

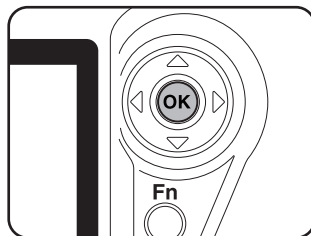

- 6** Kontrollér via søgeren, at det ønskede motiv befinder sig i displayet, og tryk udløserknappen halvt ned.

Fokusindikatoren ● lyser, når motivet er i fokus.



## 7 Tryk udløserknappen helt ned.

Ved ☺ begynder selvudløserlampen at blinke langsomt og blinker hurtigt, to sekunder før lukkeren udløses. Der høres et bip, og rytmen bliver hurtigere. Lukkeren udløses ca. 12 sek. efter, at udløserknappen trykkes helt ned.

Ved ☹ udløses lukkeren ca. 2 sekunder efter, at udløserknappen trykkes helt ned.

☞ Lydsignalet kan slås fra. "Tænd og sluk for lydsignalet" (s.163)

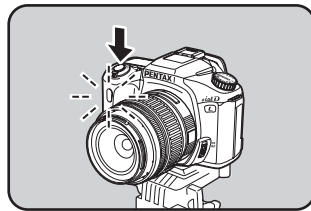

3

Grundlæggende funktioner



- Eksponeringen kan blive påvirket, hvis der kommer lys ind i søgeren. Monter ME-søgerdækslet, eller brug AE-låsefunktionen (s.142). (Det har ingen betydning, at der kommer lys ind i søgeren, hvis eksponeringsfunktionen er indstillet til **M** (manuel) (s.138).)
- Fjern øjestykket FN ved at trække en af siderne ud og mod dig selv, når du anvender tilbehør som f.eks. ME-søgerdækslet.

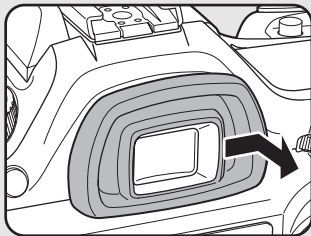

Afmontering af øjestykke FN

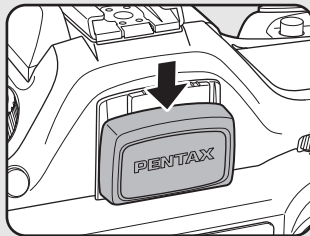



Fastgørelse af ME-søgerdækslet

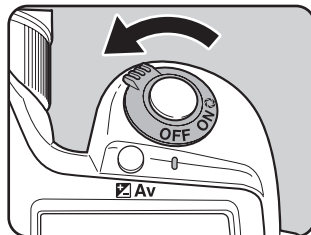

## 8 Sluk for kameraet, når du er færdig med din optagelse.

Næste gang, du tænder for kameraet, annulleres selvudløserfunktionen, og kameraet vender tilbage til enkeltbilledoptagelse.



## Optagelse med fjernbetjening (Remote Control F: Sælges særskilt)

Lukkeren kan udløses ved hjælp af fjernbetjeningsenheden (ekstratilbehør). Du kan vælge funktionen med  (fjernbetjening) og  (3 sekunders forsinkelse) til optagelse med fjernbetjening.

	Lukkeren udløses umiddelbart efter, at du har trykket på fjernbetjeningsknappen.
	Lukkeren udløses 3 sekunder efter, at du har trykket på fjernbetjeningsknappen.

### 1 Sæt kameraet på et stativ.

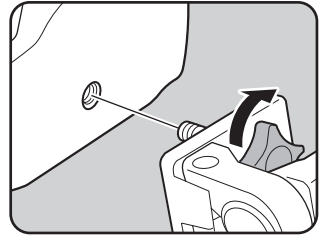

### 2 Tryk på Fn-knappen.

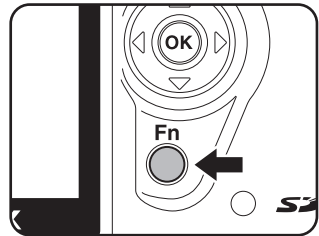

Fn-menuen vises.

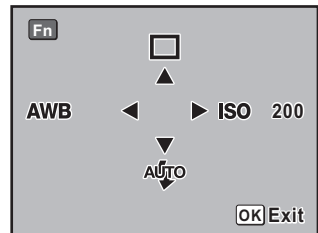

### 3 Tryk på 4-vejs navigationsknappen (▲).

Skærbilledet for motorfunktion vises.

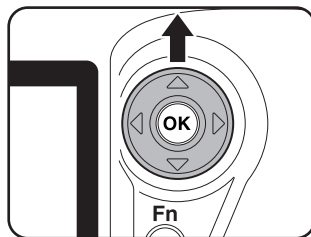

### 4 Brug 4-vejs navigationsknappen (◀▶) til at vælge i eller i<sub>ss</sub>.

Selvudløserlampen blinker for at angive, at kameraet er klar til fjernbetjening.



### 5 Tryk to gange på OK-knappen.

Kameraet er nu klar til at tage billeder.

### 6 Tryk udløserknappen halvt ned.

Autofokussystemet aktiveres. Fokusindikatoren ● vises i søgeren, når motivet er i fokus.



- Du kan ikke fokusere med fjernbetjeningen i standardindstillingerne. Du skal derfor fokusere på motivet, før du bruger fjernbetjeningen. Du kan indstille [AF in remote control] til [On] i den brugertilpassede funktion. (s.100)
- Når du anvender fjernbetjeningsenheden, springer flashen ikke automatisk op, når den er indstillet til  $\text{AF} \rightarrow$  (automatisk affyring). Åbn flashen manuelt før optagelsen. (s.51)

## 7 Ret fjernbetjeningsenheden mod kameraets front, og tryk på udløserknappen på enheden.

Den trådløse fjernbetjenings effektive rækkevidde er ca. 5 m lige foran kameraet. Lukkeren udløses umiddelbart efter eller ca. 3 sekunder efter, at du har trykket på fjernbetjeningsknappen, afhængigt af den valgte motorfunktion.

Når billedet tages, lyser selvudløserlampen i ca. 2 sekunder og vil derefter fortsætte med at blinke.

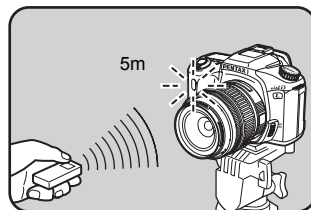

- Eksponeringen kan blive påvirket, hvis der kommer lys ind i søgeren. Monter ME-søgerdækslet, eller brug AE-låsefunktionen (s.142). (Det har ingen betydning, at der kommer lys ind i søgeren, hvis eksponeringsfunktionen er indstillet til **M** (manuel) (s.138).)
- Fjern øjestykket FN ved at trække en af siderne ud og mod dig selv, når du anvender tilbehør som f.eks. ME-søgerdækslet.

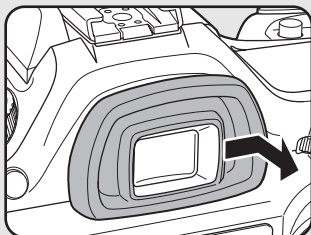

Afmontering af øjestykke FN

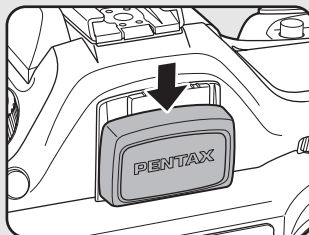

Fastgørelse af ME-søgerdækslet

- Sluk for kameraet for at deaktivere fjernbetjeningsfunktionen.
- Fjernbetjeningen fungerer ikke altid under forhold, hvor motivet befinder sig i modlys.
- Fjernbetjeningen fungerer ikke, når flashen er ved at lade op.
- Hvis du vil bruge den indbyggede flash, skal den først vippe op.
- Hvis kameraet er indstillet til fjernbetjening og ikke bruges i fem minutter, indstilles det automatisk til enkeltbilledoptagelse
- Batteriet i fjernbetjeningsenheden kan udsende et fjernbetjeningssignal ca. 30.000 gange. Kontakt et autoriseret PENTAX-servicecenter ved batteriskift. (Der vil blive opkrævet et gebyr.)

## Anvendelse af spejllåsefunktionen for at undgå kamerarystelser.

Spejllåsefunktionen kan anvendes, hvis kameraet ryster, når der anvendes trådløser (ekstratilbehør) eller fjernbetjening (ekstratilbehør).

Når udløserknappen trykkes ned, springer spejlet op, og lukkeren udløses efter to sekunder, hvis der anvendes selvudløser med 2 sekunders forsinkelse. Undgå at ryste kameraet, når spejlet springer op ved brug af denne metode.

Følg nedenstående fremgangsmåde for at tage billeder med spejllås.

---

### 1 Sæt kameraet på stativet.

---

### 2 Brug Fn-knappen og 4-vejs navigationstasten (▲) til at vælge [ (selvudløser med 2 sekunders forsinkelse)]. (s.55)

---

### 3 Fokusering på motivet.

---

### 4 Tryk udløserknappen helt ned.

Spejlet springer op, og billedet tages to sekunder senere. AE-låsen aktiveres ved hjælp af eksponeringsværdien, lige inden spejlet slås op.



## Visning af billeder

Du kan få vist de stillbilleder, du har optaget med kameraet.



Anvend den medfølgende PENTAX PHOTO Browser 2.1-software til at vise billederne på en pc. Yderligere oplysninger findes i "PENTAX PHOTO Browser 2.1/PENTAX PHOTO Laboratory 2.1 Operating Manual".

### 1 Tryk på -knappen, når du har taget et billede.

Det sidst optagne billede (billedet med det største filnummer) vises på LCD-skærmen.

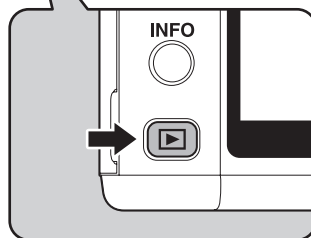
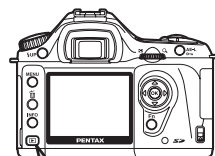

## 2 Tryk på 4-vejs navigationsknappen (◀▶).

- ◀ : Det senest optagne billede vises.
- ▶ : Det næste billede vises.

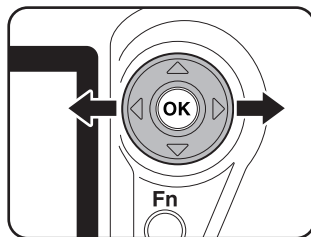

### Drejning af billeder

Du kan dreje billeder 90° mod uret ad gangen. Dette gør billeder, som er optaget lodret, lettere at vise.



## 1 Tryk på ▶-knappen, når du har taget et billede.

Det sidst optagne billede (billedet med det største filnummer) vises på LCD-skærmen.

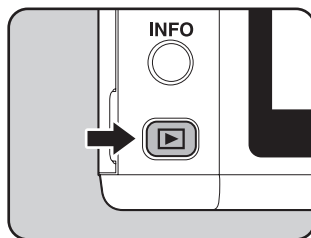

## 2 Tryk på 4-vejs navigationsknappen (▼).

Billedet drejes 90° mod uret, hver gang der trykkes på knappen.

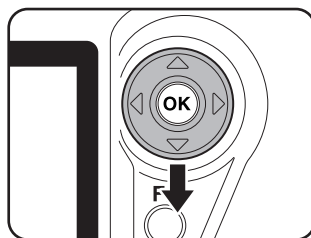

### 3 Tryk på OK-knappen.

Billedrotationsdataene gemmes.

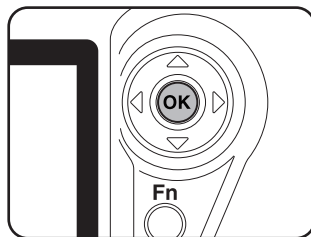

## Forstørrelse af viste billeder

Du kan forstørre de viste billeder op til tolv gange.

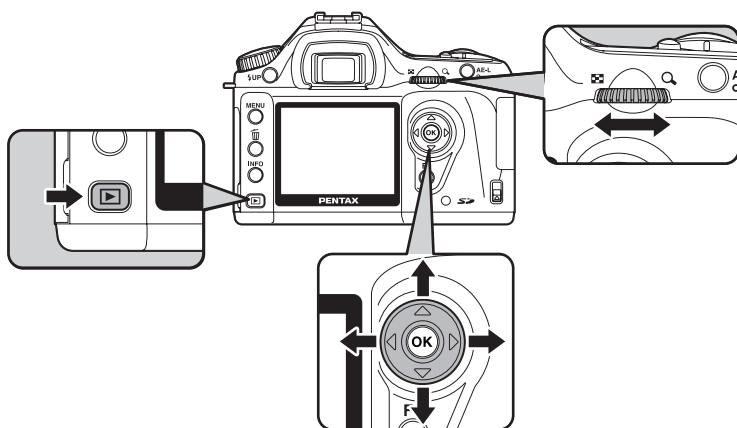

### 1 Tryk på -knappen, og brug 4-vejs navigationsknappen (◀▶) til at markere et billede.

Det sidst optagne billede (billedet med det største filnummer) vises først på LCD-skærmen.



## 2 Drej e-vælgeren til højre (mod Q).

Ét billede forstørres ved hver kalibrering og kan forstørres op til tolv gange i forhold til det oprindelige billede. Drej e-vælgeren til venstre (mod ) for at vende tilbage.

Tryk på **OK**-knappen for at vende tilbage til den oprindelige størrelse.

Tryk på 4-vejs navigationsknappen () i zoomvisningen for at ændre visningsområdet.

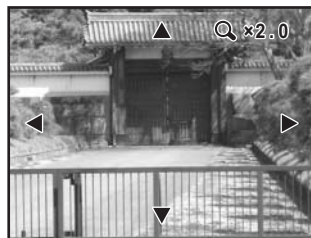

Den første kalibrering på e-vælgeren er 1,2 gange. Du kan ændre denne indstilling [Mag to Strt Zm Plybk] i menuen [C Custom]. (s.101)

3

## Visning af ni billeder

Du kan få vist ni billeder på LCD-skærmen på én gang.

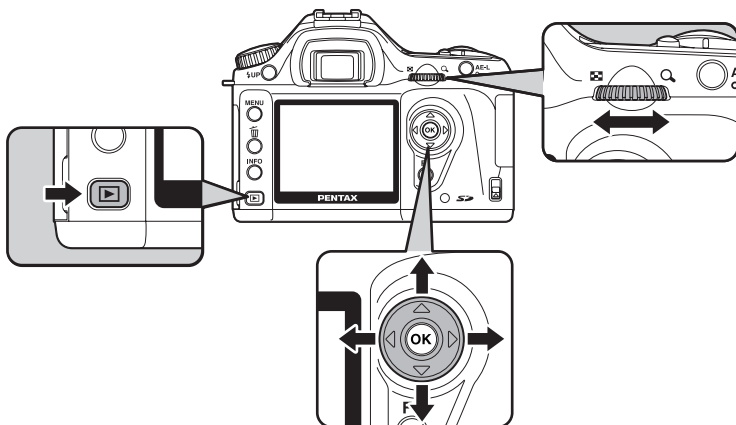





## 1 Tryk på -knappen.

Det sidst optagne billede (billedet med det største filnummer) vises på LCD-skærmen.



## 2 Drej e-vælgeren til venstre (mod ).

Der vises op til 9 miniaturebilleder på én gang. Tryk på 4-vejs navigationsknappen (   ) for at markere et billede. Der vises et rullepanel i højre side af skærmen. Hvis der er markeret et billede i nederste linje, skal du trykke på 4-vejs navigationsknappen () for at vise de næste ni billeder. [?] vises for et billede, som ikke kan vises.

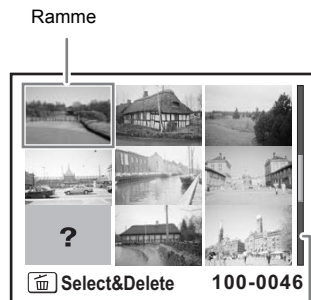

Rullepanel

## 3 Drej e-vælgeren til højre (mod ) , eller tryk på OK-knappen.

Det valgte billede vises på hele skærmen.



## Diasshow

Du kan få vist alle de optagne billeder på SD-hukommelseskortet efter hinanden. For at starte en serievisning anvendes menukærbilledet på LCD-skærmen.

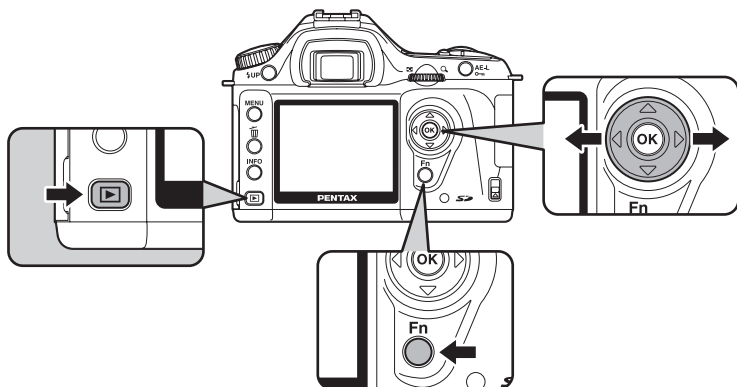

- 1** Tryk på **▶**-knappen, og brug 4-vejs navigationsknappen (**◀ ▶**) til at markere det billede, der skal vises først.

Det sidst optagne billede (billedet med det største filnummer) vises først på LCD-skærmen.



- 2** Tryk på **Fn**-knappen.

Fn-menuen vises.

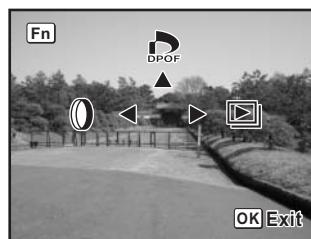

## 3

## Tryk på 4-vejs navigationsknappen (►).

Startskærmbilledet vises, og diasshowet starter.

Tryk på en vilkårlig knap for at afslutte diasshowet.

Tryk på udløserknappen eller ►-knappen, skyd tænd/sluk-knappen over på ↻ (preview), eller drej funktionsvælgeren for at skifte til optagefunktion.



Visningstiden for diasshowet indstilles i menuen [► Playback]. Du kan også starte diasshowet i menuen [► Playback]. (s.161)

Ved hjælp af et videokabel kan du vise billeder på et tv eller andet udstyr med et videoindgangsstik. Kontrollér, at der er slukket for både tv og kamera, før du sætter kablet i.  Valg af videoudgangsformat (s.168)

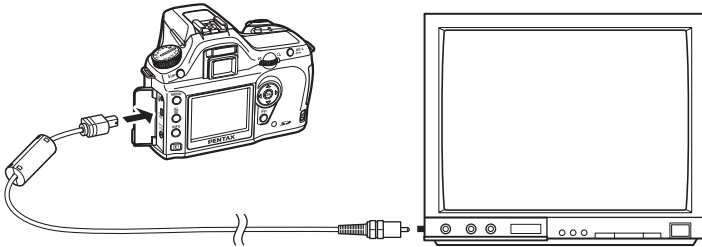

3

Grundlæggende funktioner

- 1** Sæt videokablet i USB/videostikket på kameraet.
- 2** Sæt den anden ende af videokablet i tv'ets videoindgangsstik.
- 3** Tænd for tv'et og kameraet.



- Hvis kameraet skal bruges i længere tid, anbefales det at anvende vekselstrømsadapteren (ekstratilbehør). (s.28)
- I forbindelse med AV-udstyr med flere video IN-stik (såsom tv) bør du undersøge AV-enhedens betjeningsvejledning og vælge det video IN-stik, som kameraet er tilsluttet.



Du kan redigere dine billeder med digitalfiltre. Behandlede billeder gemmes med et nyt navn.



- RAW-billeder kan ikke behandles med digitalfilteret.
- Du kan også indstille digitalfiltre i menuen [▶ Playback].

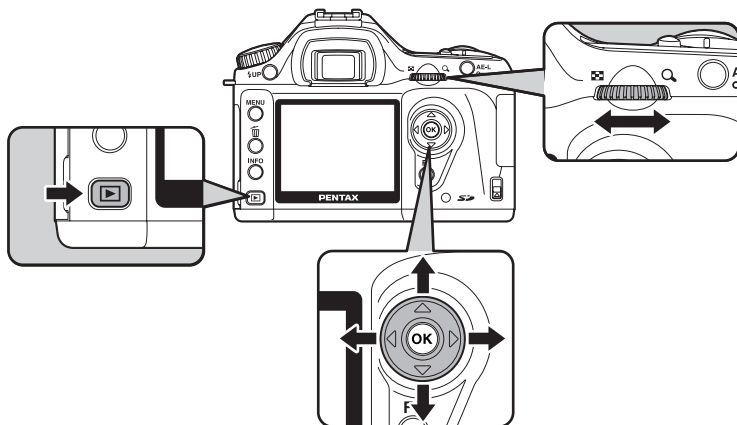

## Digital Filter (digital filterfunktion)

B&W	Konvertér til et sort/hvidt billede.
Sepia	Du kan gøre dine billeder mere eksklusive ved at give dem farven sepia.
Soft	Skab et billede med mere bløde konturer ved at udtone hele billedet en smule. Vælg mellem tre niveauer.
Slim	Du kan ændre billedets vandrette og lodrette mål. Juster højden eller bredden op til to gange i forhold til det oprindelige billede.

## 1 Tryk på Fn-knappen i visningsfunktionen.

Fn-menuen vises.

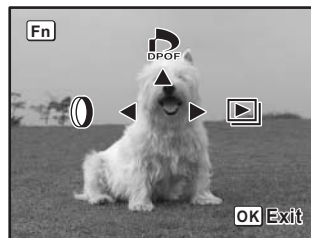

- 2 Tryk på 4-vejs navigationsknappen (◀).**  
Skærbilledet til valg af filter vises.



- 3 Brug 4-vejs navigationsknappen (◀▶) til at markere et billede.**

- 4 Brug 4-vejs navigationsknappen (▲▼) til at vælge et filter.**

Vælg et filter, og få vist, hvordan billedet vil komme til at se ud. Gå videre til trin 6, hvis [B&W] eller [Sepia] er valgt.

- 5 Juster billedforvrængningen med e-vælgeren, hvis forvrængningsfilteret er valgt, og blødheden, hvis det bløde filter er valgt.**

Hvis du anvender forvrængningsfilteret, skal vælgeren drejes mod uret, hvis du ønsker et bredere billede, og med uret, hvis du ønsker et smallere billede. Hvis du anvender det bløde filter, vælges blødheden fra tre niveauer.

Brug 4-vejs navigationsknappen (◀▶) til at markere et billede. Billedet vises med den valgte forvrængning eller blødhed.

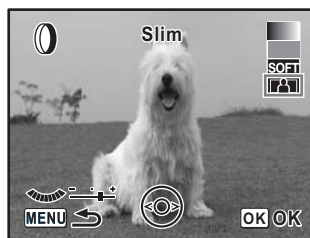

- 6 Tryk på OK-knappen.**

Der vises et skærbillede, som bekræfter, at billedet er blevet gemt.

- 7 Brug 4-vejs navigationsknappen (▲) til at vælge [Save as].**



- 8 Tryk på OK-knappen.**

Det filtrerede billede gemmes med et nyt navn.

## Sletning af et enkelt billede

Billeder kan slettes et ad gangen.



- Når billederne først er slettet, kan de ikke gendannes.
- Beskyttede billeder kan ikke slettes.

- 1 Tryk på -knappen, og brug 4-vejs navigationsknappen ( ) til at markere et billede, som skal slettes.**



- 2 Tryk på -knappen.**  
Skærmen Delete vises.

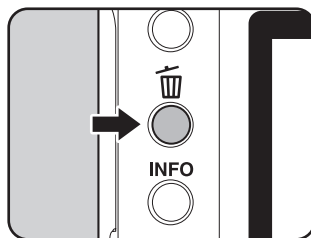

- 3 Brug 4-vejs navigationsknappen () til at vælge [Delete].**

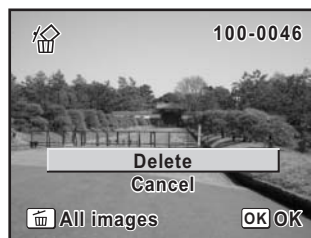

- 4 Tryk på OK-knappen.**  
Billedet slettes.

## Sletning af alle billeder

Du kan slette alle gemte billeder på én gang.



- Når billederne først er slettet, kan de ikke gendannes.
- Beskyttede billeder kan ikke slettes.

**1** Tryk på -knappen.

**2** Tryk to gange på -knappen.

Skærmen Delete All vises.

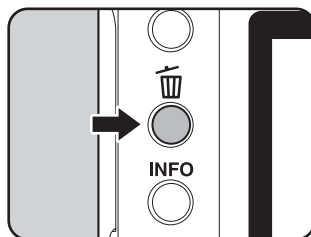

**3** Tryk på 4-vejs navigationsknappen () for at vælge [Delete All], og tryk derefter på (OK).

Alle billeder slettes.



## Sletning af markerede billeder (fra Visning af ni billeder-skærm-billedet)

Du kan slette flere billeder på én gang fra visning af ni billeder.



- Når billederne først er slettet, kan de ikke gendannes.
- Beskyttede billeder kan ikke slettes.
- Det er kun filer, der befinder sig i samme mappe, som kan slettes på én gang.

### 1 Tryk på -knappen.

Det sidst optagne billede (billedet med det største filnummer) vises først på LCD-skærmen.



### 2 Drej e-vælgeren til venstre (mod ).

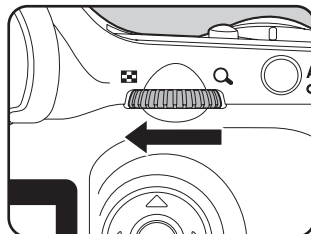

Der vises ni miniatrebilleder.



**3 Tryk på -knappen.**

vises oven for billederne.

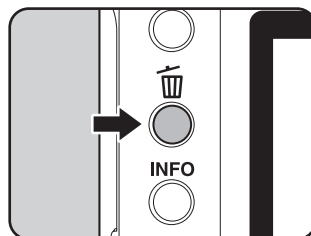
**4 Brug 4-vejs navigationsknappen (▲▼◀▶) for at flytte til de billeder, der skal slettes, og tryk på OK-knappen.**

Billedet markeres, og  vises.

Tryk på **Fn**-knappen for at vælge alle billeder. (Markeringen af billederne kan tage lidt tid afhængig af antallet af billeder.)

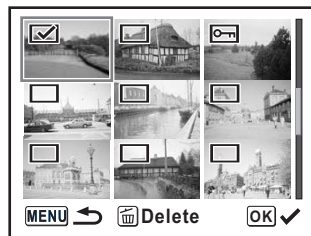
**5 Tryk på -knappen.**

Skærbilledet, hvor du skal bekræfte, at du ønsker at slette billedet eller lydfilen, vises.

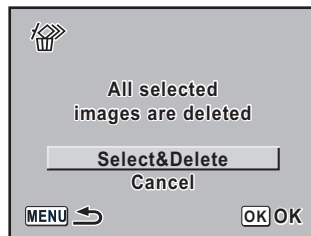
**6 Brug 4-vejs navigationsknappen (▲) til at vælge [Select&Delete].****7 Tryk på OK-knappen.**

Alle markerede billeder slettes.

## Beskyttelse af billeder mod sletning (beskyttelsesfunktion)

Du kan beskytte billeder mod utilsigtet sletning.



Selv beskyttede billeder slettes, hvis SD-hukommelseskortet formateres.

### 1 Tryk på -knappen, og brug 4-vejs navigationsknappen ( ) til at markere et billede.

De sidst optagne billeder (billedet med det største filnummer) vises først på LCD-skærmen.



### 2 Tryk på -knappen.

Skærmen Protect vises.

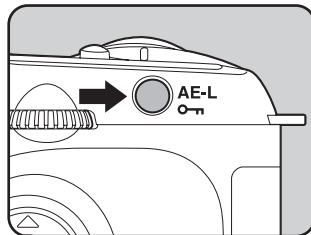

### 3 Tryk på 4-vejs navigationsknappen () for at vælge [Protect].

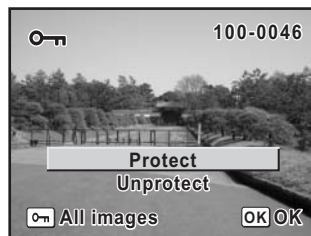

### 4 Tryk på OK-knappen.

Det markerede billede beskyttes.



- Vælg [Unprotect] i trin 3 for at fjerne beskyttelsen.
- Symbolet vises under visning af beskyttede billeder. (s.19)

**1** Tryk på -knappen.

**2** Tryk to gange på -knappen.

Skærbilledet Protect all images vises.

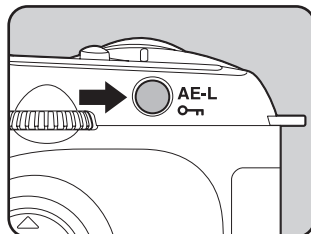

3

Grundlæggende funktioner

**3** Tryk på 4-vejs navigationsknappen () for at vælge [Protect], og tryk derefter på (OK).

Alle billeder, der gemt på SD-hukommelseskortet, er beskyttet.

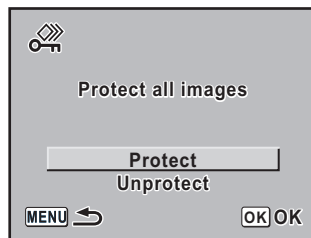

Vælg [Unprotect] i trin 3 for at annullere beskyttelsen på samtlige billeder.



Du kan få fremstillet traditionelle billedudskrifter ved at tage SD-hukommelseskortet med de optagne billeder med til en fotoforretning med fotolaboratorium.

DPOF-indstillingerne (Digital Print Order Format) gør det muligt at angive antallet af kopier eller at indføre datoen på billederne.



DPOF-indstillinger kan ikke anvendes til RAW-billeder.

## Udskrivning af enkeltbilleder

Indstil følgende menupunkter for hvert enkelt billede.

Copies (antal kopier)	Vælg antal kopier. Du kan udskrive op til 99 kopier.
Dato	Angiv, om datoen skal indfotoграфeres på billedet.

**1 Tryk på -knappen, og brug 4-vejs navigationsknappen ( ) til at markere et billede.**

**2 Tryk på Fn-knappen.**

Fn-menuen vises.

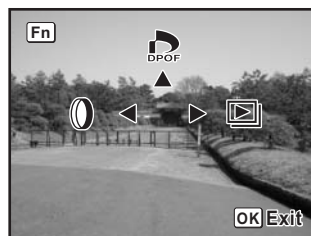

**3 Tryk på 4-vejs navigationsknappen ( ).**

DPOF-skærmbilledet vises.

Hvis der er allerede er angivet DPOF-indstillinger for et billede, vises det tidligere indstillede antal kopier samt datoindstillingen ( (on) eller  (off)).



- 4** Brug 4-vejs navigationsknappen (◀▶) til at vælge antal kopier, og tryk på 4-vejs navigationsknappen (▼).

Rammen flyttes til [Date].

- 5** Brug 4-vejs navigationsknappen (◀▶) til at vælge, om der skal indsættes en dato (☑) eller ej (☐).

- ☑ : Datoen indfotograferes.  
 ☐ : Datoen indfotograferes ikke.



- 6** Tryk på **OK**-knappen.

DPOF-indstillingerne gemmes, og kameraet vender tilbage til visningsstatus.



Afhængigt af printeren eller printerudstyret på fotolaboratoriet kan det forekomme, at datoen ikke indfotograferes på billedet, selv om du har foretaget DPOF-indstillingen.



For at annullere DPOF-indstillingerne skal du indstille antallet af kopier til [00] i trin 4 og trykke på **OK**-knappen.

## Indstillinger for All Images (alle billeder)

### 1 Tryk på Fn-knappen i visningsfunktion.

Fn-menuen vises.

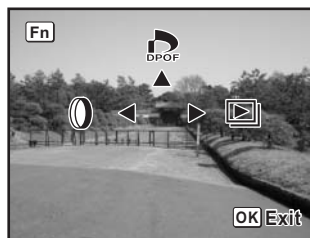

### 2 Tryk på 4-vejs navigationsknappen (▲).

DPOF-skærbilledet vises.



### 3 Tryk på Fn-knappen.

Skærbilledet til valg af DPOF-indstillinger for alle billeder vises.

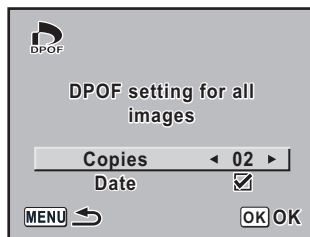

### 4 Brug 4-vejs navigationsknappen (◀▶) til at vælge antal kopier, og om der skal indsættes en dato (☑) eller ej (☐).

Oplysninger om, hvordan indstillingerne foretages, findes i trin 4 og 5 i afsnittet "Udskrivning af enkeltbilleder" (s.80).

## 5 Tryk på OK-knappen.

DPOF-indstillingerne for alle billederne gemmes, og visningsskærbilledet vises igen.



Det antal kopier, der er angivet i indstillingerne, for alle billeder gælder for samtlige billeder. Kontroller, at antallet er korrekt, før du udskriver.



Indstillinger for enkeltbilleder annulleres, når der angives indstillinger for samtlige billeder.

Denne funktion giver dig mulighed for at udskrive billeder direkte fra kameraet uden brug af pc. (direkte udskrivning).

Forbind kameraet og den PictBridge-kompatible printer ved hjælp af det medfølgende USB-kabel (I-USB17) for at udskrive direkte.

Markér de billeder, du vil udskrive, antal kopier, og om der skal tilføjes en dato, efter at kameraet er blevet sluttet til printeren.

Direkte udskrivning foretages efter følgende fremgangsmåde.

Indstil [Transfer Mode] på kameraet til [PictBridge] (s.84)



Slut kameraet til printeren (s.85)



Indstil udskriftsindstillingerne (s.79)

Udskriv enkeltbilleder (s.86)

Udskriv alle billeder (s.88)

Udskriv med DPOF-indstillinger (s.90)



Frakobl kameraet fra printeren (s.90)



- Det anbefales at anvende AC-adapteren, når kameraet skal sluttes til en printer. Der er risiko for, at printeren ikke fungerer korrekt, eller at billeddata bliver ødelagt, hvis batteriet løber tør for strøm, mens kameraet er sluttet til printeren.
- USB-kablet må ikke frakobles under overførsel af data.
- Printertypen bestemmer, om alle kameraindstillingerne (såsom udskrifts- og DPOF-indstillinger) er gyldige.
- Der kan opstå fejl i udskrivningen, hvis det angivne antal kopier overstiger 500.
- Du kan ikke anvende kameraet til at udskrive flere billeder på samme ark. Disse indstillinger foretages på printeren. Yderligere oplysninger findes i brugsvejledningen til printeren.
- Yderligere oplysninger findes i "PENTAX PHOTO Browser 2.1/PENTAX PHOTO Laboratory 2.1 Operating Manual".

## Indstilling af overførselsfunktioner

### 1 Tryk på MENU-knappen.

[ Rec. Mode]-menuen vises.

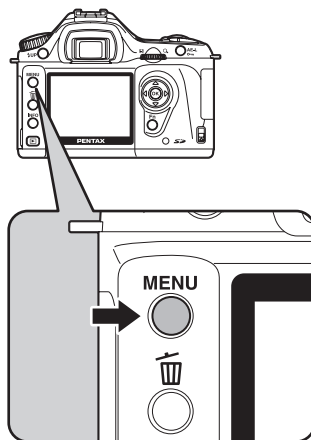

### 2 Brug 4-vejs navigationsknappen (◀ ▶) til at vælge menuen [ Set-up].

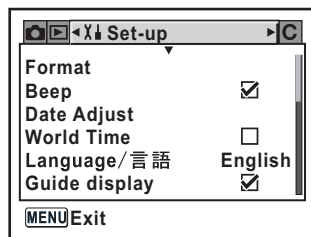

### 3 Brug 4-vejs navigationsknappen (▲ ▼) til at vælge [Transfer Mode].

### 4 Tryk på 4-vejs navigationsknappen (▶).

Der vises en pop-op-menu.

- 5** Brug 4-vejs navigationsknappen (▲▼) til at vælge [PictBridge].

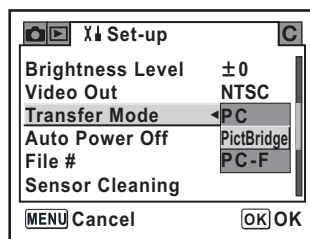

- 6** Tryk på OK-knappen.

Indstillingen ændres.

- 7** Tryk på MENU-knappen.

## Tilslutning af kameraet til printeren

- 1** Sluk for kameraet.

- 2** Slut kameraet til den PictBridge-kompatible printer ved hjælp af det USB-kabel, der følger med kameraet.

PictBridge-logoet vises på PictBridge-kompatible printere.

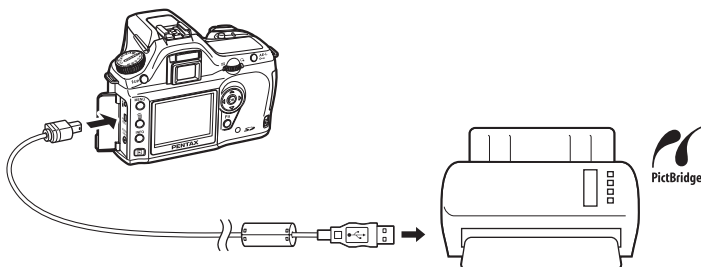

**3** Tænd for printeren.

**4** Tænd kameraet når printeren er klar.

PictBridge-menuen vises.

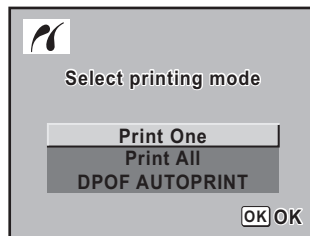

PictBridge-menuen vises ikke, hvis [Transfer Mode] er indstillet til [PC] eller [PC-F].

## Udskrivning af enkeltbilleder

**1** Brug 4-vejs navigationsknappen (▲▼) til at vælge [Print One] i PictBridge-menuen.

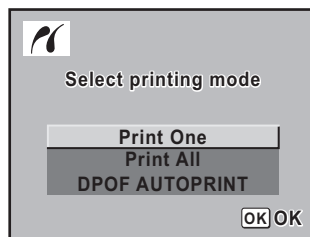

**2** Tryk på OK-knappen.

Skærbilledet Print one vises.

**3** Brug 4-vejs navigationsknappen (◀▶) til at vælge det billede, der skal udskrives.





#### 4 Brug 4-vejs navigationsknappen (▲ ▼) til at vælge antallet af kopier.

Du kan udskrive op til 99 kopier.

#### 5 Brug Fn-knappen til at vælge, om datoen skal indfotograferes (☑) eller ej (☐).

☑ : Datoen udskrives.

☐ : Datoen udskrives ikke.

#### 6 Tryk på OK-knappen.

Skærbilledet til bekræftelse af udskriftsindstillingerne vises.

Gå videre til trin 12 for at udskrive billederne som standard.

Gå til trin 7 for at ændre udskriftsindstillingerne.

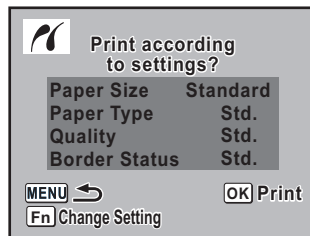

#### 7 Tryk på Fn-knappen.

Skærbilledet til ændring af udskriftsindstillinger vises.

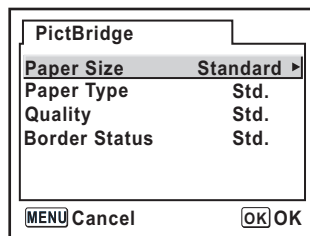

#### 8 Vælg [Paper Size], og tryk på 4-vejs navigationsknappen (▶).

Skærbilledet for papirstørrelse vises.

#### 9 Brug 4-vejs navigationsknappen (▲ ▼ ◀ ▶) til at vælge papirstørrelse.

Du kan kun vælge størrelser, der understøttes af din printer.

Når papirstørrelsen er indstillet til [Standard], udskrives billederne i henhold til printerens indstillinger.

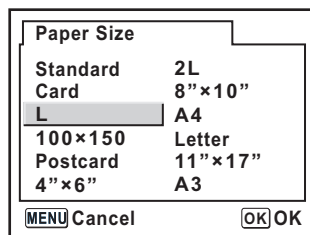

**10 Tryk på OK-knappen.**

**11 Gentag trin 8 til 10 for at indstille [Paper Type], [Quality] og [Border Status].**

Skærbilledet til ændring af udskriftsindstillingerne vises, efter at hver enkelt menupunkt er blevet indstillet.

Når papirstørrelsen er indstillet til [Standard], udskrives billederne i henhold til printerens indstillinger.

En papirtype med flere ★ understøtter papir af høj kvalitet.

En kvalitet med flere ★ angiver højere udskriftskvalitet.

**12 Tryk to gange på OK-knappen.**

Billedet udskrives med de valgte indstillinger.

Tryk på **MENU**-knappen for at annullere udskrivningen.

## Udskrivning af alle billeder

**1 Brug 4-vejs navigationsknappen (▲▼) til at vælge [Print All] i PictBridge-menuen.**

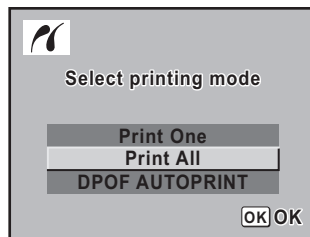

**2 Tryk på OK-knappen.**

Skærbilledet Print all images vises.

### 3 Vælg antallet af kopier, og om datoen skal indfotograferes, og bekræft herefter indstillingerne.

Det antal kopier og den datoindstilling, du vælger, gælder for alle billeder.

Oplysninger om, hvordan indstillingerne foretages, er anført i afsnittet "Udskrivning af enkeltbilleder" (s.86).

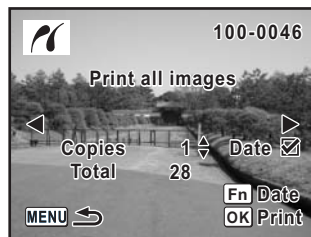

### 4 Tryk på OK-knappen.

Skærbilledet til bekræftelse af udskriftsindstillingerne vises.

### 5 Tryk på OK-knappen i skærbilledet til bekræftelse af udskriftsindstillingerne.

Alle billeder udskrives i henhold til indstillingerne.

Tryk på **MENU**-knappen for at annullere udskrivningen.

## Udskrivning af alle billeder

**1** Brug 4-vejs navigationsknappen (▲▼) til at vælge [DPOF AUTOPRINT] i PictBridge-menuen.

**2** Tryk på OK-knappen.

Skærbilledet til udskrivning med DPOF-indstillinger (Print w/DPOF Settings) vises. Brug 4-vejs navigationsknappen (◀▶) til at kontrollere billedet og udskrivningsindstillingerne. Udskriftsindstillingerne indstilles med udskriftsfunktionen. (s.79)

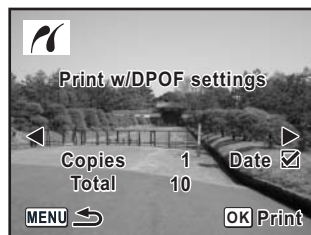

**3** Tryk på OK-knappen.

Skærbilledet til bekræftelse af udskriftsindstillingerne vises.

**4** Tryk på OK-knappen i skærbilledet til bekræftelse af udskriftsindstillingerne.

Billederne udskrives med de valgte indstillinger.

Tryk på **MENU**-knappen for at annullere udskrivningen.

## Frakobling af kablet fra printeren

Kobl kablet fra printeren, når du er færdig med at udskrive billeder.

**1** Tag USB-kablet ud af kameraet.

**2** Tag USB-kablet ud af printeren.

# 4 Menuhenviſning

---

I dette afsnit forklares *\*istDL*'s knap- og menufunktioner.

<b>Brug af funktionsknapperne .....</b>	<b>92</b>
<b>Brug af menuen .....</b>	<b>96</b>
<b>Brug af menuen Fn .....</b>	<b>102</b>
<b>Brug af funktionsvælgeren .....</b>	<b>104</b>

Punkter i menuer og Fn-menuen, der ikke kan ændres pga. kameraindstillingerne, vises med gråt.
--

## Capture mode (Optagefunktion)

Her beskrives de funktionsknapper, der anvendes under optagelse.

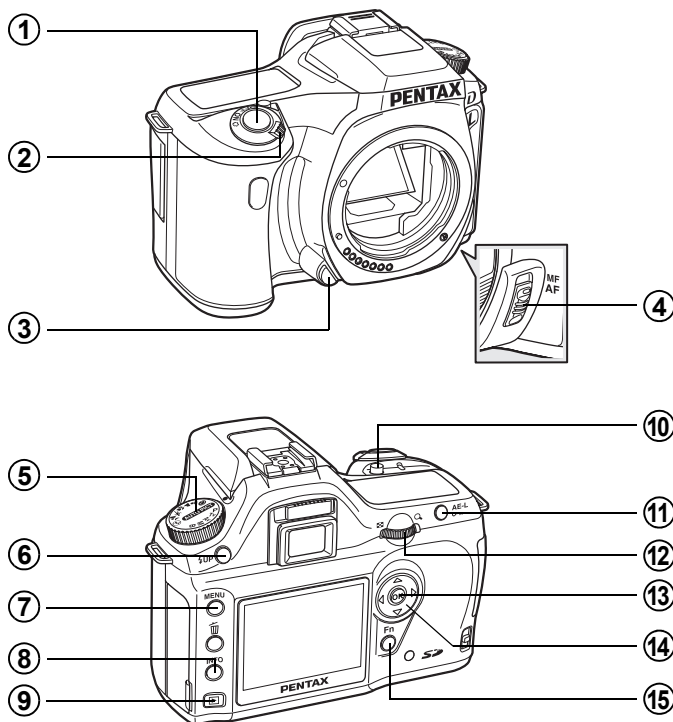

- ① **Udløserknap**  
Tryk for at optage billeder (s.45)
- ② **Tænd-/sluk-knap**  
Flyt knappen for at tænde eller slukke (s.32) og bekræfte dybdeskarpheden (Preview) (s.129).
- ③ **Objektivlås**  
Tryk for at afmontere objektivet. (s.38)
- ④ **Fokusfunktionsknap**  
Skift mellem autofokusfunktion (s.118) og manuel fokusfunktion (s.125).

**5 Funktionsvælger**

Anvendes til at skifte optagelsesfunktionen. (s.104)

**6 ↵-knap**

Tryk på knappen for at aktivere den indbyggede flash. (s.49)

**7 MENU-knap**

[**Rec. Mode**]-menuen vises (s.98). Tryk derefter på 4-vejs navigationsknappen (**▶**) for at få vist [**Playback**]-menuen (s.98), [**Set-up**]-menuen (s.99) og [**Custom**]-menuen. (s.100)

**8 INFO-knap**

Tryk på knappen for å få vist optagelsesdata på LCD-skærmen. (s.17)

**9 ▶-knap**

Anvendes til at skifte til visningsfunktion. (s.63)

**10 ⌘-knap**

Tryk på knappen for at indstille blænde- og EV-korrektionsværdierne. (s.136, s.141)

**11 AE-L-knap**

Optager eksponeringen inden optagelse. (s.142)  
Justerer automatisk den korrekte eksponering i **M**-funktionen (manuel). (s.140)

**12 e-vælger**

Vælg denne knap for at indstille lukkertid, blænde- og EV-korrektionsværdier. (s.134, s.136, s.141)

**13 OK-knap**

Tryk for at bekræfte den indstilling, du valgte i menuen.

**14 4-vejs navigationsknap (▲▼◀▶)**

Anvendes til at flytte markøren eller ændre menupunkter og punkter i Fn-menuen.

**15 Fn-knap**

Tryk på knappen for at få vist Fn-menuen. Nedenstående funktioner kan udføres ved at trykke på 4-vejs navigationsknappen (▲▼◀▶). (s.102)

## Playback

Her beskrives de funktionsknapper, der anvendes under visning.

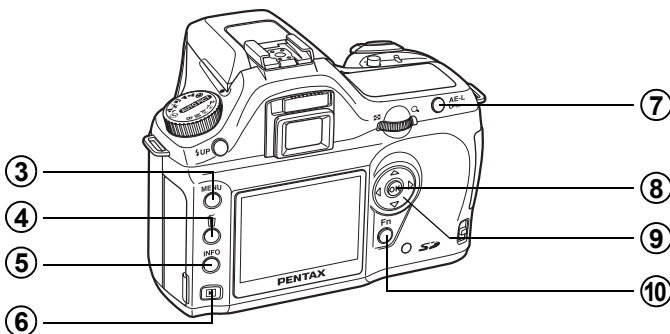
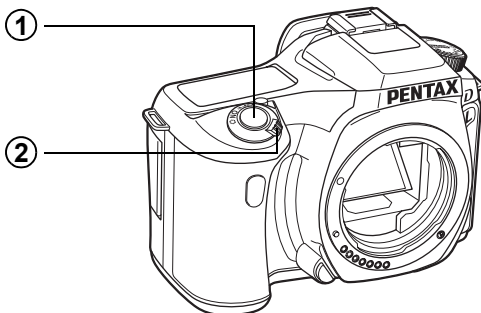

### ① Udløserknap

Tryk for at skifte til optagefunktion.

### ② Tænd-/sluk-knap

Flyt knappen for at tænde eller slukke for kameraet (s.32)

### ③ MENU-knap

[ Playback]-menuen vises (s.98). Tryk derefter på 4-vejs navigationsknappen (◀▶) for at få vist [ Set-up]-menuen (s.99), [ Custom]-menuen (s.100) og [ Rec. Mode]-menuen (s.98).

### ④ -knap

Tryk for at slette billeder (s.73)

### ⑤ INFO-knap

Tryk på knappen for å få vist optagelsesdata på LCD-skærmen. (s.18)

### ⑥ -knap

Tryk for at skifte til optagefunktion.



- ⑦ **○-n-knap**  
Tryk for at beskytte billeder mod utilsigtet sletning. (s.77)
- ⑧ **OK-knap**  
Tryk for at bekræfte den indstilling, du valgte i menuen eller på visningsskærbilledet.
- ⑨ **4-vejs navigationsknap (▲▼◀▶)**  
Anvendes til at flytte markøren eller ændre menupunkter og punkter i Fn-menuen og visningsskærbilledet.
- ⑩ **Fn-knap**  
Tryk på knappen for at få vist Fn-menuen. Nedenstående funktioner kan udføres ved at trykke på 4-vejs navigationsknappen (▲◀▶). (s.102)

## Sådan anvendes menuen

I dette afsnit forklares brugen af [CAMERA] Rec. Mode]-menuen, [PLAYBACK] Playback]-menuen, [X] Set-up]-menuen og [C Custom]-menuen.

### Visning af menuskærm-billedet

#### 1 Tryk på MENU-knappen i optagefunktionen.

[CAMERA] Rec. Mode]-menuen vises på LCD-skærmen.

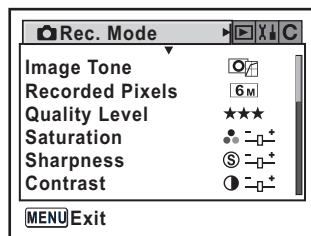
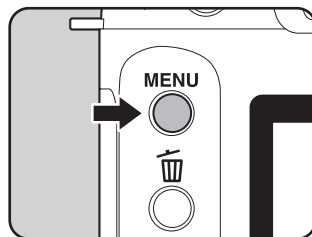

#### 2 Tryk på 4-vejs navigationsknappen (▶).

[PLAYBACK] Playback]-menuen, [X] Set-up]-menuen og [C Custom]-menuen vises hver gang, der trykkes på 4-vejs navigationsknappen.

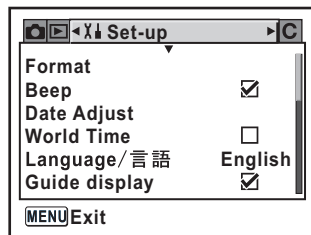

## Valg og indstilling af menupunkt.

I dette eksempel vises, hvordan kvalitetsniveauet i [CAMERA] Rec. Mode]-menuen indstilles.

### 3 Brug 4-vejs navigationsknappen (▲▼) til at vælge et menupunkt.

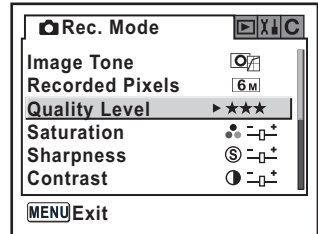

### 4 Tryk på 4-vejs navigationsknappen (▶).

Mulige kvalitetsniveauindstillinger vises. Tryk på 4-vejs navigationsknappen (▶) for at åbne en eventuel pop-op-menu.

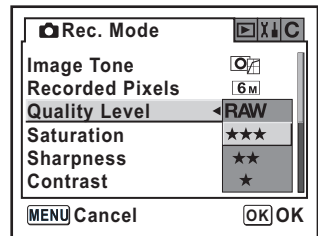

### 5 Brug 4-vejs navigationsknappen (▲▼) til at vælge en indstilling.

### 6 Tryk på OK-knappen.

Kameraet vender tilbage til menuskærbilledet. Herefter kan du indstille andre menupunkter.

Tryk på **MENU**-knappen for at vende tilbage til optage- eller visningsfunktionen.



Selv om du trykker på **MENU**-knappen og derefter lukker menuskærbilledet, vil eventuelle ændringer i indstillingerne ikke blive gemt, hvis kameraet ikke er slukket korrekt (f.eks. hvis batterierne fjernes, inden kameraet slukkes).



- Du kan bruge e-vælgeren til at skifte mellem menuen [CAMERA] Rec. Mode], menuen [▶] Playback], menuen [X] Set-up] og menuen [C] Custom], når der ikke er vist nogen pop-op-menu.
- Hvis du trykker på **MENU**-knappen i optagefunktion, vises optagemenuen [CAMERA] Rec. Mode]. Hvis du trykker på **MENU**-knappen i visningsfunktion, vises visningsmenuen [▶] Playback].

## [📷 Rec. Mode]-menupunkter

Indstillinger, der er knyttet til optagelse i [📷 Rec. Mode]-menuen.

Menupunkt	Funktion	Side
Image Tone	Anvendes til at indstille farvetonen for billederne.	s.108
Recorded Pixels	Anvendes til at indstille billedernes optagelsestørrelse.	s.109
Quality Level	Anvendes til at indstille billedkvaliteten.	s.110
Saturation	Anvendes til at indstille farvemætning.	s.111
Sharpness	Anvendes til at gøre konturerne i billedet skarpe eller bløde.	s.111
Contrast	Anvendes til at indstille kontrasten.	s.111
Instant Review	Anvendes til at indstille tiden for øjeblikkelig visning.	s.170
Auto Bracket	Anvendes til at indstille optagelse med automatisk bracketing.	s.145
AE Metering (AE-lysmåling)	Anvendes til at vælge, hvilken del af skærmen du vil benytte til at måle lysstyrken og bestemme eksponeringen.	s.130
Focusing Area	Vælg det område, som autofokuskfunktionen skal fokusere på.	s.121
AF-funktion	Vælg autofokuskfunktionen.	s.122
Flash Exp. Comp.	Anvendes til at justere lysmængden, når flashen affyres.	s.146

## [▶ Playback]-menupunkter

Indstillinger, der er knyttet til visning og redigering af billeder i [▶ Playback] -menuen.

Menupunkt	Funktion	Side
Plybk dsply mthd	Anvendes til at indstille optagedata, der vises under visningen.	s.160
Bright Portion	Anvendes til at indstille Bright portion-advarsler under øjeblikkelig visning.	s.160
Digital Filter	Anvendes til at redigere farverne på optagne billeder til sort/hvid eller sepia eller tilføje soft- og forvrængningseffekter.	s.71
Diasshow	Anvendes til at vise optagne billeder efter hinanden.	s.68

## [X] Set-up]-menupunkter

Indstillinger, der er knyttet til kameraet i [X] Set-up]-menuen.

Menupunkt	Funktion	Side
Format	Anvendes til at formatere SD-hukommelseskortet.	s.162
Beep	Anvendes til at tænde og slukke for lydsignalet.	s.163
Date Adjust	Anvendes til at indstille dato og klokkeslæt.	s.163
World Time	Anvendes til at muliggøre visning af lokal tid under ophold i udlandet.	s.164
Language/言語	Anvendes til at ændre det sprog, som menuer og meddelelser vises på.	s.167
Guide display	Anvendes til at indstille visning af indikatorer på LCD-skærmen.	s.167
Brightness Level	Anvendes til at ændre lysstyrken på LCD-skærmen.	s.168
Video Out	Anvendes til at indstille tv-udgangsformatet	s.168
Transfer Mode*	Anvendes til at indstille USB-forbindelsen (PC eller printer).	s.59
Auto Power Off	Anvendes til at indstille tiden inden automatisk slukning.	s.112
File #	Anvendes til at indstille den fremgangsmåde, der anvendes til at tilføje filnumre.	s.169
Sensor Cleaning	Anvendes til at låse spejlet i åben stilling for at tillade rengøring af CCD-elementet.	s.181
Reset	Anvendes til at nulstille alle indstillingerne med undtagelse af indstillingerne for dato og klokkeslæt, sprog/言語, videoudgangsformat og international tid.	s.171

\* Detaljer om, hvordan kameraet slutes til en pc, kan findes på s.13 i "PENTAX PHOTO Browser 2.1/PENTAX PHOTO Laboratory 2.1 Operating Manual".

## [C Custom]-menupunkter

I menuen Custom Function er det muligt at indstille brugertilpassede funktioner med henblik på optimal anvendelse af funktionerne i et spejlreflekskamera. Der anvendes ikke brugertilpassede funktioner i standardindstillingerne.

[C Custom]-menuindstillingerne aktiveres, når [Setting], det første menupunkt, vælges  .

Menupunkt	Funktion	Side
Setting	Anvendes til at indstille brugen af menuen Custom Function.	—
Noise Reduction	Vælg støjreduktion ved langsom lukkertid.	—
Expsr Setting Steps	Anvendes til at indstille eksponeringstrin.	s.142
ISO Corction in AUTO	Vælg automatisk korrigerig af lysfølsomhed, når lysfølsomheden er indstillet til [AUTO].	s.115
ISO Snstvty Wrn Dspl	Anvendes til at indstille det højeste lysfølsomhedsniveau. Advarsel om ISO-følsomhed vises, når niveauet overskrides.	s.116
Link AF Point and AE	Anvendes til at indstille automatisk AE-justering og fokusområde ved multisegmentlysmåling med udgangspunkt i et AF-punkt.	s.131
Meter Operating Time	Anvendes til at indstille funktionstid for lysmåleren.	s.132
AE-L with AF locked	Anvendes til at fastlåse eksponeringen, når fokuseringen er låst.	s.124
Recordable Image No.	Anvendes til at ændre antallet af optagne billeder på LCD-skærmen og i søgeren til et antal mulige optagelser med serieoptagelse, når udløserknappen trykkes halvt ned.	—
OK btn when shooting	Anvendes til at indstille den funktion, som <b>OK</b> -knappen aktiverer, når den trykkes ned under optagelse.	s.120 s.121
AE-L bttn on M expsr	Vælg metoden til justering af eksponeringen, når <b>AE-L</b> -knappen er trykket ned i <b>M</b> -funktion (manuel).	s.140
AF in remote control	Anvendes til at indstille autofokus, når der optages med fjernbetjening. Lukkeren udløses efter autofokusfunktionen aktiveres, hvis lukkeren udløses ved hjælp af fjernbetjeningen, når den er [On]. Lukkeren kan ikke udløses, før motivet er i fokus. Autofokus aktiveres ikke, når lukkeren udløses ved hjælp af fjernbetjeningen, når den er [Off].	—
Fl with S lens used	Indstillet til at aktivere fokusindikatoren, når der anvendes et skruemonteret objektiv. Objektivet genkendes, også selv om det ikke er koblet til kameraet, når det aktiveres.	—
Using aperture ring	Anvendes til at deaktivere lukkerudløsning, hvis objektivets blændering er indstillet på andet end <b>A</b> .	s.180
Release when Chrging	Anvendes til at deaktivere lukkerudløsning, mens den indbyggede flash lader op.	s.147

Menupunkt	Funktion	Side
Instant Review Dsply	Anvendes til at vise histogram under øjeblikkelig visning.	s.110
Mag to Strt Zm Plybk	Anvendes til at indstille forstørrelsen af zoomvisningen. Vælg mellem [1.2 times], [2 times], [4 times], [8 times] og [12 times]. Standardindstillingen er 1,2 gange.	—
Man. WB Measurement	Anvendes til at måle hele skærmen eller spotområdet, når hvidbalancen indstilles til manuel.	s.113
Color Space	Anvendes til at indstille det farverum, der skal anvendes.	s.117
Reset Custom Fncion	Anvendes til at nulstille alle indstillingerne i menuen Custom Function til standardindstillingerne.	s.172

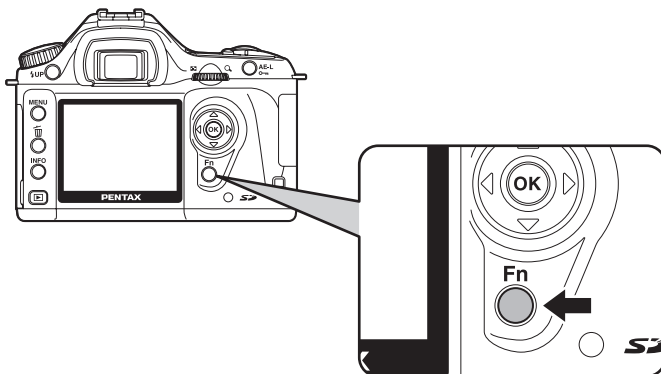

## Optagefunktion

Tryk på **Fn**-knappen, mens du tager et billede.  
Fn-menuen vises.

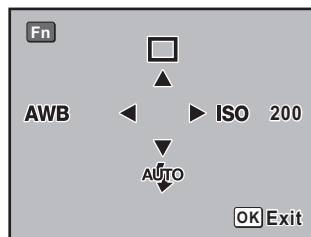

Tryk på 4-vejs navigationsknappen (▲▼◀▶) for at indstille.

4-vejs navigationsknap	Menupunkt	Funktion	Side
▲	Drive Mode	Anvendes til at vælge serieoptagelse, selvuløser, fjernbetjening eller automatisk bracketing.	s.53, s.55, s.59, s.143
▼	Flash (flashfunktion)	Anvendes til at indstille fremgangsmåden for flashaffyring.	s.49
◀	White Balance	Juster farven til farven for den lyskilde, der oplyser motivet.	s.112
▶	Sensitivity	Anvendes til at indstille lysfølsomheden.	s.115



## Visning

Tryk på **Fn**-knappen under visningen. Fn-menuen vises.

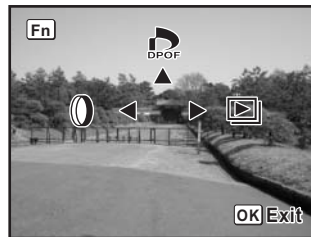

Tryk på 4-vejs navigationsknappen (▲◀▶) for at indstille.

4-vejs navigationsknap	Menupunkt	Funktion	Side
▲	DPOF Settings	Indstiller DPOF-indstillingerne.	s.79
◀	Digital Filter (digital filterfunktion)	Anvendes til at redigere farverne på optagne billeder til sort/hvid eller sepia eller tilføje soft- og forvrængningseffekter.	s.71
▶	Slideshow (diasshow)	Anvendes til at vise optagne billeder efter hinanden.	s.68

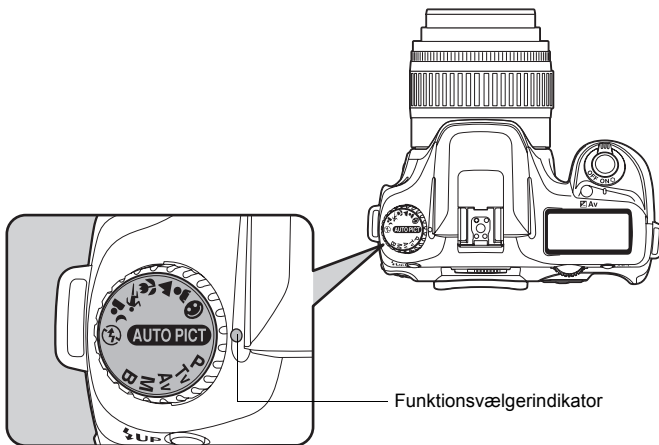

Du kan skifte optagelsesfunktionen ved at stille dreje funktionsvælgeren, så et nyt ikon står ud for indikatoren.

Menupunkt	Funktion	Side
(Auto Picture)	Vælger automatisk mellem funktionerne Normal, Portræt, Landskab, Makro og Motiv, der bevæger sig.	s.47
(Normal)	Den grundlæggende billedoptagelsesfunktion.	
(Portrait)	Optimal til portrætoptagelser.	
(Landscape)	Gør fokusområdet dybere, fremhæver konturerne og mætningen for træer og himmel og giver et lyst og skarpt billede.	
(Macro)	Gør det muligt for dig at tage meget levende nærbilleder af blomster.	
(Moving Object)	Gør det muligt at tage skarpe billeder af et motiv i hurtig bevægelse, f.eks. ved en sportsbegivenhed.	
(Night Scene Portrait)	Gør det muligt at lave aften- eller natoptagelser eller -billeder af personer.	
(Flash OFF)	Flashen er deaktiveret. De øvrige indstillinger er de samme som Normal().	

Menupunkt	Funktion	Side
<b>P</b> (Program)	Lukkertid og blænde indstilles automatisk til den korrekte eksponering, når du tager billeder.	s.133
<b>Tv</b> (Shutter Priority)	Anvendes til at indstille lukkertiden og anvendelsen i forbindelse med at udtrykke bevægelse i et motiv. Anvendes til at tage billeder af motiver i hurtig bevægelse, som ser rolige ud, eller motiver, som ser levende ud.	s.134
<b>Av</b> (Aperture Priority)	Funktionen anvendes til indstilling af blænden, når du ønsker at justere dybdeskarpheden. Anvendes til at sløre eller fokusere på baggrunden.	s.136
<b>M</b> (Manual)	Anvendes til at kombinere lukkertiden og blænden for at skabe det billede, du havde tænkt dig.	s.138
<b>B</b> (Bulb)	Anvendes til at optage billeder, som kræver meget lang lukkertid, f.eks. fyrværkeri og aftenoptagelser.	s.140



# 5 Funktionshenvisning



---

I dette afsnit beskrives funktioner, der gør brugen af *\*istDL* til en endnu større oplevelse.

Indstilling af optagepixel og kvalitetsniveau.....	108
Focusing .....	118
Indstilling af eksponering .....	127
Optagelse med indbygget flash .....	146
Indstillinger under visning .....	160
Kameraindstillinger .....	162
Tilbage til standardindstillinger .....	171

## Indstilling af billedtone

Indstil den grundlæggende farvetone for billederne. Standardindstillingen er [] (Bright).

	Bright	Billederne får en lys finish med stærk kontrast og skarphed.
	Natural	Billederne får en naturlig finish, som er velegnet til retouchering.

Indstil [Image Tone] i menuen [ Rec. Mode]. (s.98)

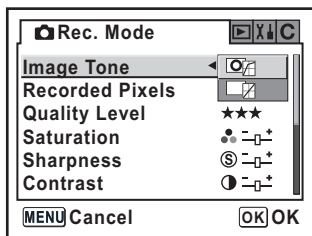

Indstillingerne kan ikke ændres i billedfunktionen (s.47). Indstillingen er [] (bright).

## Indstilling af optagepixel

Du kan vælge antal optagepixel i **6M** (3.008 × 2.008/3.008 × 2.000), **4M** (2.400 × 1.600) and **1.5M** (1.536 × 1.024). Jo flere pixel, du vælger, jo større bliver billedformatet og filstørrelsen. Billedfilens størrelse varierer også med indstillingerne for kvalitetsniveau. Standardindstillingen er [**6M** 3.008 × 2.000 (JPEG)].

<b>6M</b>	3.008×2.008 (RAW) 3.008×2.000 (JPEG)	Velegnet til udskrivning på A3-papir.
<b>4M</b>	2400×1600	Velegnet til udskrivning på A4-papir.
<b>1.5M</b>	1536×1024	Velegnet til udskrivning på A5-papir.

Indstil [Recorded Pixels] i menuen [ Rec. Mode]. (s.98)

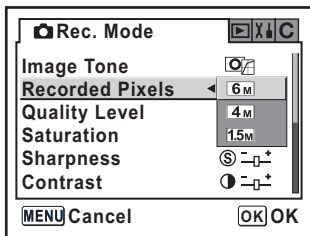

Optagepixel kan ikke vælges, hvis kvalitetsniveauet er indstillet til RAW (indstillet til 3.008 × 2.008).

## Indstilling af kvalitetsniveau

Det er muligt at indstille billedkvalitetsniveauet. Filstørrelsen varierer også afhængigt af indstillingerne for optagepixel. Standardindstillingen er [★★★ (Best)].

RAW	RAW	RAW-data er CCD-udlæsningsdata, som gemmes uden at blive behandlet. Effekter såsom hvidbalance, kontrast, mætning og skarphed anvendes ikke på billedet, men disse data gemmes. Overfør til pc, anvend effekter med det medfølgende PENTAX PHOTO Laboratory 2.1, og lav JPEG- og TIFF-billeder.
★★★	Best	Laveste komprimeringsgrad, der er velegnet til udskrivning af store billeder på A4-papir. Billeder gemmes i JPEG-format.
★★	Better	Standardkomprimeringsgrad, der er velegnet til visning som fotografier eller på en computerskærm. Billeder gemmes i JPEG-format.
★	Good	Højeste komprimeringsgrad, der er velegnet til vedhæftning til e-mail-meddelelser eller visning på websider. Billedet gemmes i JPEG-format.

Indstil [Quality Level] i menuen [📷 Rec. Mode]. (s.98)

5

Funktionshenvisning

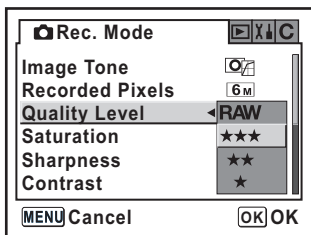



## Indstilling af mætning/Skarphed/Kontrast

Der kan vælges mellem fem mætnings- skarpheds- og kontrastniveauer. Standardindstillingen er [0 (Standard)] for alle.

Saturation	Anvendes til at indstille farvemætning.
Sharpness	Anvendes til at gøre konturerne i billedet skarpe eller bløde.
Contrast	Anvendes til at indstille kontrasten.

Indstil [Saturation], [Sharpness] og [Contrast] i menuen [ Rec. Mode]. (s.98)



Indstillingerne kan ikke ændres i billedfunktion (s.47).

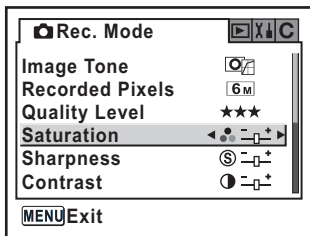

Mod + : Højere mætning  
Mod - : Lavere mætning

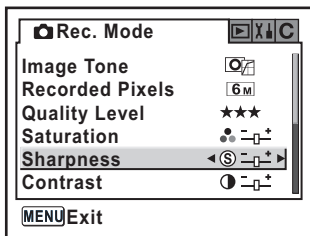



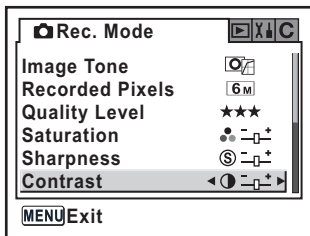



Mod + : Skarpere  
Mod - : Mindre skarpt



Mod + : Højere kontrast  
Mod - : Lavere kontrast

## Indstilling af hvidbalancen

Farven på motivet skifter med lyskilden. For eksempel vil det samme hvide motiv have en anden hvid nuance i dagslys end under en lyspære. I kameraer, der anvender film, justeres dette ved at skifte film eller benytte filtre. I digitale kameraer justeres farven ved hjælp af hvidbalance. Standardindstillingen er **[AWB (Auto)]**.

<b>AWB</b>	Auto	Brug denne funktion til automatisk justering af hvidbalancen. (ca.4.000 til 8.000 K)
	Daylight	Brug denne funktion til optagelser i sollys. (ca. 5.200 K)
	Shade	Brug denne funktion til optagelser i skygge. (ca. 8.000 K)
	Cloudy	Denne funktion anvendes til optagelse på overskyede dage. (ca. 6.000 K)
	Fluorescent Light	Brug denne funktion til optagelser i lyset fra lysstofrør. Du kan vælge typen af fluorescerende lys, W (hvid) (4.200 K), N (neutral hvid) (5.000 K) og D (dagslys) (6.500 K).
	Tungsten Light	Brug denne funktion til optagelse af billeder under almindelige lyspærer eller anden glødepærebelysning. (ca. 2.850 K)
	Flash	Brug denne funktion til at tage billeder med den indbyggede flash. (ca. 5.400 K)
	Manuel	Brug denne funktion til optagelse af billeder med manuel justering af hvidbalancen.

Farvetemperaturen (K) er et skøn. Den angiver ikke nøjagtige farver.

Indstil [White Balance] i Fn-menuen. (s.102)

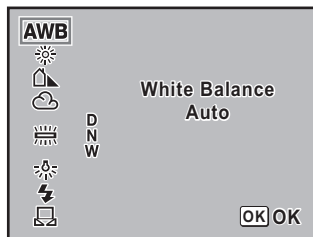

- Yderligere oplysninger om manuel justering findes på side s.113.
- Hvidbalancen kan ikke ændres i billedfunktion (s.47).

## Farvetemperatur

Lysets farve skifter til en blålig farve, når farvetemperaturen stiger og til en rødlig farve, når farvetemperaturen falder. Farvetemperaturen beskriver denne ændring i lysets farve ved hjælp af absolutte temperaturer (K: Kelvin) Dette kamera kan indstille hvidbalancen, så det er muligt at tage billeder med naturlige farver under en række forskellige lysforhold.

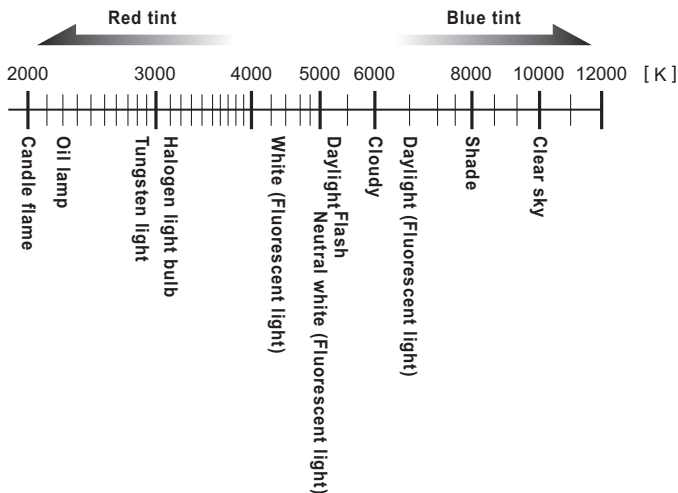

5

### Manuel justering af hvidbalancen

Du kan justere hvidbalancen afhængigt af den lyskilde, du anvender, når du tager billeder. Med manual hvidbalance kan kameraet gemme fine nuancer, som ikke kan justeres præcist med kameraets forudindstillede hvidbalanceværdier (s.112). På denne måde opnås den optimale hvidbalance for de pågældende omgivelser.

**1** Indstil funktionsvælgeren til **P**, **Tv**, **Av** eller **M**.

**2** Tryk på **Fn**-knappen.

Fn-menuen vises.

**3** Tryk på **4-vejs navigationsknappen** (◀).

Skærbilledet for hvidbalance vises.

#### 4 Brug 4-vejs navigationsknappen (▼) til at vælge [WB] (Manual).

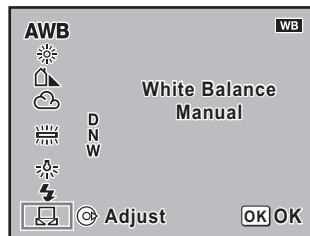

#### 5 Tryk på 4-vejs navigationsknappen (►).

Meddelelsesskærbilledet vises.

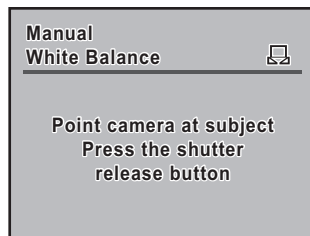

#### 6 Fyld hele søgeren med et hvidt eller et gråt ark papir under lyset for at justere hvidbalancen.

#### 7 Tryk udløserknappen helt ned.

Skub fokusfunktionsknappen mod **MF**, hvis lukkeren ikke kan udløses.

[OK] vises på LCD-skærmen, når indstillingen er foretaget.

[NG] vises, hvis indstillingen ikke er korrekt foretaget.

#### 8 Tryk på OK-knappen.



- Der optages ikke et billede, når udløserknappen trykkes ned for at justere hvidbalancen.
- Tryk på **Fn**-knappen igen for at justere en mislykket indstilling.
- Ved manuel indstilling kan du vælge det område, der måler hvidbalancen. Hvidbalancen måles ved hjælp af hele skærmen med multisegmentlysmåling (s.130), [Entire screen] er valgt for [Man. WB Measurement] i menuen [C Custom] (s.101). Hvidbalancen justeres kun i spotmåleområdet (s.131), hvis [Spot Metering Area] er valgt.
- Hvis billedet er voldsomt overeksponeret eller undereksponeret, er hvidbalancen måske ikke justeret. Juster eksponeringen og hvidbalancen.

## Indstilling af følsomhed

Du kan indstille den følsomhed, der passer til det omgivende lys.

Lysfølsomheden kan indstilles til [AUTO] eller inden for et område, der svarer til ISO 200 til 3.200. Standardindstillingen er [AUTO].

Indstil [Sensitivity] i Fn-menuen. (s.102)

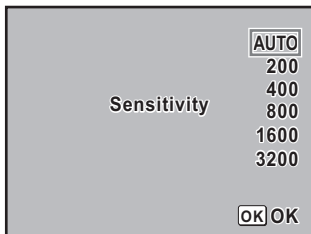

Hvis der er indstillet en højere lysfølsomhed, kan billederne blive mere uklare.

5

## Indstilling af området for automatisk korrektion i AUTO

Vælg automatisk korrigerende af lysfølsomhed, når lysfølsomheden er indstillet til [AUTO].

Lysfølsomheden korrigeres som standard automatisk i området [ISO 200-400].

1	ISO 200-400	Indstiller automatisk lysfølsomheden i området ISO 200 til 400.
2	ISO 200-800	Indstiller automatisk lysfølsomheden i området ISO 200 til 800.
3	ISO 200-1.600	Indstiller automatisk lysfølsomheden i området ISO 200 til 1600.
4	ISO 200-3.200	Indstiller automatisk lysfølsomheden i området ISO 200 til 3.200.

Indstil [ISO Corction in AUTO] i menuen [C Custom]. (s.100)

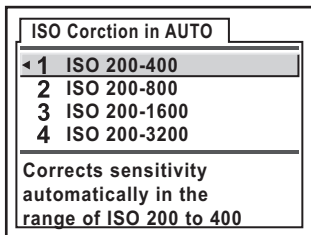



Følsomheden rettes ikke i følgende.

- Eksponeringsfunktionen er **M** (manuel) funktionen **B** (bulb)
- Flashen affyres
- Automatisk bracketing
- EV Compensation (EV-korrektion)

## Advarsel om ISO-følsomhed

ISO-følsomhedsadvarsel vises i søgeren, når den indstillede følsomhed overskrides. Det anbefales, at du indstiller en følsomhed, som ikke anvendes regelmæssigt, for at undgå at denne skal genindstilles, når følsomheden øges. ISO-følsomhedsadvarsel vises ikke som standard.

1	Off (fra)	ISO-følsomhedsadvarsel vises ikke.
2	ISO 400	ISO-følsomhedsadvarslen vises, når ISO 400 er indstillet eller overskrides.
3	ISO 800	ISO-følsomhedsadvarslen vises, når ISO 800 er indstillet eller overskrides.
4	ISO 1.600	ISO-følsomhedsadvarslen vises, når ISO 1.600 er indstillet eller overskrides.
5	ISO 3.200	ISO-følsomhedsadvarslen vises, når ISO 3.200 er indstillet.

Indstil [ISO Snstvty Wrn Dspl] i menuen [**C** Custom]. (s.100)

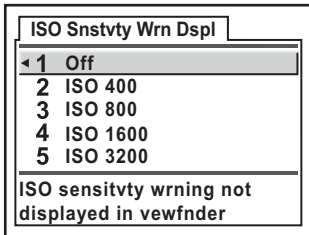

[**ISO** (ISO Sensitivity Warning)] vises i søgeren, når den indstillede følsomhed er indstillet eller overskrides.



ISO-følsomhedsadvarsel vises ikke, hvis følsomheden rettes automatisk (s.115).

## Indstilling af farverum

Du kan indstille det farverum, der skal anvendes. Standardindstillingen er [1 (sRGB)].

1	sRGB	Indstiller sRGB-farverum.
2	AdobeRGB	Indstiller Adobe RGB-farverum

Indstil [Color Space] i menuen [**C** Custom]. (s.101)

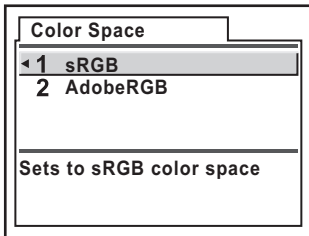

### Farverum

Forskellige indgangs-/udgangsenheder, såsom digitalkameraer, monitorer og printere, har forskellige farveområder.

Dette farveområde kaldes for farverummet.

For at kunne genskabe forskellige farverum i forskellige enheder er der udarbejdet standardfarverum. Dette kamera understøtter sRGB og AdobeRGB.

sRGB anvendes hovedsageligt til enheder såsom en pc.

AdobeRGB dækker et bredere område end sRGB og anvendes til erhvervsmæssige formål såsom industritryk.

Et billede, som oprettes i AdobeRGB, kan virke lysere end et billede, som er oprettet i sRGB, når det udlæses fra en sRGB-kompatibel enhed.

Du kan fokusere ved hjælp af følgende metoder.

<b>AF</b>	Autofocus	Kameraet fokuserer på motivet, når udløserknappen trykkes halvt ned.
<b>MF</b>	Manual focus	Manuel justering af fokus.

## Brug af autofocus

Du kan vælge autofocusområdet fra [Wide] og [Spot]. (s.121)

Du kan også vælge autofocusfunktionen fra **A.F.S** (enkeltbilledfunktion), hvor udløserknappen trykkes halvt ned for at fokusere på motivet, og fokus låses i den position, og **A.F.C** (serieoptagelsesfunktion), hvor motivet holdes i fokus ved løbende justering, så længe udløserknappen er trykket halvt ned. (s.122)

5

Funktionshenvisning

### 1 Indstil fokusfunktionsknappen til AF.

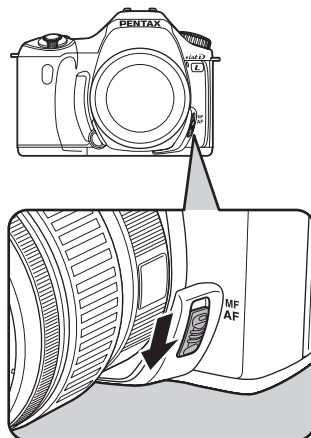



## 2 Se gennem søgeren, og tryk udløserknappen halvt ned.

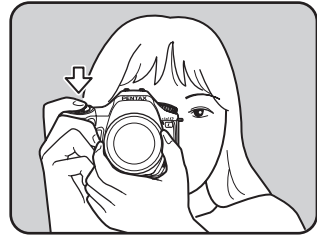

Fokusindikatoren  vises i søgeren, når motivet er i fokus.



(Hvis indikatoren blinker, er motivet ikke i fokus.)

 Vanskelige autofokussituationer (s.46)



Fokusindikator



- I **AF.S** (enkeltbilledfunktion) er fokus låst (fokuseringslås), så længe  lyser. Hvis du ønsker at fokusere på et andet motiv, skal du først fjerne fingeren fra udløserknappen.
- I  -funktionen (motiv i bevægelse), eller når fokusfunktionen er indstillet til **AF.C** (serieoptagelsesfunktion) (s.122), justeres fokus løbende, idet motivet, som er i bevægelse, spores, så længe udløserknappen er trykket halvt ned.
- Lukkeren kan ikke udløses, før motivet er i fokus i **AF.S** (enkeltbilledfunktion) (s.122). Hvis motivet er for tæt på kameraet, skal du flytte dig længere væk fra motivet, før du tager billedet. Indstil fokus manuelt, hvis det er vanskeligt at fokusere på det (s.125)
- I **AF.S** (enkeltbilledfunktion) trykkes udløserknappen halvt ned. Den indbyggede flash affyres automatisk flere gange, hvilket gør det lettere for autofokusfunktionen at fokusere på motivet, hvis motivet befinder sig i mørke omgivelser, og den indbyggede flash er lukket op.
- Uanset om kameraet er indstillet til **AF.S** (enkeltbilledfunktion) eller **AF.C** (serieoptagelsesfunktion), sporer kameraet automatisk motivet, hvis det er angivet som et motiv i bevægelse.

## Brug OK-knappen til at fokusere på motivet

Du kan foretage en indstilling, som annullerer fokuseringen, når udløserknappen trykkes ned, og udfører fokuseringen, når **OK**-knappen trykkes ned. Dette er nyttigt, hvis du midlertidigt ønsker at anvende autofokus, mens du har den manuelle fokus aktiveret.

Indstil [3 (Enable AF)] i [OK btn when shooting] i menuen [**C** Custom]. (s.100)

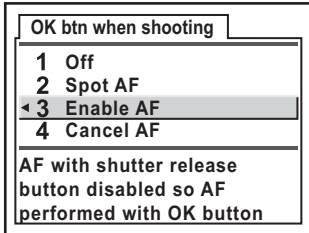

Denne funktion må kun anvendes sammen med objektiver, der er compatible med Quick Shift Focus.

5



- Vælg [4 (Cancel AF)]. **MF** vises i søgeren, mens **OK**-knappen trykkes ned. Autofokus aktiveres ikke, når udløserknappen trykkes ned. Dette er nyttigt, hvis du midlertidigt ønsker at anvende den manuelle fokus, mens du har autofokusfunktionen aktiveret.
- Du kan fokusere med fokuseringen og udløse lukkeren, mens **OK**-knappen er trykket ned, når du benytter et objektiv, der kan anvende Quick Shift Focus-systemet. (Slip **OK**-knappen for øjeblikkeligt at vende tilbage til AF-funktionen.)

## Indstilling af fokusområde

Du kan vælge det område, som autofokusfunktionen fokuserer på. Standardindstillingen er [L3] (Wide).

[L3]	Vidvinkel	Kameraet fokuserer på det store område midt på skærmen (inden for fokusområdet) og fokuserer på det nærmeste objekt.
[ ]	Spot	Kameraet vælger et smalt fokusområde for at gøre det lettere at fokusere på et specifikt motiv.

Vælg [Focusing Area] i menuen [📷 Rec. Mode] (s.98).

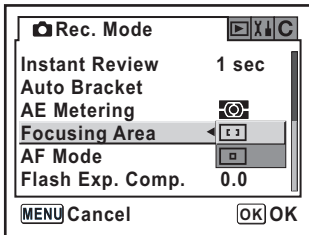

Hvis [2 (Spot AF)] er valgt for [OK btn when shooting] (s.120) i menuen [C Custom], skifter kameraet til [ ] (Spot), så længe **OK**-knappen holdes nede, når fokusområdet er indstillet til [L3] (Wide).

## Indstilling af AF Mode

Du kan vælge blandt følgende to autofokusfunktioner. Standardindstillingen er [**A.F.S** (Single mode)].

<b>A.F.S</b>	Enkeltbilledfunktion	Når udløserknappen trykkes halvt ned for at fokusere på motivet, låses fokus i den position.
<b>A.F.C</b>	Serieoptagelsesfunktion	Motivet holdes i fokus ved løbende justering, så længe udløserknappen er trykket halvt ned.

Vælg [AF Mode] i menuen [**Rec. Mode**] (s.98).

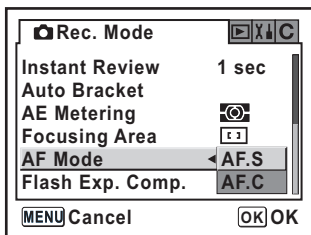

5



- Indstillingerne kan ikke ændres i billedfunktion (s.47).
- **A.F.C** (serieoptagelsesfunktion) kan indstilles, når funktionsknappen er indstillet til **P**, **Tv**, **Av** eller **M**. Autofokusfunktionen er indstillet til **A.F.C** i (motiv i bevægelse) i billedfunktionen.

## Indstilling af fokus (fokuslås)

Hvis motivet er uden for fokusområdets rækkevidde, kan kameraet ikke automatisk fokusere på motivet. I dette tilfælde kan du holde fokusområdet hen over motivet, anvende fokuslåsen og derefter omkomponere dit billede.

### 1 Indram det ønskede motiv i søgeren.

Du kan bruge fokuslåsfunktionen, når det motiv, du ønsker at fokusere på, ikke befinder sig inden for fokusområdet.

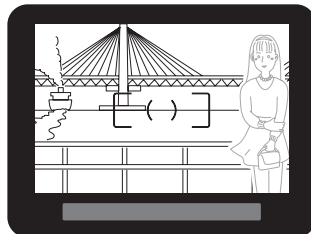

(Eksempel)

Personen er ikke i fokus, og der fokuseres på baggrunden i stedet for.

### 2 Centrér det motiv, du vil fokusere på, i søgeren, og tryk udløserknappen halvt ned.

Fokusindikatoren [●] vises, og der lyder et lydssignal, når motivet er i fokus. (Hvis indikatoren blinker, er motivet ikke i fokus.)

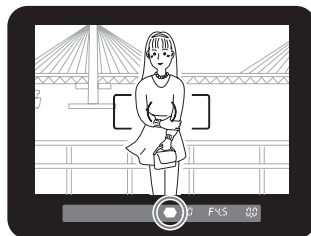

### 3 Lås fokuseringen.

Hold udløserknappen halvt nede. Fokuseringen forbliver låst.

## 4

Hold udløserknappen halvt nede, mens du omkomponerer billedet.

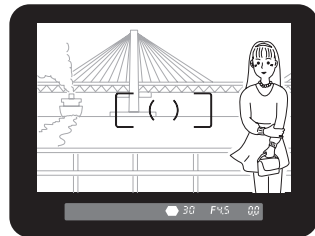

- Fokuseringen er låst, så længe fokusindikatoren ● lyser.
- Hvis du drejer zoomringen, mens du anvender fokuslåsen, kan motivet komme ud af fokus.
- Lydsignalet kan slås fra. (s.163)
- Du kan ikke vælge fokuslås, når fokusfunktionen er indstillet til **AFC** (serieoptagelsesfunktion), eller optagefunktionen er indstillet til (motiv i bevægelse). I **AFC**-funktionen (serieoptagelsesfunktion) eller -funktionen (motiv i bevægelse), fokuserer autofokusfunktionen på motivet, indtil udløserknappen slippes. (Kontinuerlig fokus)

## 5

### Fastlåsning af eksponering , når fokus er låst

Indstil [AE-L with AF locked] i menuen [**C** Custom] (s.100) til at fastlåse eksponeringsværdien, når fokus er låst. Eksponeringen er ikke fastlåst som standard, når fokuslåsen er aktiveret.

1	Off	Eksponeringen er ikke fastlåst, når fokus er låst.
2	On	Eksponeringen er fastlåst, når fokus er låst.

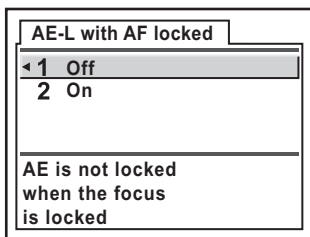

## Manuel justering af fokus (manuel fokus)

Når du fokuserer manuelt, kan du enten anvende fokusindikatoren i søgeren eller matskiven til at justere fokuseringen.

### Brug af fokusindikator

Du kan fokusere manuelt ved hjælp af fokusindikatoren .

- 1** Indstil fokusfunktionsknappen til MF.

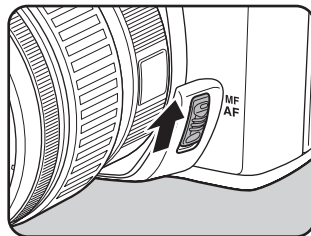

- 2** Se gennem søgeren, tryk udløserknappen halvt ned, og drej fokuseringsringen.

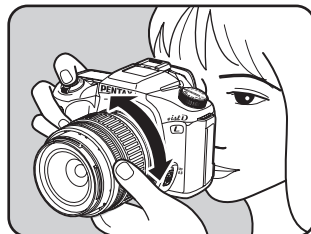

Fokusindikatoren  vises, og der lyder et lydsignal, når motivet er i fokus.



Fokusindikator



- Brug matskiven i søgeren som beskrevet nedenfor, når det er vanskeligt at fokusere på motivet (s.46), og når fokusindikatoren ikke vil forblive tændt.
- Lydsignalet kan slås fra. (s.163)

## Fokusering ved hjælp af matskiven

Du kan fokusere manuelt ved hjælp af matskiven.

### 1 Indstil fokusfunktionsknappen til MF.

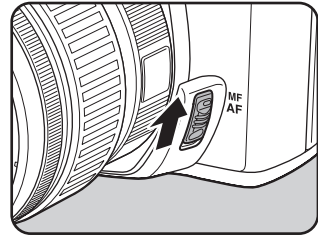

5

Funktionshenvisning

### 2 Se gennem søgeren, og drej på fokuseringsringen, indtil motivet ser skarpt ud i søgeren.

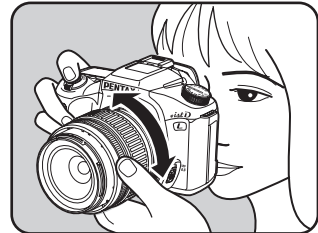



## Samspil mellem blænde og lukkertid

Korrekt eksponering af et motiv bestemmes ved en kombination af lukkertid og blænde. Der kan være mange korrekte kombinationer af lukkertid og blænde for et bestemt motiv. Forskellige kombinationer giver forskellige effekter.

### Lukkertidens betydning

Lukkertiden bestemmer, hvor lang tid lyset rammer CCD'en. Juster den lysmængde, som rammer CCD'en.

#### ● Langsomme lukkertider

Hvis motivet er i bevægelse, vil det blive sløret, fordi lukkeren er åben i længere tid. Det er muligt at fremhæve bevægelsesvirkningen (floder, vandfald, bølger osv.) ved bevidst at anvende en langsommere lukkertid.

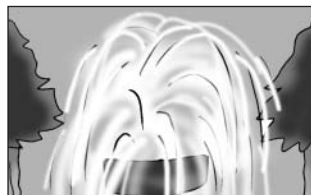

#### ● Hurtige lukkertider

Hvis du vælger en hurtig lukkertid, vil et motiv i bevægelse blive fastfrosset. En hurtig lukkertid kan også forhindre kamerarystelser.



## Blændens betydning

Juster den lysmængde, som rammer CCD'en ved at ændre blænden.

### ● Åbning af blænde (mindre blænde-værdi)

Motiver, der er hhv. nærmere og længere væk fra objektet i fokus, vil fremtræde mere ude af fokus. Et eksempel: Hvis du tager et billede af en blomst mod en landskabsbaggrund med stor blændeåbning, vil landskabet foran og bagved blomsten blive sløret, kun blomsten vil være i fokus.



### ● Lukning af blænde (større blænde-værdi)

Fokusområdet udvides både foran og bagved motivet. Et eksempel: Hvis du tager et billede af en blomst mod en landskabsbaggrund med lille blændeåbning, vil landskabet foran og bagved blomsten ligeledes være i fokus.



5

## Dybdeskarphed

Når du fokuserer på en del af motivet, vil der være et område umiddelbart foran og bagved motivet, som ligeledes er i fokus. Dette område i fokus betegnes dybdeskarphed.

- Dybdeskarpheden for *\*istDL* varierer afhængigt af objektivet, men sammenlignet med et 35-mm kamera vil værdien dog være rundt regnet ét blændetrin lavere (fokusområdet bliver smallere).
- Dybdeskarpheden øges, jo større billedvinkelen er, og jo større afstand der er til motivet. (Nogle zoomobjektiver har pga. deres konstruktion ingen dybdeskarphedsskala.)

Dybdeskarphed	Lille	←————→	Stor
Fokusområde	Smalt	←————→	Bredt
Blænde	Stor blændeåbning (mindre værdi)	←————→	Lille blændeåbning (større værdi)
Objektivets brændvidde	Længere (teleobjektiv)	←————→	Kortere (vidvinkel)
Afstand til motivet	Tæt på	←————→	Langt væk

## Kontrol af dybdeskarphed

Når du fokuserer på en del af motivet, vil der være et område umiddelbart foran og bagved motivet, som ligeledes er i fokus. Dette område i fokus betegnes dybdeskarphed. Før du tager billedet, kan du kontrollere dybdeskarpheden i søgeren.

### 1 Fokusering på motivet.

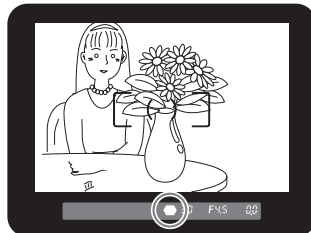

### 2 Drej tænd/sluk-knappen hen på , mens du ser gennem søgeren.

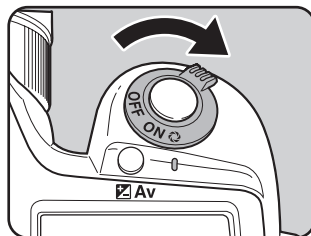

Dybdeskarpheden kan kontrolleres i søgeren, mens tænd/sluk-knappen holdes nede.



- Der vises ingen optagelsesinformationer i søgeren, og lukkeren kan ikke udløses, mens tænd/sluk-knappen er i preview-stillingen .
- Dybdeskarpheden kan kontrolleres i alle eksponeringsprogrammer.

## Valg af lysmålemetode

Vælg hvilken del af skærmen, du vil benytte til at måle lyset og bestemme eksponeringen. Med dette kamera kan du vælge mellem funktionerne [Multi-segment metering], [Center-weighted metering] eller [Spot metering]. Standardindstillingen er [Multi-segment].

	Multisegmentlysmåling	Opdel skærmen i 16 dele, mål hver del, og bestem den korrekte eksponering.
	Centervægtslysmåling	Mål hele skærmen med hovedvægt på midten, og bestem eksponeringen.
	Spotlysmåling	Måler kun midten af skærmen og bestemmer eksponeringen.

Indstil [AE Metering (AE-lysmåling)] i menuen [ Rec. Mode]. (s.98)

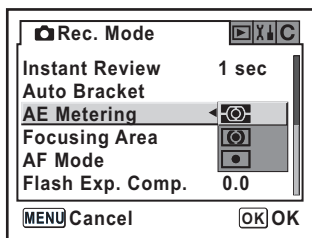

5

Funktionshenvisning

### Optagelse med multisegment multilysmålerfunktionen

Når du anvender multilysmåling, måles motivet i søgeren i 16 forskellige områder som vist på illustrationen. Funktionen bestemmer automatisk lysstyrkeniveauet i de forskellige områder.

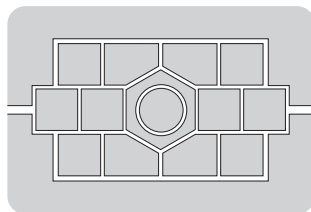

Når du benytter et andet objektiv end et DA, D FA, FA J, FA, F eller A objektiv, vælges centervægtslysmåling automatisk, selv om du vælger multisegmentlysmålerfunktionen. (Kan kun anvendes, hvis dette er indstillet i [Using aperture ring] i menuen [C Custom] (s.100).)

## Sammenkobling af AF-punkt og AE under multisegmentlysmåling

I [Link AF Point and AE] (s.100) i menuen [C Custom] kan du sammenkæde eksponeringen og fokuspunktet i fokusområdet under multisegmentlysmåling. Standardindstillingen er [1 (Off)].

1	Off	Eksponeringen indstilles uafhængigt af fokuspunktet.
2	On	Eksponeringen indstilles i overensstemmelse med fokuspunktet.

## Optagelse med centervægtlysmåling

Lysmåling vægtes i midten af skærmen. Du kan benytte lysmålerfunktionen, hvis du selv ønsker at korrigere eksponeringen i stedet for at lade kameraet gøre det. Illustrationen viser, at lysfølsomheden stiger, når mønsterhøjden stiger (center). Funktionen korrigerer ikke automatisk for motiver i modlys.

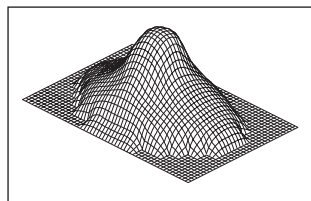

## Optagelse med spotlysmåling

Med spotlysmålerfunktionen måles lyset kun i et begrænset område i midten af skærmen som vist på illustrationen. Hvis motivet er meget lille, og det er vanskeligt at opnå korrekt eksponering, kan du benytte spotlysmålerfunktionen sammen med AE-låsefunktionen (s.142).

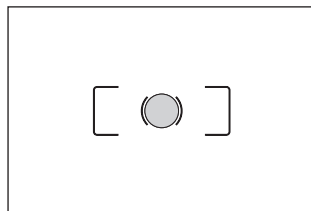

## Indstilling af lysmålerens driftstid

Indstil lysmåleretiden i [Meter Operating Time] i menuen [**C** Custom] (s.100). Standardindstillingen er [1 (10 sec)].

1	10 sec	Lysmåleretiden indstilles til 10 sekunder.
2	3 sek.	Lysmåleretiden indstilles til 3 sekunder.
3	30 sec	Lysmåleretiden indstilles til 30 sekunder.

## Ændring af eksponeringsfunktion

Dette kamera indeholder fem eksponeringsfunktioner ud over Picture funktionerne. Indstil funktionsvælgeren (s.104) til den ønskede eksponeringsfunktion.

Eksponeringsfunktion	Beskrivelse	Eksponeringskorrektion	Skift lukkertid	Skift blænde
<b>P</b> (program)	Lukkertid og blænde indstilles automatisk til den korrekte eksponering, når du tager billeder.	Ja	Nej	Nej
<b>Tv</b> (Shutter Priority)	Denne funktion anvendes til at indstille lukkertiden og fange motiver i bevægelse. Anvendes til at tage billeder af motiver i hurtig bevægelse, som ser rolige ud, eller motiver, som ser levende ud.	Ja	Ja	Nej
<b>Av</b> (Aperture Priority)	Funktionen anvendes til indstilling af blænden, når du ønsker at justere dybdeskarpheden. Funktionen kan anvendes til at sløre baggrunden eller gøre hele billedet skarpt.	Ja	Nej	Ja
<b>M</b> (manuel)	Anvendes til at kombinere lukkertid og blænde for at skabe det billede, du havde tænkt dig.	Nej	Ja	Ja
<b>B</b> (bulb)	Anvendes til at optage billeder, som kræver meget lang lukkertid, f.eks. fyrværkeri og aftenoptagelser.	Nej	Nej	Ja

## Brug af P-funktionen (program)

Lukkertid og blændeværdi indstilles automatisk til den korrekte eksponering, når du tager billeder. Eksponeringen justeres på følgende måde.

### 1 Indstil funktionsvælgeren til P.

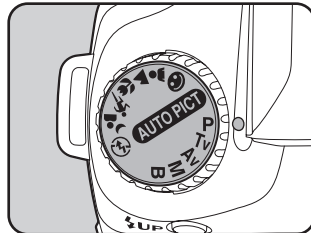

### 2 Drej e-vælgeren, mens du trykker på $\square$ Av-knappen, og juster eksponeringen.

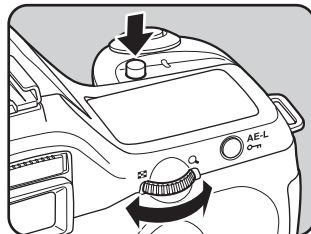

EV-korrekturen vises i søgeren og på LCD-panelet.



EV Compensation  
(EV-korrektion)

Lukkertiden og blændeværdien vises også, mens eksponeringen justeres.



- Indstil EV-korrektion i trin på 1/2 EV eller 1/3 EV. Indstil eksponeringsindstillingstrin i [Expsr Setting Steps] i menuen [C Custom]. (s.142)
- Du kan automatisk ændre følsomheden, hvis den korrekte eksponering ikke kan indstilles med de indstillede kriterier. Indstil [Sensitivity] til [AUTO] i Fn-menuen. (s.115)
- Når du bruger et objektiv med en blændering, skal du indstille blænden til **A**, mens du holder den automatiske låseknop nede.

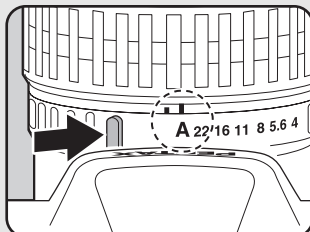

## Brug af Tv-funktionen (Shutter priority)

Denne funktion anvendes til at indstille lukkertiden og fange motiver i bevægelse. Funktionen kan endvidere anvendes til at gøre lukkertiden hurtigere og fastfryse motiver, der bevæger sig hurtigt, eller gøre lukkertiden langsommere og gøre billederne mere levende. Blændeværdien indstilles automatisk til den korrekte eksponering afhængig af lukkertiden.

☞ Samspil mellem blænde og lukkertid (s.127)

### 1 Indstil funktionsvælgeren til Tv.

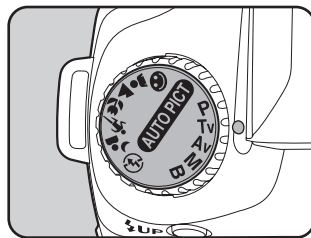

5

Funktionshenvisning

### 2 Drej e-vælgeren, og indstil lukkertiden.

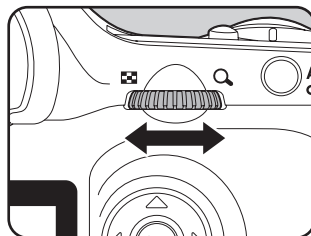

Lukkertiden og blændeværdien vises i søgeren eller på LCD-panelet.







- Drej e-vælgeren, mens du trykker på **Av**-knappen, og juster EV-korrektionsværdien. (s.141)
- Indstil lukkertiden i trin på 1/2 EV eller 1/3 EV. Indstil [Expsr Setting Steps] i menuen [**C** Custom]. (s.142)
- Du kan automatisk ændre følsomheden, hvis den korrekte eksponering ikke kan indstilles med de indstillede kriterier. Indstil [Sensitivity] til [AUTO] i Fn-menuen. (s.115)
- Når du bruger et objektiv med en blændering, skal du indstille blænden til **A**, mens du holder den automatiske låseknop nede.

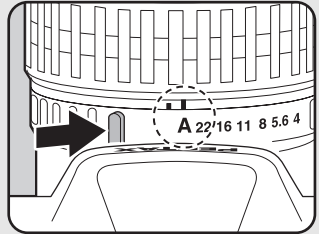

## Eksponeringsadvarsel

Hvis motivet er for lyst eller for mørkt, blinker den valgte blænde i søgeren og på LCD-panelet.

Hvis motivet er overbelyst, skal du vælge en hurtigere lukkertid. Hvis motivet er underbelyst,

skal du vælge en langsommere lukkertid. Når blænde-værdiindikatoren holder op med at blinke, kan du tage billedet med den korrekte eksponering.

Hvis indikatorerne for både lukkertiden og blænden blinker, betyder det, at du er uden for måleområdet, og det er ikke muligt at opnå den korrekte eksponering, selv om lukkertiden ændres.

Benyt et gråfilter (Neutral Density), hvis motivet er overbelyst.

Benyt flash, hvis motivet er underbelyst.



## Brug af Av-funktionen (Aperture priority)

Funktionen anvendes til indstilling af blænden, når du ønsker at justere dybdeskarpheden. Dybdeskarpheden er dybere, og området foran og bagved det motiv, der fokuseres på, er skarpt, hvis blænden er indstillet til en høj værdi. Dybdeskarpheden er lavere, og området foran og bagved det motiv, der fokuseres på, er sløret, hvis blænden er indstillet til en lille værdi.

Lukkertiden indstilles automatisk til den korrekte eksponering afhængig af blændeværdien.

☞ Samspil mellem blænde og lukkertid (s.127)

### 1 Indstil funktionsvælgeren til Av.

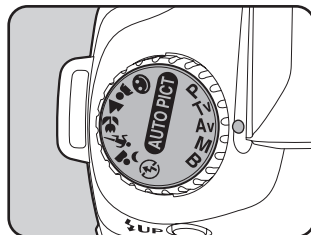

5

Funktionshenvisning

### 2 Drej e-vælgeren, og indstil blændeværdien.

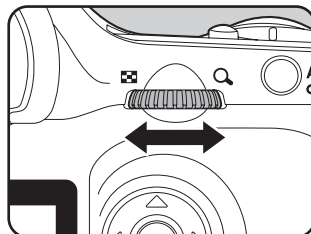

Lukkertiden og blændeværdien vises i søgeren eller på LCD-panelet.





- Drej e-vælgeren, mens du trykker på **Av**-knappen, og juster EV-korrektionsværdien. (s.141)
- Indstil blændeværdien i trin på 1/2 EV eller 1/3 EV. Indstil [Expsr Setting Steps] i menuen [**C** Custom]. (s.142)
- Du kan automatisk ændre følsomheden, hvis den korrekte eksponering ikke kan indstilles med de indstillede kriterier. Indstil [Sensitivity] til [AUTO] i Fn-menuen. (s.115)
- Når du bruger et objektiv med en blændering, skal du indstille blænden til **A**, mens du holder den automatiske låseknop nede.

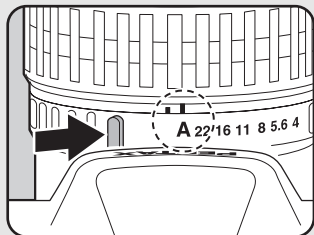

## Eksponeringsadvarsel

Hvis motivet er for lyst eller for mørkt, blinker den valgte lukkertid i søgeren og på LCD-panelet.

Hvis motivet er overbelyst, skal du gøre blænden mindre (større værdi), og hvis motivet er

underbelyst, skal du åbne blænden mere (lavere værdi).

Når indikatoren holder op med at blinke, kan du tage billedet.

Hvis indikatorerne for både lukkertiden og blænden blinker, betyder det, at du er uden for måleområdet, og det er ikke muligt at opnå den korrekte eksponering, selv om blænden ændres.

Benyt et gråfilter (Neutral Density), hvis motivet er overbelyst.

Benyt flash, hvis motivet er underbelyst.



## Optagelse i M-funktion (manual)

Du kan indstille lukkertid og blænde. Denne funktion er velegnet til individuelle optagelser og kombination af disse. Denne funktion er det rigtige valg, når du ønsker at tage billeder med samme kombination af lukkertid- og blændeindstilling eller bevidst at lave undereksponerede (mørkere) eller overeksponerede (lysere) billeder.

☞ Samspil mellem blænde og lukkertid (s.127)

### 1 Indstil funktionsvælgeren til M.

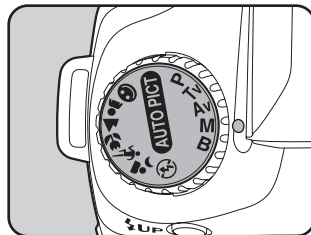

### 2 Drej e-vælgeren, og indstil lukkertiden.

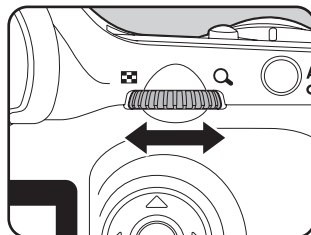

### 3 Drej e-vælgeren, mens du trykker på Av-knappen, og juster blænden.

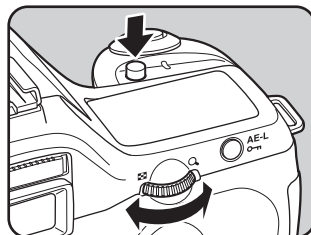

Lukkertiden og blænde­værdien vises i søgeren eller på LCD-panelet. Den værdi (lukkertid eller blænde), der justeres, understreges i søgeren. Mens lukkertiden eller blænde­værdien justeres, vises forskellen mellem den korrekte eksponering (EV-værdi) nederst til højre i søgeren. Når [0.0] vises, er den korrekte eksponering opnået.



Forskæl fra den rette eksponering



- Når du er i **M**-funktionen (manuel), svarer lysfølsomheden til ISO 200, når lysfølsomheden er indstillet til [AUTO].
- Blinker, når forskellen til den korrekte eksponering er over  $\pm 3,0$ .
- Indstil lukkertiden og blænde­værdien i trin på 1/2 EV eller 1/3 EV. Indstil [Expsr Setting Steps] i menuen [**C** Custom]. (s.142)
- Når du bruger et objektiv med en blændering, skal du indstille blænden til **A**, mens du holder den automatiske låseknop nede.

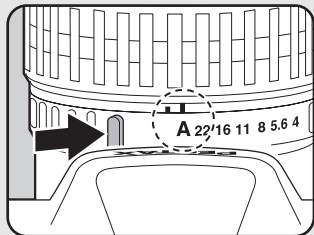

## Ekspone­rings­advarsel

Du er uden for måleområdet, hvis indikatorerne for lukkertid og blænde blinker.  
Benyt et gråfilter (Neutral Density), hvis motivet er overbelyst.  
Benyt flash, hvis motivet er underbelyst.



## Om AE-L-knappen

Blænde og lukkertid justeres automatisk til den rette eksponering, når **AE-L**-knappen trykkes ned i funktionen **M** (manuel).

Du kan vælge blandt følgende tre justeringsmuligheder i [AE-L bttm on M expsr] i menuen [**C** Custom].

1	Programlinje	Blændeværdien og lukkertiden justeres automatisk.
2	Indstilling af Tv	Blændeværdien er fastlåst, og lukkertiden justeres automatisk.
3	Indstilling af Av	Lukkertiden er fastlåst, og blændeværdien justeres automatisk.

Lukkertiden justeres til den korrekte eksponering i forhold til blænden, hvis blænden ikke er indstillet til **A**-positionen.

 Bemærkninger vedrørende [Using Aperture Ring] (s.180)

## Brug af B-funktionen (bulb)

Denne funktion er velegnet til de lange eksponeringer, som skal anvendes til natoptagelser og fyrværkeri.

### 1 Indstil funktionsvælgeren til **B**.

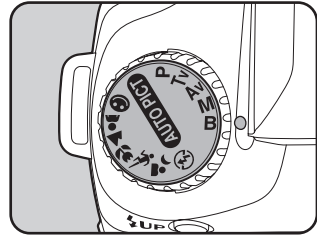

- Drej e-vælgeren for at justere blændeværdien.
- Indstil blændeværdien i trin på 1/2 EV eller 1/3 EV. Indstil [Expsr Setting Steps] i menuen [**C** Custom]. (s.142)
- Anvend et robust stativ og en CS-205-trådudløser (ekstratilbehør) for at forhindre kamerarystelser, når **B**-funktionen (bulb) anvendes. Slut trådudløseren til fjernbetjeningsstikket (s.15).
- Bulboptagelse kan anvendes i fjernbetjeningsfunktionen(s.59). Lukkeren forbliver åben, så længe udløserknappen på fjernbetjeningen (ekstratilbehør) holdes nede.
- Støjreduktion er en fremgangsmåde til reduktion af støj (ujævnheder i billedet), der skyldes langsom lukkertid. Indstil [Noise Reduction] i menuen [**C** Custom]. (s.100)
- Når du er i **B**-funktionen (bulb), svarer lysfølsomheden til ISO 200, når lysfølsomheden er indstillet til [AUTO].

## Indstilling af eksponering



Med denne funktion kan du bevidst overeksponere (gøre lysere) eller undereksponere (gøre mørkere) dine billeder. Du kan justere EV-korrektion fra -2 til +2 (EV) i trin på 1/2 EV eller 1/3 EV.

Indstil [Expsr Setting Steps] i menuen [**C** Custom]. (s.142)

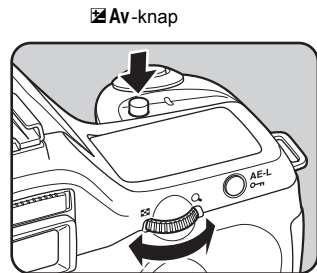
- 1** Korrektionen indstilles med e-vælgeren, mens der trykkes på  Av-knappen.



- 2** Kontroller korrektionsværdien i søgeren.

-  vises under korrektionen.
-  blinker, når flashen springer op, hvis flashkorrektion er indstillet.



Korrektionsværdi



Eksponeringskorrektionen kan ikke anvendes, når kameraet er indstillet til **M**- (manuel) eller **B**-funktionen (bulb).



Eksponeringskorrektionen kan ikke annulleres ved at slukke for kameraet eller ved at vælge en anden eksponeringsfunktion.

## Ændring af eksponeringsindstillingstrin

Indstil eksponeringsindstillingstrin i [Expsr Setting Steps] i menuen [**C** Custom] til trin på 1/2EV eller 1/3EV.

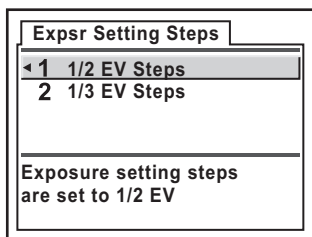

## Låsning af eksponering før optagelse (AE Lock)

AE-lås er en funktion, som gemmer eksponeringen, inden billedet tages. Denne funktion er nyttig, hvis motivet er lille eller befinder sig i modlys, og hvor det derfor ikke er muligt at opnå en korrekt eksponeringsindstilling.

5

Funktionshenvisning

### 1 Tryk på AE-L-knappen.

Kameraet gemmer eksponeringen (lysstyrken) på dette tidspunkt.

Tryk igen på knappen for at deaktivere låsen.

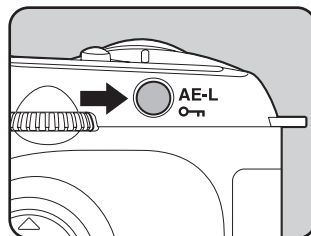

- \* vises i søgeren, når AE-låsen aktiveres. (s.20)
- Eksponeringen huskes i dobbelt så lang tid som lysmålertimeren, efter at **AE-L**-låseknappen er sluppet. Eksponeringen låses, så længe **AE-L**-låseknappen trykkes ned eller udløserknappen trykkes halvt ned.
- Der høres et lydssignal, når **AE-L**-låseknappen er trykket ned. Lydsignalet kan slås fra. (s.163)
- AE-låsen kan ikke anvendes, når kameraet er indstillet til **M**- (manuel) eller **B**-funktionen (bulb).
- Hvis du bruger et zoomobjektiv, hvor den maksimale blænde varierer afhængigt af brændvidden, ændres kombinationen af lukkertid og blænde værdi afhængigt af zoompositionen, selv om AE-låsen er aktiveret. Eksponeringsværdien varierer ikke, og billedet optages på det lysstyrkeniveau, som AE-låsen er indstillet til.
- Hvis eksponeringsfunktionen er **M** (manuel), justeres blænde og lukkertid automatisk til den relevante eksponeringsindstilling, når **AE-L**-knappen trykkes ned.
- Eksponeringen kan fastlåses, når fokus er låst. Indstil [AE-L with AF locked] i menuen [**C** Custom]. (s.124)



## Ændring af eksponering og optagelse (Auto bracket)

Du kan lave serieoptagelser med forskellige eksponeringer, så længe udløserknappen holdes nede. Det første billede eksponeres uden korrektion, det andet billede undereksponeres (negativ korrektion), og det tredje overeksponeres (positiv korrektion).



Normal eksponering



Undereksposering



Overeksponering

### 1 Tryk på Fn-knappen i optagefunktionen.

Fn-menuen vises.

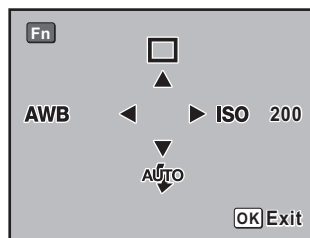

### 2 Tryk på 4-vejs navigationsknappen (▲).

Skærbilledet for motorfunktion vises.

### 3 Brug 4-vejs navigationsknappen (▶) til at vælge [Auto Bracket].

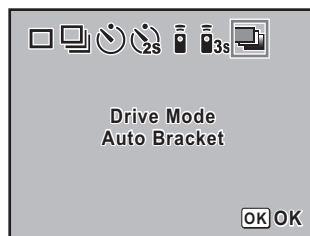

#### 4 Tryk to gange på OK-knappen.

Kameraet er klar til optagelse, og  vises på LCD-panelet.

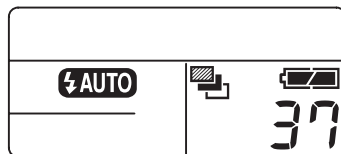

#### 5 Tryk udløserknappen halvt ned.

Fokusindikatoren  vises i søgeren, når motivet er i fokus.

#### 6 Tryk udløserknappen helt ned.

Der optages tre billeder kontinuerligt, hvor det første er uden korrektion, det andet med negativ korrektion og det tredje med positiv korrektion.



- Når fokusfunktionen er indstillet til **A.F.S** (enkeltbilledfunktion), fastlåses fokusering fra det første billede og anvendes til efterfølgende billeder.
- Indstillingerne for den automatiske bracketing-eksponering fastholdes i dobbelt så lang tid som lysmåleren (standardindstillingen er 20 sek.) (s.132), når du slipper udløserknappen under automatisk bracketing, og du kan tage det næste billede ved det næste korrektionstrin. I dette tilfælde fungerer autofokusfunktionen for hvert billede. Efter ca. dobbelt så lang tid som lysmåleren (standardindstilling er 20 sek.), vender kameraindstillingerne tilbage til indstillingerne for optagelse af det første billede.
- Du kan anvende den automatiske bracketing-funktion sammen med den indbyggede flash eller den eksterne flash (kun P-TTL-auto) for at ændre flasheffekten kontinuerligt. Ved at holde udløserknappen nede for at tage tre efterfølgende billeder i forbindelse med brug af en ekstern flash, kan det andet og det tredje billede imidlertid blive optaget, før flashen er fuldt opladet. Tag derfor altid kun ét billede ad gangen, efter at have kontrolleret, at opladningen er afsluttet.
- Den automatiske bracketing-funktion er ikke tilgængelig, når eksponeringsfunktionen er indstillet til **B**-funktionen (bulb).

5

## Indstilling af automatisk bracketing

Skift optagerækkefølge og bracketing-trin.

Bracketing amount (Step interval)	1/2EV	±0.5, ±1.0, ±1.5, ±2.0
	1/3EV	±0.3, ±0.7, ±1.0, ±1.3, ±1.7, ±2.0
Shooting images		0 → - → +, - → 0 → +, + → 0 → -

\* Det trinvis interval indstilles i [Expsr Setting Steps] i menuen [C Custom]. (s.142)

Indstil [Auto Bracket] i menuen [Rec. Mode]. (s.98)

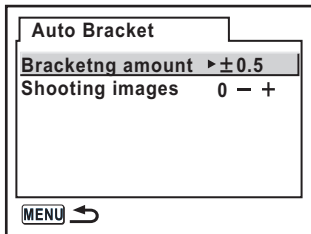

### Optagelse af udelukkende over- eller undereksponerede billeder

Du kan anvende den automatiske bracketing-funktion til udelukkende at tage under- eller overeksponerede billeder ved at kombinere denne funktion med eksponeringskorrektionsfunktionen (s.141).

Auto bracketing-funktionen udføres i begge tilfælde på baggrund af den angivne eksponeringskorrektionsværdi.

## Korrektion af flasheffekt

Du kan ændre flasheffekten inden for området  $-2,0$  til  $+1,0$ . Flashkorrektionsværdierne for  $1/3$  EV og  $1/2$  EV er følgende.

Trinvist interval	Flashkorrektion
1/2EV	$-2,0, -1,5, -1,0, -0,5, 0,0, +0,5, +1,0$
1/3EV	$-2,0, -1,7, -1,3, -1,0, -0,7, -0,3, 0,0, +0,3, +0,7, +1,0$

\* Det trinvis interval indstilles i [Expsr Setting Steps] i menuen [**C** Custom]. (s.142)

Indstil i [Flash Exp. Comp.] i menuen [**☑** Rec. Mode]. (s.98)

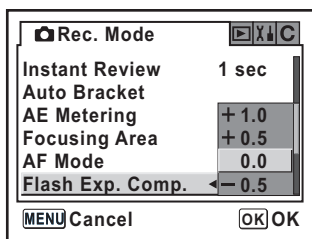

5

Funktionshenvisning



- blinker i søgeren, når flashen springer op under flashkorrektionen. (s.20)
- Hvis den maksimale flasheffekt overskrides, når der korrigeres til plussiden (+), vil korrektionen ikke få nogen virkning.
- Hvis der korrigeres til minussiden (-), er det ikke sikkert, at det vil påvirke billedet, hvis motivet er for tæt på, blænden er for lav, eller følsomheden er for høj.

## Tillad optagelse, mens flashen oplades

Du kan indstille kameraet til optage, mens flashen oplades.

Indstil [2 (On)] for [Release when Chrging] i menuen [**C** Custom](s.100). Du kan som standard ikke tage billeder, mens flashen oplader.

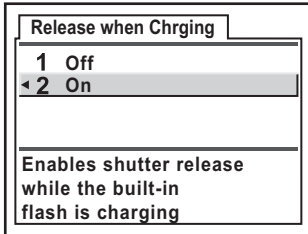

## Flashegenskaber i de enkelte eksponeringsfunktioner

5

Funktionshenvisning

### Optagelse med flash i Tv-funktionen (Shutter priority)

- Når du tager et billede af et motiv i bevægelse, kan du bruge flashen til at ændre den slørede virkning.
- Lukkertider kan indstilles fra 1/180 sek. eller langsommere i forbindelse med optagelse af flashbilleder.
- Blændeværdien ændres automatisk i forhold til det eksisterende lys.
- Lukkertiden indstilles til 1/180 sek., når der benyttes et andet objektiv end DA, D FA, FA J, FA eller A.

### Optagelse med flash i Av-funktionen (Aperture priority)

- Når du vil ændre dybdeskarpheden eller fotografere motiver på længere afstand, kan du indstille den ønskede blænde for at fotografere med flash.
- Lukkertiden ændres automatisk efter de omgivende lysforhold.
- Lukkertiden skifter automatisk i intervallet fra 1/180 sek. til en langsommere lukkertid (s.42), som reducerer kamerarystelser. Den langsomste lukkertid afhænger af brændvidden på det anvendte objektiv.
- Lukkertiden indstilles til 1/180 sek., når der benyttes et andet objektiv end DA, D FA, FA J, FA eller F.

## Brug af flashsynkronisering med langsom lukkertid

Du kan anvende flashsynkronisering med langsom lukkertid til portrætfotografering med en solnedgang i baggrunden. Både portrættet og baggrunden indfanges på smuk vis.



- Flashsynkronisering med langsom lukkertid nedsætter lukkertiden. Brug et stativ for at undgå kamerarystelser. Billedet vil også blive sløret, hvis motivet bevæger sig.
- Det er også muligt at foretage flashsynkronisering med langsom lukkertid med en ekstern flash.

### ● Optagelse med Tv-funktionen (lukkertidsprioriteret automatik)

- 1 Indstil funktionsvælgeren til **Tv**.  
**Tv**-funktionen er indstillet (lukkerprioriteret automatik)
- 2 Brug **e**-vælgeren til at indstille den ønskede lukkertid.  
Hvis blændevedrængen blinker, når lukkertiden indstilles, eksponeres baggrunden ikke korrekt. Indstil lukkertiden, så blænden ikke blinker.
- 3 Tryk på **⚡UP**-knappen.  
Flashen springer op.
- 4 Optagelse af billedet.

5

### ● Optagelse i M-funktion (manuel)

- 1 Indstil funktionsvælgeren til **M**.  
**M**-funktionen (manuel) er indstillet
- 2 Indstil lukkertiden (under 1/180 sek.) og blændevedrængen for at opnå den korrekte eksponering.
- 3 Tryk på **⚡UP**-knappen.  
Flashen springer op.  
I **M**-funktionen (manuel) kan flashen aktiveres på et hvilket som helst tidspunkt.
- 4 Optagelse af billedet.

## Afstand og blænde ved optagelse med indbygget flash

I forbindelse med flashoptagelser skal der vælges et kriterie mellem ledetallet, blænden og afstanden.

Beregn og juster optageforholdene, hvis flashen ikke er tilstrækkelig.

Flashledetal for indbygget flash

Sensitivity (følsomhed)	Ledetallet for indbygget flash
ISO200	15.6
ISO400	22
ISO800	31
ISO1.600	44
ISO3.200	62

### Beregning af optageafstand på baggrund af blændeværdi

Følgende ligning beregner flashafstanden for blændeværdier.

Største flashrækkevidde  $L1 = \text{Ledetal} \div \text{valgt blænde}$

Mindste flashrækkevidde  $L2 = \text{Største flashrækkevidde} \div 5^*$

\* Værdien 5 i ovenstående formel er en fast værdi, som kun gælder ved brug af den indbyggede flash.

Eksempel

Når følsomheden er [ISO200], og blændeværdien er F4

$L1 = 15,6 \div 4 = \text{ca. } 3,9 \text{ (m)}$

$L2 = 3,9 \div 5 = \text{ca. } 0,8 \text{ (m)}$

Flashen kan således anvendes i området fra ca. 0,8 m til 3,9 m.

Flashens nærgrænse er 0,7 m. Hvis du bruger flashen inden for denne afstand, vil det resultere i vignettering i billedhjørnerne, ujævn fordeling af lyset, og billedet kan blive overeksponeret.

## Beregning af blændeværdi på baggrund af optageafstand

Følgende ligning beregner blændeværdien for optageafstande.

Anvendt blændeværdi  $F = \text{Ledetal} \div \text{optageafstand}$

Når følsomheden er [ISO200], og optageafstanden er 5,2 m, er blændeværdien:

$$F = 15.6 \div 5.2 = 3$$

Hvis den resulterende blændeværdi (3 i ovenstående eksempel) ikke kan vælges på objektivet, anvendes som regel den nærmeste lavere blænde (2,8 i ovenstående eksempel).



## Anvendelse af DA, D FA, FA J, FA og F objektiver sammen med den indbyggede flash

Ved anvendelse af DA-, D FA-, FA J-, FA- og F-objektiver med *\*istDL* uden modlysblænde vises kompatibilitet med indbygget flash nedenfor.

Ja : Mulig

# : Mulig, afhængig af andre faktorer

Nej : Ikke mulig pga. vignettering

Følgende er bedømt uden modlysblænde.

Objektivbetegnelse	Anvendelighed
F Fiskeøje-zoom 17-28 mm F3.5-4.5	# Vignettering kan opstå ved brændvidder på under 20 mm.
DA16-45 mm F4ED AL	# Hvis brændvidden er mindre end 28 mm, eller hvis brændvidden er 28 mm, og optageafstanden er mindre end 1 m, kan der forekomme vignettering.
FA J18-35 mm F4-5.6 AL	# Vignettering kan forekomme, hvis brændvidden er 18 mm, og optageafstanden er mindre end 1 m.
DA18-55 mm F3.5-5.6 AL	Ja
FA20-35 mm F4AL	Ja
FA24-90 mm F3.5-4.5AL (IF)	Ja
FA28-70 mm F4AL	Ja
FA*28-70 mm F2.8AL	# Vignettering kan forekomme, hvis brændvidden er mellem 28 og 35 mm, og optageafstanden er mindre end 1 m.
FA J28-80 mm F3.5-5.6	Ja
FA28-80 mm F3.5-5.6	Ja
FA28-90 mm F3.5-5.6	Ja
FA28-105 mm F4-5.6	Ja
FA28-105 mm F4-5.6 (IF)	Ja
FA28-105 mm F3.2-4.5AL (IF)	Ja
FA28-200 mm F3.8-5.6AL (IF)	Ja
FA35-80 mm F4-5.6	Ja
FA70-200 mm F4-5.6	Ja
FA J75-300 mm F4.5-5.8AL	Ja
FA*80-200 mm F2.8ED (IF)	Ja
FA80-320 mm F4.5-5.6	Ja
FA80-200 mm F4.7-5.6	Ja
FA100-300 mm F4.7-5.8	Ja
FA*250-600 mm F5.6ED (IF)	Nej
DA14 mm F2.8ED (IF)	Nej
FA20 mm F2.8	Ja

Objektivbetegnelse	Anvendelighed	
FA*24 mm F2AL (IF)	Ja	
FA28 mm F2.8AL	Ja	
FA31 mm F1.8AL Limited	Ja	
FA35 mm F2AL	Ja	
DA40 mm F2.8 Limited	Ja	
FA43 mm F1.9 Limited	Ja	
FA50 mm F1.4	Ja	
FA50 mm F1.7	Ja	
FA77 mm F1.8 Limited	Ja	
FA*85 mm F1.4 (IF)	Ja	
FA135 mm F2.8 (IF)	Ja	
FA*200 mm F2.8ED (IF)	Ja	
FA*300 mm F2.8ED (IF)	Nej	
FA*300 mm F4.5ED (IF)	Ja	
FA*400 mm F5.6ED (IF)	Ja	
FA*600 mm F4ED (IF)	Nej	
D FA Macro 50 mm F2.8	Ja	
D FA Macro 100 mm F2.8	Ja	
FA Macro 50 mm F2,8	Ja	
FA Macro 100 mm F2,8	Ja	
FA Macro 100 mm F3,5	Ja	
FA* Macro 200 mm F4ED (IF)	Ja	
FA Soft 28 mm F2.8	#	Den indbyggede flash affyres altid med fuld styrke.
FA Soft 85 mm F2.8	#	Den indbyggede flash affyres altid med fuld styrke.

## Optagelse med ekstern flash (ekstratilbehør)

Den eksterne flash AF360FGZ (ekstratilbehør) giver adgang til en række flashfunktioner, som f.eks. P-TTL-autoflashfunktion, flashsynkronisering med hurtig lukkertid og trådløs-funktion. Se yderligere oplysninger i oversigten nedenfor.

(Ja: Mulig #: Begrænset nr.: Ikke muligt)

Flash	Indbygget flash	AF360FGZ
Kamerafunktion		
Flash til reduktion af røde øjne	Ja	Ja
Automatisk affyring af flash	Ja	Ja
Når flashen er opladet, skifter kameraet automatisk til den korrekte lukkertid for flashsynkronisering.	Ja	Ja
Blænden indstilles automatisk i <b>P</b> -funktionen (program) og i <b>TV</b> -funktionen (lukkerprioriteret automatik).	Ja	Ja
Automatisk kontrol i søgeren	Nej	Nej
P-TTL-autoflash (korrekt følsomhed: 200 til 3200)	Ja <sup>*1</sup>	Ja <sup>*1</sup>
Synkronisering med langsom lukkertid	Ja	Ja
Flaskeksponeringskorrektion	Ja	Ja
AF-hjælpelys	Ja	Ja
Flashsynkronisering med sidste lukkergardin <sup>*2</sup>	# <sup>*3</sup>	Ja
Funktionen flash med kontrastkontrol <sup>*2</sup>	# <sup>*4</sup>	Ja
Slaveflash	Nej	Ja
Flere flashenheder	Nej	Nej
Flashsynkronisering med hurtig lukkertid	Nej	Ja
Trådløs flash <sup>*5</sup>	Nej	Ja

\*1 Ved anvendelse af DA-, D FA-, FA J-, FA-, F- eller A-objektiv.

\*2 Lukkertid på 1/90 sek. eller langsommere.

\*3 Kan kombineres med AF360FGZ til flashsynkronisering med sidste lukkergardin.

\*4 Hvis kameraet har en AF360FGZ, kan 1/3 af flashaffyringen ske fra den indbyggede flash, og 2/3 kan ske fra den eksterne flash.

\*5 Det er nødvendigt med to AF360FGZ-enheder eller mere.

## Om LCD-panelet på AF360FGZ

AF360FGZ vil automatisk omsætte feltvinkelforskellen mellem 35 mm og formatet *\*istDL* på baggrund af brændvidden for det objektiv, du bruger. Ved anvendelse af DA-, D FA-, FA J-, FA- eller F-objektiv.

Konverteringsindikatoren vises, og formatstørrelsesindikatoren forsvinder, når lysmålerimeren for *\*istDL* er aktiveret. (Den vender tilbage til et format på 35 mm, når lysmålerimeren slukkes.)

Objektivets brændvidde		85mm	77mm	50mm	35mm	28mm	24mm	20mm	18mm
AF360FGZ LCD-panel	Lysmålingstimer Off	85mm	70mm	50mm	35mm	28mm	24mm	20mm	18mm*
	Lysmålingstimer On	58mm	48mm	34mm	24mm	19mm	16mm*		

\* Optagelse med vidvinkeladapler

## Optagelse med P-TTL-autofunktion

Anvend denne flashfunktion sammen med AF360FGZ-flashenheden. Når flashfunktionen er indstillet til "P-TTL-autoflash", affyres flashen, umiddelbart før billedet tages ved hjælp af 16-segmentlysmåling, hvilket giver mere præcis kontrol. P-TTL auto er tilgængelig med trådløs flash-funktion, når der anvendes to AF360FGZ-enheder eller mere.

- 1 Fjern flashkodækslet, og monter AF360FGZ.
- 2 Tænd for AF360FGZ.
- 3 Indstil AF360FGZ-flashfunktionen til P-TTL-auto.
- 4 Kontrollér, at flashen er fuldt opladet, og tag derefter billedet.



- Det er kun flashenheden AF360FGZ, der indeholder P-TTL-autofunktionen.
- Når flashen er klar (fuldt opladet), lyser i søgeren.
- Yderligere oplysninger om fremgangsmåder ved optagelse af billeder og effektiv rækkevidde findes i brugervejledningen til den eksterne flash.
- Flashen affyres ikke, hvis motivet er tilstrækkelig lyst, når flashfunktionen er eller . Derfor er den ikke anvendelig i forbindelse med flashoptagelse i dagslys.
- Tryk ikke på flashens "pop-up"-knap, når der er koblet en ekstern flash til kameraet. Den indbyggede flash vil ramme den eksterne flash. Yderligere oplysninger om anvendelse af begge flashenheder samtidigt og hvordan flashenhederne tilkobles findes i s. 157.

## Optagelse med flashsynkronisering med hurtig lukkertid

Med AF360FGZ kan du affyre flashen for at tage et billede med en lukkertid, der er hurtigere end 1/180 sek. Flashsynkronisering med hurtig lukkertid kan anvendes både med flashen forbundet til kameraet og med en trådløs funktion.

## Montering og brug af AF360FGZ på kameraet

- 1 Fjern flashkodækslet, og monter AF360FGZ.
- 2 Drej funktionsvælgeren, og indstil eksponeringsfunktionen til **M**.
- 3 Tænd for AF360FGZ.
- 4 Indstil AF360FGZ-flashens synkroniseringsfunktion til HS  $\downarrow$  (synkronisering med hurtig lukkertid).
- 5 Kontrollér, at AF360FGZ er fuldt opladet, og tag derefter billedet.



- Når flashen er klar (fuldt opladet), lyser  $\downarrow$  i søgeren.
- Flashsynkronisering med hurtig lukkertid er kun mulig, når lukkertiden er hurtigere end 1/180 sek.
- Flashsynkronisering med hurtig lukkertid er ikke mulig, når eksponeringsfunktionen er indstillet til **B** (Bulb).

## Optagelse med trådløs funktion

Ved at anvende to AF360FGZ-enheder kan du anvende flashen uden at forbinde kameraet og flashen ved hjælp af en ledning. Flashsynkronisering med hurtig lukkertid kan også anvendes med den trådløse funktion.



- Sørg for at indstille de to AF360FGZ-enheder til samme kanal. Se yderligere oplysninger i betjeningsvejledningen til AF360FGZ.

### ● Optagelse med trådløs funktion

- 1 Anbring AF360FGZ på den ønskede placering.
- 2 Indstil AF360FGZ-enhedens tænd/sluk-knap til [WIRELESS].
- 3 Indstil AF360FGZ -funktionsvælgeren til S (slave).
- 4 Drej funktionsvælgeren, og indstil eksponeringsfunktionen til funktionen **P**, **Tv**, **Av** eller **M**.
- 5 Indstil AF360FGZ-enhedens tænd/sluk-knap på kameraet til [WIRELESS].
- 6 Indstil den trådløse AF360FGZ-funktion til **M** (master) eller **C** (kontrol)..



- Den indbyggede flash kan ikke anvendes sammen med den trådløse funktion.
- Indstil AF360FGZ i trådløs slavefunktion til SLAVE1.

### Trådløs flashstyring (P-TTL-flashfunktion)

Når AF360FGZ anvendes til trådløs flash, udveksles følgende oplysninger mellem de to AF360FGZ-enheder, før flashen affyres.

Tryk udløserknappen helt ned.

- 1 Kameraets flashenhed affyrer en forflash. (Kameraets flashfunktion overføres.)
- 2 Den eksterne flashenhed affyrer en forflash. (Motivets lysforhold kontrolleres.)
- 3 Kameraets flashenhed affyrer en forflash. (den nødvendige flasheffekt overføres til den eksterne flash).
  - \* Den **indbyggede** flash affyrer endnu en forflash for at overføre flashvarigheden i HS  $\downarrow$  (flashsynkronisering med hurtig lukkertid).
- 4 Den eksterne flash affyrer hovedflashen.



Indstil AF360FGZ i trådløs slavefunktion til SLAVE1.

## Reduktion af røde øjne

Som med den indbyggede flash er det også med en ekstern flash muligt at reducere røde øjne. Dette er dog ikke muligt i forbindelse med alle flashenheder, og der kan være begrænsninger i forbindelse med brugen af denne funktion. Se illustrationen på s.153..



- Funktionen reduktion af røde øjne kan også anvendes, når der kun benyttes en ekstern flash. (s.52)
- Hvis funktionen til reduktion af røde øjne anvendes, mens AF360FGZ er indstillet som slaveflash eller med den trådløse funktion, vil forflashen til reduktion af røde øjne affyre den eksterne flash. Du bør ikke benytte funktionen reduktion af røde øjne sammen med en slaveflash.

## Flashesynkronisering med sidste lukkergardin

Når den indbyggede flash anvendes sammen med AF360FGZ, som er indstillet til funktionen flashesynkronisering med sidste lukkergardin, anvender den indbyggede flash også denne funktion. Kontrollér, at begge flashenheder er fuldt opladet.

## Brug af den indbyggede flash sammen med den eksterne flash

Som det fremgår af nedenstående figur, skal flashadapteren FG (ekstratilbehør) monteres på kameraets flashsko og en stativflashskoadapter i bunden af den eksterne flash, og disse skal forbindes med forlængerkablet F5P (ekstratilbehør). Stativflashskoadapteren F leveres med en stativskruer til montering på stativet.

Det er kun P-TTL-autoflashen, som kan anvendes sammen med den indbyggede flash.

Kombineret med den indbyggede flash

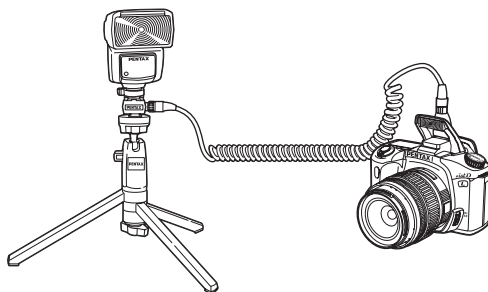

## Affyring af flere flashenheder

Du kan kombinere to eller flere eksterne flash AF360FGZ eller anvende to eller flere eksterne flash AF360FGZ sammen med den indbyggede flash. De forbindes som vist i nedenstående figur: Forbind en stativflashskoadapter F (ekstratilbehør) med den eksterne flash og flashskoadapter F (ekstratilbehør), og forbind forlænger-kabel F5P (ekstratilbehør) med stativflashskoadapter F på den anden eksterne flash.

**Caution**

- Brug ikke tilbehør med et andet antal kontakter som f.eks. et flashgreb, da det kan medføre funktionsfejl.
- Anvendelse af andre flashenheder fra andre producenter kan forårsage beskadigelse af udstyret. Det anbefales at anvende AF360FGZ.

Ved kombination af to eller flere flashenheder

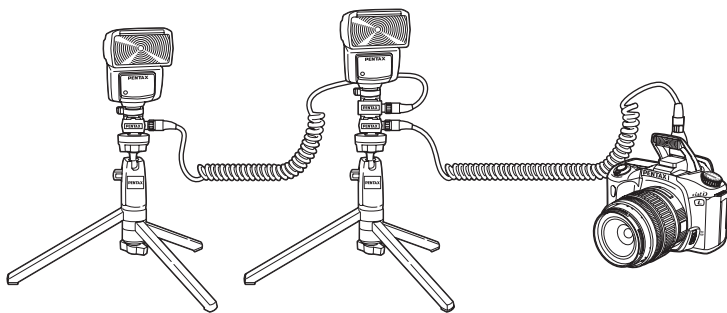

**memo**

Ved brug af flere AF360FGZ-enheder eller en AF360FGZ-enhed med den indbyggede flash anvendes P-TTL til styring af flashen.

5



## Flashsynkronisering med kontrastkontrol

Når to eller flere AF330FGZ kombineres, eller AF360FGZ anvendes sammen med den indbyggede flash, er optagelse med dobbeltflash mulig (flashoptagelse med kontrastkontrol-synkronisering). Denne funktion er baseret på forskellen mellem de udsendte lysmængder fra de to flashenheder.



- Brug ikke tilbehør med et andet antal kontakter som f.eks. et flashgreb, da det kan medføre funktionsfejl.
- Anvendelse af andre flashenheder fra andre producenter kan forårsage beskadigelse af udstyret. Vi anbefaler at anvende de automatiske PENTAX-specialflashenheder

- 1 Slut den eksterne flash indirekte til kameraet (s.157)
- 2 Indstil synkroniseringsfunktionen for AF360FGZ til flashsynkronisering med kontrastkontrol.
- 3 Drej funktionsvælgeren, og indstil eksponeringsfunktionen **P**, **Tv**, **Av** eller **M**
- 4 Kontrollér, at både den eksterne flash og den indbyggede flash er fuldt opladet, og tag derefter billedet.



- Når der anvendes to eksterne flash i forbindelse med flashsynkronisering med kontrastkontrol, skal den flash, der indstilles som kontrastkontrollflashen, være flash 2, og den anden eksterne flash er flash 1. Når der anvendes en ekstern flash sammen med den indbyggede flash, er den indbyggede flash 1, mens den eksterne flash er flash 2.
- Ved brug af to AF360FGZ-enheder eller en AF360FGZ-enhed med den indbyggede flash anvendes P-TTL til styring af flashen.
- Den hurtigste lukkertid ved flashsynkronisering er 1/90 sekunder i funktionen flashsynkronisering med kontrastkontrol.

## Ændring af visningsmetoden

Anvendes til at indstille data, der vises under visningen.  
Der skiftes skærmvisning, hver gang du trykker på **INFO**-knappen.

Images only	Det er kun optagne billeder, der vises.
Image+Histgrm	Billeder og histogram vises.
Image+Detailed Info	Der vises billeddetaljer med et lille billede i øverste venstre hjørne.
Last memory	Displayindstillinger bevares fra den sidste session.

Indtil i [Plybk dsply mthd] i menuen [▶ Playback]. (s.98)

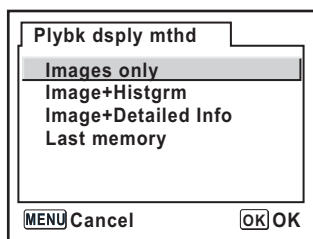

På s.18 er der forskellige skærmoplysninger.

## Visning af Bright Portion-advarsel

Hvis [Bright Portion] vælges på skærbillederne for øjeblikkelig visning og visning, blinker lyse områder på billedet.  
Standardindstillingen er deaktiveret.

OFF	Sluk for Bright Portion-advarslen.
Instant Review	Bright Portion-advarslen vises kun ved øjeblikkelig visning.
Instntn review+Plybck	Bright Portion-advarslen vises kun ved øjeblikkelig visning og almindelig visning.

Indtil i [Bright Portion] i menuen [▶ Playback]. (s.98)

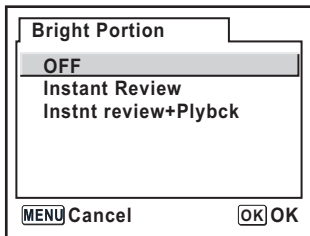

## Indstilling af visningsinterval for diasshow

Du kan få vist alle de optagne billeder på SD-hukommelseskortet efter hinanden. (s.68)

Billedevisningsintervallet kan indstilles til [3 sec], [5 sec], [10 sec] eller [30 sec].

Standardindstillingen er [3 sec].

Indstil i [Diasshow] i menuen [▶ Playback](s.98).

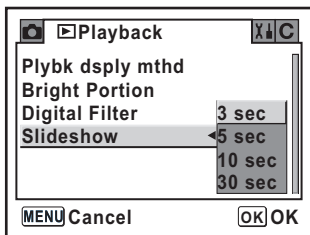

Tryk på **OK**-knappen for at starte diasshowet, når indstillingen er foretaget.

## Formatering af SD-hukommelseskortet

Husk at formatere et nyt SD-hukommelseskort sammen med kameraet, før kortet tages i brug. Alle data på SD-hukommelseskortet vil blive slettet ved formatering.



- Åbn ikke dækslet til SD-hukommelseskortet under formateringen. Kortet kan blive permanent beskadiget.
- Vær forsigtig. Under formateringen slettes også beskyttede data.

**1** Vælg [Format] i menuen [X↓ Set-up](s.99).

**2** Tryk på 4-vejs navigationsknappen (▶) for at få vist [Format]-skærbilledet.

**3** Brug 4-vejs navigationsknappen (▲) til at vælge [Format].

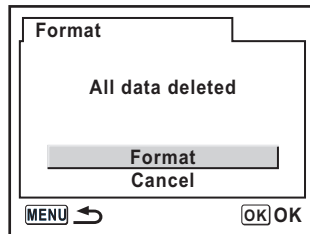

**4** Tryk på OK-knappen.

Formateringen starter. Når formateringen er afsluttet, er kameraet klar til at tage billeder.

## Tænd og sluk for lydsignalet

Du kan tænde eller slukke for biplyd ved kamerabetjening. Standardindstillingen er [On]. Indstil [Beep] i menuen [X] Set-up]. (s.99)

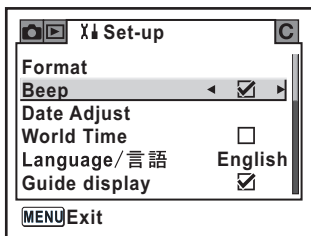

## Ændring af dato og klokkeslæt samt visningsformat

Du kan ændre standardindstillingerne for dato og klokkeslæt. Du kan indstille visningsformatet. Vælg [mm/dd/yy], [dd/mm/yy] eller [yy/mm/dd]. Vælg [12 hour] or [24 hour] for klokkeslætsvisning. <sup>138</sup>Indstilling af dato og klokkeslæt (s.35)

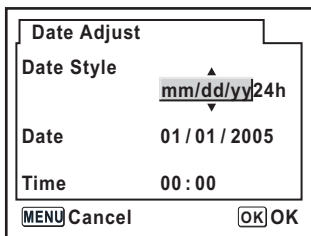

## Indstilling af international tid

Dato og klokkeslæt, der er valgt i [Initial Settings] s.33 repræsenterer datoen og klokkeslættet for dit nuværende lokalsted.

Ved at indstille den internationale tid (World Time) får du mulighed for at vise den lokale dato og tid på LCD-skærmen, når du er i udlandet.

### 1 Vælg [World Time] i menuen [X↓ Set-up]. (s.99)

### 2 Tryk på 4-vejs navigationsknappen (▶).

Skærbilledet for international tid (World Time) vises.

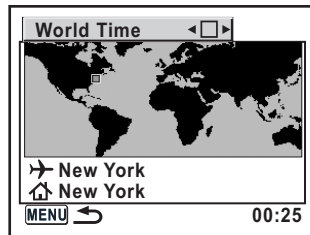

### 3 Brug 4-vejs navigationstasten (◀▶) til at vælge (On) eller (Off).

<input checked="" type="checkbox"/>	Anvend tid for by indstillet i ✈ (destination)
<input type="checkbox"/>	Anvend tid for by indstillet i 🏠 (lokalsted)

### 4 Tryk på 4-vejs navigationsknappen (▼).

Markeringsrammen flyttes til ✈. Byen med ✈ blinker.

### 5 Tryk på 4-vejs navigationsknappen (▶).

Skærbilledet til forstørrelse af rejssemålsområdet vises.

Brug 4-vejs navigationsknappen (◀▶) til at ændre det område, der skal forstørres.

### 6 Tryk på 4-vejs navigationsknappen (▼).

Rammen flyttes til by.

## 7 Brug 4-vejs navigationsknappen (◀▶) til at vælge rejsemålet.

Det aktuelle klokkeslæt, sted og tidsforskel for den valgte by vises.

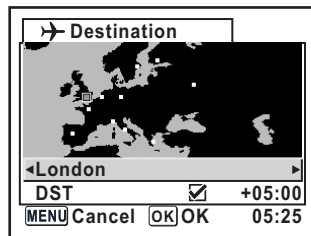

## 8 Brug 4-vejs navigationsknappen (▼) til at vælge [DST].

## 9 Brug 4-vejs navigationstasten (◀▶) til at vælge (On) eller (Off).

Vælg  (aktiveret), hvis byen for rejsemålet har sommertid (DST).

## 10 Tryk på OK-knappen.

Indstillingen for international tid gemmes. Tryk på **OK**-knappen for at fortsætte med indstilling af international tid og vende tilbage til skærbilledet World Time.

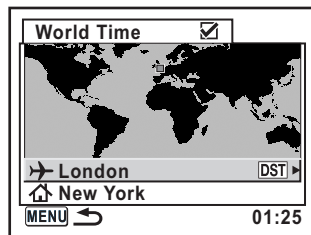

## 11 Tryk to gange på MENU-knappen.

Kameraet er nu klar til at tage billeder.



- I "Liste over bynavne med internationale tidszoner" (s. 166) findes en liste over de byer, der kan angives som destination.
- Vælg i trin 4 ovenfor for at vælge by og DST-indstilling.
- vises på oversigtsskærbilledet, hvis international tid er aktiveret () (s. 16)

## Liste over bynavne med internationale tidszoner

Område	By	Område	By
Nordamerika	Honolulu	Afrika/ Vestlige Asien	Nairobi
	Anchorage		Jedda
	Vancouver		Teheran
	San Francisco		Dubai
	Los Angeles		Karachi
	Calgary		Kabul
	Denver		Male
	Chicago		Delhi
	Miami		Colombo
	Toronto		Katmandu
	New York		Dacca
Halifax		Østlige Asien	Yangon
Central- og Sydamerika	Mexico City		Bangkok
	Lima		Kuala Lumpur
	Santiago		Vientiane
	Caracas		Singapore
	Buenos Aires		Phnom Penh
	Sao Paulo		Ho chi Minh
	Rio de Janeiro		Jakarta
Europa	Madrid		Hong Kong
	London		Beijing
	Paris		Shanghai
	Amsterdam	Manila	
	Milano	Taipei	
	Rom	Seoul	
	Berlin	Tokyo	
	Stockholm	Guam	
	Athen	Oceanien	Perth
	Helsinki		Adelaide
	Moskva		Sydney
Afrika/ Vestlige Asien	Dakar		Noumea
	Algier		Wellington
	Johannesburg		Auckland
	Istanbul		Pago Pago
	Cairo		
	Jerusalem		



## Indstilling af sprog

Du kan ændre det sprog, der anvendes i menuer, fejlmeddelelser mv.

Indstil [Language/言語] i menuen [X] Set-up]. (s.99)

Du kan vælge mellem elleve sprog: Engelsk, fransk, tysk, spansk, italiensk, svensk, hollandsk, russisk, koreansk, kinesisk (traditionelt/simplificeret) og japansk.

☞ Indstilling af displaysprog (s.33)

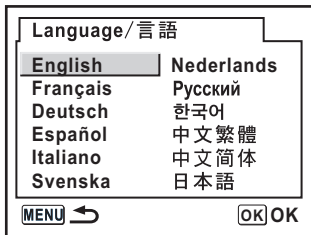

## Tænd og sluk for displayguiden

Anvendes til at vise vejledninger på LCD-skærmen, når tænd/sluk-knappen er aktiveret, eller når eksponeringsfunktionen ændres. (s.16)

<input checked="" type="checkbox"/>	Displayguide aktiveret (Guide display on)
<input type="checkbox"/>	Displayguide deaktiveret (Guide display off)

Indstil [Guide display] i menuen [X] Set-up]. (s.99)

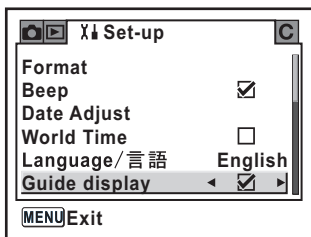

## Indstilling af lysstyrke på LCD-skærm

Du kan indstille lysstyrken på LCD-skærmen. Indstillingerne skal justeres, når LCD-skærmen er vanskelig at se.

Indstil [Brightness Level] i menuen [X] Set-up]. (s.99)

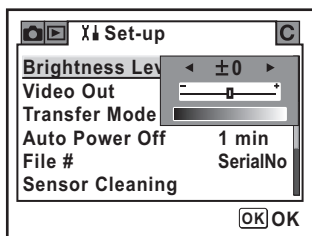

## Valg af videoudgangsformat

Når du slutter kameraet til AV-udstyr, såsom et tv, skal du vælge det rigtige videoudgangsformat (NTSC eller PAL) til visning af billeder.

Indstil [Video Out] i menuen [X] Set-up]. (s.99)

☞ Tilslutning af kameraet til AV-udstyr (s.70)

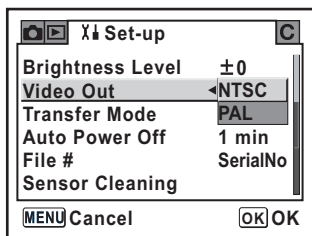

Videoudgangsformatet er forskelligt fra region til region. NTSC er det videoudgangsformat, der anvendes i Nordamerika.

## Indstilling af Auto Power Off (automatisk slukkefunktion)

Du kan indstille kameraet til at slukke automatisk, når du ikke har brugt det i et nærmere angivet tidsrum. Vælg mellem [1 min], [3 min], [5 min], [10 min], [30 min] eller [Off]. Standardindstillingen er [1 min]. Indstil [Auto Power Off] i menuen [**X** Set-up]. (s.99)

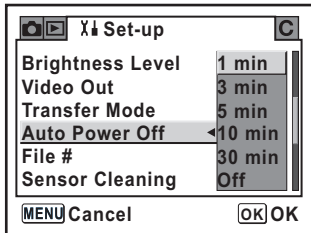

Funktionen Auto Power Off virker ikke, når der vises et diasshow, ved USB-tilslutning, ved optagelse med fjernbetjening, eller når menu eller Fn-menuen er aktiv.

## Nulstilling af filnummeret

Du kan indstille det filnummer, der anvendes til billederne, når du sætter et nyt SD-hukommelseskort i. Standardindstillingen er [SerialNo].

SerialNo (serienr.)	Filnummeret for det senest optagne billede gemmes i hukommelsen, og filnummeret forbliver fortløbende efter isætning af et nyt SD-hukommelseskort.
Reset (nulstilling)	Hver gang der indsættes et nyt SD-hukommelseskort, er filnummeret det laveste nummer. Når der indsættes et SD-hukommelseskort med gemte billeder, fortsætter nummereringen fra det sidst gemte filnummer.

Indstil [File #] i menuen [**X** Set-up]. (s.99)

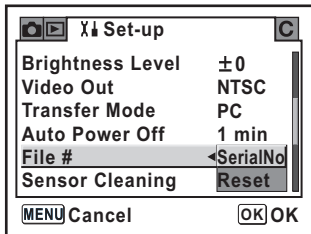

## Indstilling af Instant Review (øjeblikkelig visning)

### Indstilling af visningstiden

Vælg mellem [1 sec], [3 sec], [5 sec] eller [Off]. Standardindstillingen er [1 sec].  
 Indstil [Instant Review] i menuen [ Rec. Mode]. (s.98)

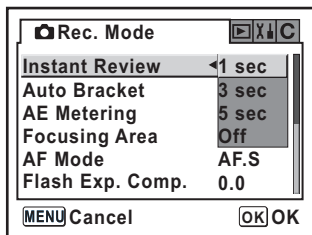

5

### Visning af histogram under Instant Review

Anvendes til at vise histogram under øjeblikkelig visning.  
 Vælg [2 (Plybck with Hstgram)] i [Instant Review Dsply] i menuen [ Custom]. (s.101)  
 Som standard vises histogrammet ikke.

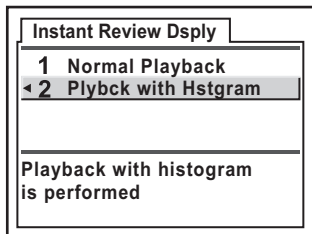

## Nulstilling af optage-, visnings- og indstillingsmenuen

Indstillinger i menuen [RECORD] Rec. Mode], menuen [PLAYBACK] Playback] og menuen [SETUP] Set-up] nulstilles til standardindstillingerne.

Datoindstilling (Date Adjust), sprog (Language/言語), videoudgang (Video Out) og international tid (World Time) nulstilles imidlertid ikke.

- 1 Vælg [Reset] i menuen [SETUP] Set-up].**
- 2 Tryk på 4-vejs navigationsknappen (▶) for at få vist [Reset]-skærbilledet.**
- 3 Brug 4-vejs navigationsknappen (▲) for at vælge [Reset].**

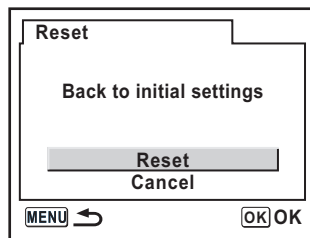

- 4 Tryk på OK-knappen.**

Kameraet er nu klar til at tage eller vise billeder.

## Resetting the Custom Function Menu

Du kan ændre indstillingerne i menuen [C Custom].

Indstillinger i menuen [CAM Rec. Mode], menuen [▶ Playback] og menuen [X Set-up] nulstilles ikke.

- 1** Vælg [Reset] på menuen [C Custom].
- 2** Tryk på 4-vejs navigationsknappen (▶) for at få vist skærbilledet Reset Custom Fncion.
- 3** Brug 4-vejs navigationsknappen (▲) for at vælge [Reset].

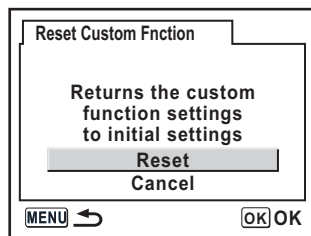

- 4** Tryk på OK-knappen.

Kameraet er nu klar til at tage eller vise billeder.

# 6 Appendiks

---

Standardindstillinger .....	174
Funktioner med forskellige objektivkombinationer .....	178
Bemærkninger vedrørende [Using Aperture Ring] .....	180
Rengøring af CCD-elementet .....	181
Tilbehør (ekstraudstyr) .....	183
Fejlmeddelelser .....	186
Fejlfinding .....	188
Hovedspecifikationer .....	190
Ordliste .....	193
Indeks .....	198
GARANTIBESTEMMELSER .....	202

Nedenstående tabel viser standardindstillinger fra fabrikken.  
De i tabellen anvendte betegnelser betyder:

### Sidste hukommelsesindstilling

Ja : Den aktuelle indstilling (seneste hukommelse) gemmes, når kameraet slukkes.







Nej : Indstillingen nulstilles til standardindstillingen, når kameraet slukkes.

### Nulstil indstilling

Ja : Standardindstillingen kan gendannes ved hjælp af nulstilfunktionen (s.171).

Nej : Indstillingen gemmes selv efter nulstilling.

### [ Rec. Mode]-menu

Menupunkt	Standardindstilling	Sidste hukommelsesindstilling	Nulstil indstilling	Side
Image Tone	 (lys)	Ja	Ja	s.108
Recorded Pixels	 (3.008×2.000)	Ja	Ja	s.109
Quality Level	★★★ (Best)	Ja	Ja	s.110
Saturation	 (0)	Ja	Ja	s.111
Sharpness	 (0)	Ja	Ja	s.111
Contrast	 (0)	Ja	Ja	s.111
Instant Review	1 sek.	Ja	Ja	s.170
Auto Bracket	±0.5/0-+	Ja	Ja	s.145
AE Metering	 (Multisegment)	Ja	Ja	s.130
Focusing Area	 (Vidvinkel)	Ja	Ja	s.121
AF Mode	<b>A.F.S.</b> (Single mode)	Ja	Ja	s.122
Flash Exp. Comp.	0.0	Ja	Ja	s.146

### [ Playback]-menu

Menupunkt	Standardindstilling	Sidste hukommelsesindstilling	Nulstil indstilling	Side
Plybk dsply mthd	Kun billede	Ja	Ja	s.160
Bright Portion	Off (fra)	Ja	Ja	s.160
Digital Filter	B & W	Ja*	Ja	s.71
Slideshow	3 sek.	Ja	Ja	s.68

\* Kun forvrængnings- og blødhedsindstillingerne for forvrængningsfilteret og det bløde filter gemmes.



## [X] Set-up]-menu

Menupunkt	Standardindstilling	Sidste hukommelsesindstilling	Nulstil indstilling	Side	
Format	—	—	—	s.162	
Beep	<input checked="" type="checkbox"/> (aktiveret)	Ja	Ja	s.163	
Date Adjust	I henhold til standardindstilling	Ja	Nej	s.163	
World Time	World Time setting	<input type="checkbox"/> (deaktiveret)	Ja	Ja	s.164
	Hometown (City)	I henhold til standardindstilling	Ja	Nej	
	Hometown (DST)	I henhold til standardindstilling	Ja	Nej	
	Destination (City)	Samme som Lokalsted	Ja	Nej	
	Destination (DST)	Samme som Lokalsted	Ja	Nej	
Language/言語	I henhold til standardindstilling	Ja	Nej	s.167	
Guide display	<input checked="" type="checkbox"/> (aktiveret)	Ja	Ja	s.167	
Brightness Level	0	Ja	Ja	s.168	
Video Out	I henhold til standardindstilling	Ja	Nej	s.168	
Transfer Mode	PC	Ja	Ja	s.84	
Auto Power Off	1 min.	Ja	Ja	s.169	
File #	SerialNo (serienr.)	Ja	Ja	s.169	
Sensor Cleaning	—	—	—	s.181	
Reset	—	—	—	s.171	

**[C Custom]-menu**

Menupunkt	Standardindstilling	Sidste hukommelsesindstilling	Nulstil indstilling	Side
Settings	<input type="checkbox"/> (deaktiveret)	Ja	Ja	s.100
Noise Reduction	On	Ja	Ja	s.140
Expsr Setting Steps	1/2EV-trin	Ja	Ja	s.142
ISO Corcrtion in AUTO	ISO 200-400	Ja	Ja	s.115
ISO Snstvty Wrn Dspl	Off (fra)	Ja	Ja	s.116
Link AF Point and AE	Off (fra)	Ja	Ja	s.131
Meter Operating Time	10 sec	Ja	Ja	s.132
AE-L with AF locked	Off (fra)	Ja	Ja	s.124
Recordable Image No.	Resterende billedlagringskapacitet	Ja	Ja	s.100
OK btn when shooting	Off (fra)	Ja	Ja	s.120, s.121
AE-L bttm on M expsr	Programlinje	Ja	Ja	s.140
AF in remote control	Off (fra)	Ja	Ja	s.100
FI with S lens used	Kan ikke anvendes.	Ja	Ja	s.100
Using aperture ring	Ikke tilladt.	Ja	Ja	s.180
Release when Chrging	Off (fra)	Ja	Ja	s.147
Instant Review Dsply	Normal visning	Ja	Ja	s.170
Mag to Strt Zm Plybk	1,2 gange	Ja	Ja	s.101
Man. WB Measurement	Hele skærmen	Ja	Ja	s.113
Color Space	sRGB	Ja	Ja	s.117
Reset Custom Fncion*	—	—	—	s.172

\* Du kan ændre indstillingerne i [C Custom]-menuen.

## Fn-menu

Menupunkt	Standardindstilling	Sidste hukommelsesindstilling	Nulstil indstilling	Side
Drive Mode	<input type="checkbox"/> Optagelse af enkeltbilleder	Nej <sup>*1</sup>	Ja	s.53, s.55, s.59, s.143
Flash Mode	 (Auto)	Ja	Ja	s.49
White Balance	<b>AWB</b> (Auto)	Ja	Ja	s.112
ISO Sensitivity	AUTO	Ja	Ja	s.115
DPOF Settings	—	Ja	Nej	s.79
Digital Filter	B & W	Ja <sup>*2</sup>	Ja	s.71
Slideshow	3 sek.	Ja	Ja	s.68

\*1 Kun serieoptagelsesindstillingerne gemmes.

\*2 Kun forvrængnings- og blødhedsindstillingerne for forvrængningsfilteret og det bløde filter gemmes.

# Funktioner med forskellige objektivkombinationer

## Objektiver, der kan anvendes sammen med dette kamera.

Kun DA- og FA J-objektiver samt D FA-/FA-/F-/A-objektiver med stillingen **A** på blænderingen kan anvendes sammen med dette kamera. Oplysninger om andre objektiver og D FA-/FA-/F-/A-objektiver med blænderingen i en anden stilling end **A** findes under "Bemærkninger vedrørende [Using Aperture Ring]" (s.180).

Funktion \ Objektiv [bajonettype]	DA-/D FA-/FA J-/FA-objektiv [KAF, KAF2] <sup>*3</sup>	F-objektiv [KAF] <sup>*3</sup>	A-objektiv [KA]
Autofokus (kun objektiv) (Med AF-adapter 1.7X) <sup>*1</sup>	Ja —	Ja —	— Ja <sup>*5</sup>
Manuel fokusering (Med fokusindikatoren) <sup>*2</sup> (Med matskive)	Ja Ja	Ja Ja	Ja Ja
Sådan skiftes fokusområdet (vindvinkel-/punktfokus)	Ja	Ja	Nej <sup>*5</sup>
Motorzoom	Nej	—	—
Blændeprioritet, automatisk eksponering	Ja	Ja	Ja
Lukkertidsprioritet, automatisk eksponering	Ja	Ja	Ja
Manuel eksponering	Ja	Ja	Ja
P-TTL-autoflash <sup>*4</sup>	Ja	Ja	Ja
16-segment multilysmåling	Ja	Ja	Ja

Ja : Funktionerne er tilgængelige, når blænderingen er i stillingen **A**.

Nej : Funktionerne er ikke tilgængelige.

\*1 Objektiver med en største blænde på f/2.8 eller bedre. Kun tilgængelig i stillingen **A**.

\*2 Objektiver med en største blænde på f/5.6 eller bedre.

\*3 Indstil [Using aperture ring] til [2 (tilladt)] i [**C** Custom]-menuen (s.100) for at anvende objektiverne F/FA soft 85 mm f/2.8 eller FA soft 28 mm f/2.8. Der kan tages billeder med den valgte blænde, men kun inden for det manuelle blændeområde.

\*4 Brug af den indbyggede flash og AF360FGZ.

\*5 Fokusområdet er indstillet til punktfokus.

## Objektivbetegnelser og bajonetbetegnelser

FA-fastobjektiver (ikke-zoomobjektiver) og DA-, D FA-, FA J- og F-objektiver anvender KAF-bajonetten. KAF2-bajonetten anvendes af objektiver med motorzoom i FA-objektivserien. Objektiver uden motorzoom anvender KAF-bajonetten. Yderligere oplysninger findes i brugervejledningen til objektiver. Dette kamera er ikke udstyret med motorzoomfunktion.

## Objektiver og tilbehør, der ikke kan anvendes sammen med dette kamera

Hvis blænderingen er indstillet til andet end **A** (auto), eller hvis der anvendes et objektiv uden stillingen **A** (auto) eller tilbehør såsom en automellemring eller autobælg, fungerer kameraet kun, hvis [Using aperture ring] er indstillet til [2 (tilladt)] i [**C** Custom]-menuen (s.100). Oplysninger om de begrænsninger, der gælder, når [Using aperture ring] er indstillet til [2 (tilladt)] i [**C** Custom]-menuen, findes under Bemærkninger vedrørende [Using Aperture Ring] (s.180).

Alle kameraets eksponeringsfunktioner er tilgængelige ved brug af DA-, FA J- eller andre objektiver med blænden i stillingen **A** (auto).

## Objektiv og indbygget flash

Den indbyggede flash kan ikke reguleres og affyres på fuld lysstyrke, når der anvendes objektiver, som er ældre end A-typen, eller soft-objektiver.

Bemærk, at den indbyggede flash ikke kan anvendes som autoflash.

# Bemærkninger vedrørende [Using Aperture Ring]

## Brug af blændering

Når [Using aperture ring] er indstillet til [2 (tilladt)] i [**C** Custom]-menuen (s.100), kan lukkeren udløses, selv om blænderingen på D FA-, FA-, F- eller A-objektivet ikke er indstillet til **A**-stillingen, eller hvis der anvendes et objektiv uden **A**-stilling. Der vil dog være et begrænset antal funktioner til rådighed, som det fremgår af nedenstående tabel.



Kameraet anvender **AV**-funktion (blændeprioriteret), selv om funktionsvælgeren står i stillingen **P** eller **Tv**, når lukkertiden er indstillet til en anden værdi end **A**.

Anvendt objektiv	Eksponeringsfunktion	Begrænsninger
D FA, FA, F, A og M (kun objektiv eller med automatisk blændetilbehør, f.eks. en automellemring K)	<b>AV</b> -funktion (Aperture priority)	Blænden forbliver åben, uanset blænderingens stilling. Lukkertiden ændres i forhold til den åbne blænde, men der er risiko for forkert eksponering. [F--] vises i søgeren ud for blændeindikatoren.
D FA, FA, F, A, M og S (med blændetilbehør såsom mellemring K)	<b>AV</b> -funktion (Aperture priority)	Der kan tages billeder med den valgte blænde værdi, men der er risiko for forkert eksponering. [F--] vises i søgeren ud for blændeindikatoren.
Manuelt objektiv såsom et spejleleobjektiv (kun objektiv)	<b>AV</b> -funktion (Aperture priority)	
FA, F Soft 85 mm, FA Soft 28 mm (kun objektiv)	<b>AV</b> -funktion (Aperture priority)	Der kan tages billeder med den valgte blænde værdi inden for det manuelle blændeområde. [F--] vises i søgeren ud for blændeindikatoren. Når dybdeskarpheden kontrolleres (Preview), er AE-lysmåling aktiveret. Det er også muligt at kontrollere eksponeringen.
Alle objektiver	<b>M</b> -funktion (manual)	Der kan tages billeder med den valgte blænde værdi og lukkertid. [F--] vises i søgeren ud for blændeindikatoren. Når dybdeskarpheden kontrolleres (Preview), er AE-lysmåling aktiveret. Det er også muligt at kontrollere eksponeringen.

Der kan forekomme skygger på billeder med hvide baggrunde og andre optagefejl, hvis CCD-elementet bliver snavset eller støvet. Dette indikerer, at det er nødvendigt at rengøre CCD-elementet. Kontakt din PENTAX-forhandler med henblik på professionel rengøring, da CCD-elementet er en præcisionskomponent.



- Der må ikke anvendes tryklufspray.
- CCD-elementet må ikke rengøres, når eksponeringsfunktionen er indstillet til **B**-funktionen (bulb).
- Anvend altid kamerahusdækslet for at undgå, at der samler sig støv og snavs på CCD-elementet, når der ikke er monteret et objektiv.
- Det anbefales at anvende vekselstrømsadapteren under rengøring af CCD-elementet.
- Hvis batteristanden er lav, vises "Not enough battery remaining to clean sensor" på LCD-skærmen.
- Hvis du ikke anvender vekselstrømsadapteren, skal du anvende batterier med tilstrækkelig kapacitet. Der lyder et advarselsbip, hvis batteristanden bliver lav under rengøring. Stop rengøringen øjeblikkeligt.
- Undgå at stikke blæserens mundstykke inden for objektivbajonetten. Hvis strømmen afbrydes, kan det forårsage skade på lukkeren eller CCD-elementet.



- Brug af vekselstrømsadapteren (tilbehør) anbefales.
- Selvdøserlampen blinker, og [CIn] vises på LCD-panelet under rengøring af CCD-elementet.

- 1 Sluk for kameraet, og fjern objektivet.**
- 2 Tænd for kameraet.**
- 3 Vælg [Sensor Cleaning] i menuen [X↓ Set-up].**
- 4 Tryk på 4-vejs navigationsknappen (►).**

Skærbilledet for rengøring af sensoren vises.

- 5** Tryk på 4-vejs navigationsknappen (▲) for at vælge [Mirror Up].

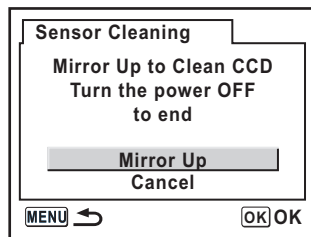

- 6** Tryk på OK-knappen.

Spejlet er låst i åben position.

- 7** Rengør CCD-elementet.

Fjern støv og snavs fra CCD-elementet med en blæser uden børster. Brug af en blæser med børster kan ridse CCD-elementet. CCD-elementet må ikke rengøres med en klud.

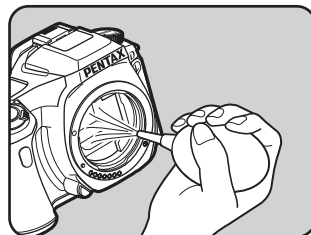

- 8** Sluk for kameraet.

- 9** Sæt objektivet på, når spejlet er vendt tilbage til den oprindelige position.



Der fås forskelligt tilbehør til dette kamera. Yderligere oplysninger om tilbehør får du hos vores servicecenter.

## Vekselstrømsadapter D-AC10

Med denne vekselstrømsadapter forsynes kameraet med strøm fra stikkontakten.

## Fjernbetjening CS-205

Kabel til fjernbetjening. Kabellængden er 0,5 m.

## Fjernbetjening F

Du kan optage billeder inden for 5 m af kameraets forside.

## Flashtilbehør

### Auto-flash AF360FGZ

Dette er en automatisk flash med et ledetal på 36 (ISO 100/m). Flashen har slaveflashsynchronisering, flashsynchronisering med kontrastkontrol, autofokushjælpelys, flashsynchronisering med hurtig lukkertid, trådløs flash og flashsynchronisering med første og sidste lukkergardin.

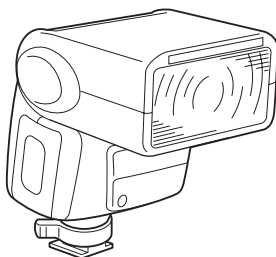

## Stativflashclips CL-10

Dette er en montageclips til anvendelse af AF360FGZ som trådløs slaveflash.

## Flashskoadapter F<sub>G</sub>

## Forlænger kabel F5P

## Særskilt F-adapter til fastgørelse af flashen på stativ eller lignende.

Brug adapterne og kablerne, når den eksterne flash anvendes.

### Til søgeren

## Søgerlup FB

Søgerluppen forstørrer det centrale område i søgeren.

## Vinkelsøger A

Med dette tilbehør ændres søgerens synsvinklen til 90°. Forstørrelsen i søgeren kan indstilles fra 1× til 2×.

## Dioptrikorrektionslinseadapter M

Med dette tilbehør justeres dioptrien. Det monteres på søgeren.

Hvis du finder det vanskeligt at se billedet i søgeren klart, kan du vælge en af de otte korrektionslinseadaptere M på -5 til +3 m<sup>-1</sup> (pr. meter).

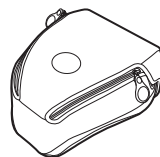
**Kameraetui****Kameraetui (O-CC34)****Andre emner**

Det herunder viste tilbehør er det tilbehør, der følger med kameraet.

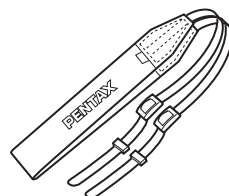
**ME-søgerdæksel****Øjestykke FN****Rem O-ST10**

Fejlmeddelelse	Beskrivelse
Memory card full	SD-hukommelseskortet er fuldt, og der kan ikke gemmes flere billeder. Isæt et nyt SD-hukommelseskort, eller slet uønskede billeder. (s.29, s.73) Du kan muligvis gemme nye billeder ved at ændre kvalitetsniveauet eller antal optagepixel. (s.109, s.110)
No image	Der er ingen billeder til visning på SD-hukommelseskortet.
Camera cannot display this image	Du forsøger at vise en billedfil i et format, der ikke understøttes af dette kamera. Billedet kan muligvis vises på en anden type kamera eller en pc.
No card in camera	SD-hukommelseskortet er ikke isat i kameraet. (s.29)
Memory card error	Der er et problem med SD-hukommelseskortet, og der kan ikke optages eller vises billeder. Billederne kan måske vises på en pc, men ikke på kameraet.
Card not formatted	Det SD-hukommelseskort, du har isat, er ikke formateret eller er formateret på en pc eller andet udstyr og er ikke kompatibel med kameraet. Anvendes efter formatering med kameraet. (s.162)
Card locked	Der er isat et låst SD-hukommelseskort i kameraet. Lås SD-hukommelseskortet op. (s.30)
Card is locked Rotation information cannot be saved	
This image is protected Rotation information cannot be saved	Det valgte roterede billede er beskyttet. Fjern beskyttelsen af billedet. (s.77)
Cannot use card	Det isatte kort kan ikke anvendes i et kamera. Isæt et anvendeligt kort.
Battery depleted	Batterierne er opbrugte. Sæt nye batterier i kameraet. (s.25)
Not enough battery remaining to clean sensor	Vises under rengøring af CCD-elementet, hvis batteristanden er for lav. Udskift batterierne, eller anvend vekselstrømsadapteren (tilbehør). (s.28)
Image folder could not be created	Det højeste mappennummer (999) og filnummer (9999) er i brug, og der kan ikke gemmes flere billeder. Isæt et nyt SD-hukommelseskort, eller formater kortet. (s.162)
The image is not stored	Billedet kunne ikke gemmes på grund af en fejl i SD-hukommelseskortet.
Setting not stored	Filen med DPOF-indstillingerne kunne ikke gemmes, fordi SD-hukommelseskortet er fuldt. Slet uønskede billeder, og indstil DPOF igen. (s.73)
RAW images cannot be set	DPOF-indstillinger kan ikke anvendes til RAW-billeder.
RAW images are not supported	RAW-billeder kan ikke behandles med digitalfilteret.
No image to be filtered	Hvis det digitale filter aktiveres i [  Playback]-menuen, vises denne meddelelse, hvis alle gemte billeder er RAW-filer eller billeder, der er taget med andre kameraer.
This image cannot be filtered	Vises, når det digitale filter aktiveres i Fn-menuen for billeder, der er taget med andre kameraer.

Fejlmeddelelse	Beskrivelse
No DPOF files	Ingen fil med DPOF-indstillinger. Angiv DPOF-indstillinger, og udskriv. (s.79)
Printer error	Der er opstået en printerfejl, og filen kan ikke udskrives. Ret fejlen, og udskriv.
No paper in a printer	Printeren er løbet tør for papir. Læg papir i printeren, og udskriv.
No ink in a printer	Printeren er løbet tør for blæk. Udskift blækpatronen, og udskriv.
Paper stuck in a printer	Der sidder papir fast i printeren. Fjern papiret, og udskriv.
Data error	Der opstod en datafejl under udskrivning.

Det anbefales at kontrollere følgende, inden du kontakter servicecenteret.

Problem	Årsag	Afnjælpning
Kameraet kan ikke tændes.	Der er ikke isat batterier.	Kontrollér, om batterierne er isat. Hvis dette ikke er tilfældet, isættes batterier.
	Batterierne er ikke isat korrekt.	Kontrollér, at batterierne vender rigtigt. Sæt batterierne i igen i henhold til ⊕ ⊖-symbole. (s.25)
	Lav batteristand	Udskift med opladede batterier, eller brug vekselstrømsadapteren. (s.28)
Lukkeren udløses ikke.	Objektivets blændering står i en anden stilling end <b>A</b> .	Sæt objektivets blændering i <b>A</b> -stilling (s.133), eller vælg [2 (tilladt)] under [Using aperture ring] i [ <b>C</b> Custom]-menuen (s.180).
	Flashen oplades.	Vent, til opladningen er afsluttet.
	Der er ikke mere plads på SD-hukommelseskortet.	Isæt et SD-hukommelseskort med tilstrækkelig plads, eller slet nogle af de eksisterende billeder. (s.29, s.73)
	Optagelse	Vent, til optagelsen er afsluttet.
Autofokus virker ikke.	Det er vanskeligt at fokusere på motivet	Autofokus fokuserer ikke ordentligt på motiver med lav kontrast (himlen, hvide vægge), mørke farver eller detaljerede mønstre, motiver, der bevæger sig hurtigt, eller landskaber, der optages gennem et vindue eller et net. Lås fokus på et andet motiv på samme afstand (tryk udløserknappen halvt ned). Ret derefter søgeren mod motivet, og tryk udløserknappen helt ned. Du kan også anvende manuel fokus. (s.125)
	Motivet er ikke i fokusområdet.	Sørg for, at motivet befinder sig i fokusrammen i midten af søgeren. Hvis motivet befinder sig uden for fokusområdet, skal du rette kameraet mod motivet og låse fokuseringen (udløserknappen trykkes halvt ned). Komponer derefter billedet, og tryk udløserknappen helt ned.
	Motivet er for tæt på.	Gå væk fra motivet, og tag billedet.
Autofokus virker ikke.	Fokusfunktionen er indstillet til <b>MF</b> .	Indstil fokusfunksionsknappen til <b>AF</b> . (s.118)
	Fokusfunktionen er indstillet til <b>AFC</b> (serieoptagelsesfunktion).	Indstil fokusfunktionen til <b>A.F.S</b> (enkeltbilledfunktion). (s.122)
	Optagefunktionen er indstillet til <b>☒</b> -funktion (motiv i bevægelse).	Indstil optagefunktionen til en anden indstilling end <b>☒</b> -funktion (motiv i bevægelse). (s.47)
Eksponeringslåsefunktionen virker ikke.	Eksponeringslåsefunktion kan ikke anvendes, når kameraet er indstillet til <b>M</b> (manuel eksposering) eller <b>B</b> (bulb-eksposering).	Indstil AE-låsen til noget andet end <b>M</b> -funktion (manuel) eller <b>B</b> -funktion (bulb).

Problem	Årsag	Afhjælpning
Flashen affyres ikke.	Når flashfunktionen er indstillet til [Auto discharge] eller [Auto flash+Redeye reduct], affyres flashen ikke ved lyse motiver.	Indstil flashfunktionen til [Manual discharge] eller [Manl flash+Redeye reduct]. (s.49)
	Funktionsvælgeren er indstillet til [Flash OFF].	Sæt funktionsvælgeren på noget andet end [Flash OFF]. (s.47)
Motorzoomfunktion en virker ikke.	Kameraet er ikke udstyret med motorzoomfunktion.	Anvend manuel zoom. (s.48)
USB-forbindelsen til computeren virker ikke optimalt*.	Overførselsfunktionen er indstillet til [PictBridge].	Indstil overførselsfunktionen til [PC].
	Der opstod en fejl under afsendelse af USB-data.	Skift overførselsfunktion til [PC-F].
USB-forbindelsen til printeren virker ikke optimalt.	Overførselsfunktionen er indstillet til [PC] eller [PC-F].	Indstil overførselsfunktionen til [PictBridge]. (s.84)

I sjældne tilfælde fungerer kameraet ikke korrekt på grund af statisk elektricitet. Dette kan afhjælpes ved at tage batterierne ud og sætte dem tilbage igen. Hvis spejlet forbliver i åben stilling, skal du tage batterierne ud og sætte dem tilbage igen. Tænd kameraet. Spejlet vender nu tilbage til lukket stilling. Hvis kameraet virker korrekt, når disse trin er udført, er en reparation ikke nødvendig.

\* Detaljer om, hvordan kameraet slutes til en pc, kan findes på s.13 i "PENTAX PHOTO Browser 2.1/PENTAX PHOTO Laboratory 2.1 Operating Manual".















Type	Digitalt stillkamera af spejlreflekstypen med indbygget sammenklappelig P-TTL-flash, autoeksponering og TTL-autofokus
Effektivt antal pixel	6,10 megapixel
Sensor	Totalt pixelantal 6,31 megapixel, interline/interlace scan-CCD med primært farvefilter
Recorded pixels (Optagepixel)	<b>6M</b> (RAW: 3.008 × 2.008/JPEG: 3.008 × 2.000 pixel), <b>4M</b> (2.400 × 1.600 pixel), <b>1,5M</b> (1.536 × 1.024 pixel)
Sensitivity (følsomhed)	Auto, manuel (200/400/800/1.600/3.200: standardudgangsfølsomhed)
File format (Filformat)	RAW, JPEG (Exif2.21), DCF- og DPOF-kompatibel, Print Image Matching III-kompatibel
Quality Level (kvalitetsniveau)	RAW, ★★★ (bedst), ★★ (bedre) og ★ (god)
Lagringsmedie	SD-hukommelseskort
Antal optagelser	

Størrelse	Quality Level (kvalitetsniveau)	Kapacitet			
		1 GB	512 MB	256 MB	128 MB
<b>6M</b> 3008×2008	RAW	Ca. 90	Ca. 46	Ca. 22	Ca. 11
<b>6M</b> 3008×2000	★★★	Ca. 330	Ca. 167	Ca. 78	Ca. 34
	★★	Ca. 607	Ca. 311	Ca. 149	Ca. 70
	★	Ca. 966	Ca. 498	Ca. 242	Ca. 117
<b>4M</b> 2400×1600	★★★	Ca. 459	Ca. 234	Ca. 111	Ca. 51
	★★	Ca. 807	Ca. 415	Ca. 201	Ca. 96
	★	Ca. 1.397	Ca. 674	Ca. 330	Ca. 161
<b>1,5M</b> 1536×1029	★★★	Ca. 880	Ca. 453	Ca. 220	Ca. 106
	★★	Ca. 1.397	Ca. 722	Ca. 354	Ca. 173
	★	Ca. 2.151	Ca. 1.115	Ca. 549	Ca. 271

Komprimering: ★★★ (bedst) = 1/3, ★★ (bedre) = 1/6, ★ (god) = 1/12

White Balance (hvidbalance)	Auto, dagslys, overskyet, skygge, lys fra lysstofrør (D: dagslys, N: neutralt hvidt, W: hvidt), lys fra glødepære, flash og manuel indstilling
LCD-skærm	2,5", lavtemperatur poly-silicium TFT-farveskærm (LCD) med ca. 210.000 pixel (med bagbelysning).
Visningsfunktion	Enkeltbilledoptagelse, visning af ni billeder, zoomvisning (op til 12 gange, rulning mulig), drejemekanisme, diasshow, histogramvisning, bright portion
Digital Filter (digital filterfunktion)	Sort-hvid, sepia, soft, forvrængning (kun til billedbehandling efter optagelse)
Exposure mode (Eksponeringsfunktion)	<b>P</b> Program, <b>Tv</b> Shutter priority, <b>Av</b> Aperture priority, <b>M</b> Manual, <b>B</b> Bulb Picture mode (Picture funktion) <small>(AUTO PICT)</small> Auto Picture, ☺ Normal, 👤 Portrait, ▲ Landscape, ⚡ Macro, 👤 Moving object, 🌃 Night scene portrait, ☺ Flash Off
Lukker	Elektronisk styret lodretløbende spaltelukker, elektromagnetisk aktivering, lukkertidsområde (1) Auto 1/4.000-30 sek. (trinløst); (2) Manuel 1/4.000-30 sek. (trin på 1/2EV eller 1/3EV) (3) Bulb. Lukker låses ved at sætte tænd/sluk-knappen i OFF-stilling.



Objektivmontering	Pentax KAF-bajonætfatning (K-fatning med AF-kobling, objektivinformatiønskontakter)
Anvendt objektiv	Pentax KAF2, (ikke kompatibel med motorzoom), KAF-objektiver, KA-objektiver
Autofokussystem	TTL-fase-autofokussystem (SAFOX VIII), AF-måleområde: EV-1 til 18 (ved ISO 100 med f/1,4 objektiv). Fokuseringslås. Fokuseringsfunktioner: <b>AF.S</b> (enkeltbilledfunktion) <b>AF.C</b> (serieoptagelsesfunktion) <b>MF</b> , skift af fokusområde (vidvinkel-/punktfokus)
Søger	Pentaprismesøger med Natural-Bright-Matte II matskive. Synsfelt: 95%, Forstørrelse 0,85X (med 50 mm f/1.4-objektiv ved ∞), Dioptri: -2,5m <sup>-1</sup> til +1,5m <sup>-1</sup> (pr. meter)
Indikatorer i søgeren	Fokusoplysninger:  er tændt, når motivet er i fokus, og blinker, når motivet ikke er i fokus,  er tændt = indbygget flash klar, blinker = der bør anvendes flash, eller der anvendes et inkompatibelt objektiv, lukkertid, blændeværdi, indikator, der aktiveres med e-vælgeren, fokuspunkt,  = AE-lås, resterende kapacitet og  = eksponeringskorrektion,  = manuel hvidbalance, <b>AF.C</b> = serieoptagelsesfunktion, symbol for videofunktion, <b>MF</b> = manuel fokus, <b>ISO</b> = ISO-advarsel
LCD-panel	 er tændt = indbygget flash klar, blinker = der bør anvendes flash, eller der anvendes et inkompatibelt objektiv, <b>AUTO</b> = automatisk affyring, <b>AUTO</b>  = automatisk affyring med reduktion af røde øjne,  = enkeltbilledoptagelse,  = serieoptagelse,  = selvudløser,  = optagelse med fjernbetjening,  = advarsel om opbrugt batteri,  = automatisk bracketing-eksponering (eksponeringstrin kan indstilles til 1/2 EV eller 1/3 EV),  = Centervægtslysmaaling,  = punktlysmaaling,  = AF-punktoptagelse, lukkertid, blændeværdi, hvidbalance, resterende kapacitet og  = eksponeringskorrektion, <b>pc</b> (masselagring) <b>Pb</b> (PictBridge) vises, når USB-kablet er tilsluttet.
Kontrol af dybdeskarphed	Elektronisk styret og mulighed for anvendelse i alle eksponeringsfunktioner
Selvudløser	Elektronisk styret med 12 sek./2 sek. forsinkelse med spejllås aktiveret. Aktiveres ved tryk på udløserknap. Funktionsbekræftelse: Muligt at vælge lydsignal. Kan annulleres efter brug.
Spejl	Hurtigt returnerende spejl, spejllåsfunktion (tilgængelig med 2 sek. udløser)
Auto Bracket (automatisk bracketing)	Serieoptagelse med tre billeder med eksponeringsbracketing [valg mellem eksponeringstrin på 1/2EV og 1/3EV]
Lysmåler/måleområde	TTL-multi 16-segment-måling. Måleområde fra EV1 til EV21,5 ved ISO200 med 50 mm f/1.4-objektiv. Centervægts- og spotlysmaaling kan vælges.
EV Compensation (EV-korrektion)	±2,0EV (valg mellem eksponeringstrin på 1/2EV og 1/3EV)
AE-lås	Med knap (med timer, standardindstilling: 20 sek. eller så længe udløserknappen er trykket halvt ned)
Indbygget flash	Indbygget P-TTL-flash med seriestyring, GN 15,6 (ISO 200/m), dækningsvinkler: synsvinkel for 18-mm objektiv, flashsynkronisering i intervallet 1/180 sek. til en langsommere lukkertid, flash i dagslys, flash med langsom lukkertid, flashsynkronisering med langsom lukkertid, ISO-område = P-TTL: 200 til 3.200
Ekstern flashsynkronisering	Flashsko med X-synkroniseringskontakt med koblinger til Pentax-autoflash. ISO-område = P-TTL: 200-3.200, autoflash, flashfunktion til reduktion af røde øjne, synkronisering med hurtig lukkertid, trådløs synkronisering med Pentax-flash.
Custom Function (brugertilpasset funktion)	18 funktionsindstillinger.
Tidsfunktion	Internationale tidsindstillinger for 72 byer (28 tidszoner)
Strømforsyning	To CR-V3-batterier eller fire AA-lithiumbatterier, genopladelige AA-Ni-MH-batterier eller AA-alkalibatterier.
Advarsel om opbrugt batteri	Symbolet for opbrugt batteri  lyser. Når  blinker, fastlåses lukkeren, og der vises ingen indikatorer i søgeren.
Ind-/udgangsport	USB/Video-stik (USB2.0 (højhastighedskompatibel)), jævnstrømsstik, stik til fjernbetjening

Videoudgangsformat	NTSC/PAL	
PictBridge	Kompatibel printer Udskriftsfunktion	PictBridge-kompatibel printer Print One, Print All, DPOF AUTOPRINT
Dimensioner og vægt	125 mm (W) × 92,5 mm (H) × 67 mm (D) 470 g (hus uden batterier)	
Tilbehør	Flashskodæksel FK, øjestykke FN, ME-søgerdæksel, kamerahusdæksel, USB-kabel I-USB17, videokabel I-VC28, software (cd-rom) S-SW34, rem O-ST10, fire AA-alkalibatterier, brugervejledning (denne bog) og brugervejledning til PENTAX PHOTO Browser 2.1/PENTAX PHOTO Laboratory 2.1	
Sprog	Engelsk, fransk, tysk, spansk, italiensk, svensk, hollandsk, russisk, koreansk, kinesisk (traditionelt/simplificeret) og japansk	

## Specifikationer for fjernbetjening F (ekstraudstyr)

Fjernbetjening	Infrarød fjernbetjening. Billedet tages ca. tre sekunder efter, at der trykkes på fjernbetjeningens udløserknop, eller med det samme, når der trykkes på knappen. Rækkevidde = ca. 5 m foran kameraet.
Strømforsyning	Ét stk. lithiumbatteri (CR1620)
Størrelse	22 mm (W) × 53 mm (H) × 6,5 mm (D)
Vægt	7 g (med batteri)

## AdobeRGB

Det farverum, der anbefales af Adobe Systems, Inc. til professionel udskrivning. Et større farvegengivelsesområde end sRGB. Dækker det meste af farvespektret, så de farver, der kun er tilgængelige på udskriften, ikke mistes, når der redigeres billeder på en pc. Når billedet åbnes i ikke-kompatibel software, ser farverne lysere ud.

## AE Metering

Motivets lysstyrke måles for at bestemme eksponeringen. I dette kamera kan der vælges mellem [Multi-segment Metering], [Center-weighted Metering] og [Spot Metering].

## Auto Bracket (automatisk bracketing)

Anvendes til automatisk ændring af optageforholdene. Når der trykkes på udløserknappen, tages der tre billeder. Det første er uden korrektion, det andet er undereksponeret, og det tredje er overeksponeret.

## Blænde

Blænden øger eller nedsætter den lysmængde der passerer gennem objektivet.

## Bright Portion

Lyse dele i billedet er steder med mistet kontrast. Disse ser hvide ud.

## CCD-element (Charge Coupled Device)

Fotoelement, der omdanner det lys, der kommer ind igennem objektivet, til elektriske signaler.

## Color spaceFarverum (Farverum)

Et angivet farveområde, der ligger inden for det anvendte spektrum. I digitalkameraer angives [sRGB] som standard af Exif. I dette kamera anvendes der endvidere [AdobeRGB] på grund af det større farvegengivelsesområde i forhold til sRGB.

## DCF (Design Rule for Camera File System)

En filstandard for digitalkameraer, der er udviklet af The Japan Electronics and Information Technology Industries Association (JEITA).

## DPOF (Digital Print Order Format)

Regler for skrivning af data på et kort med optagne billeder under hensyntagen til de specifikke billeder og antallet af kopier, der skal udskrives. Du kan let få udskrevet dine billeder ved at indlevere billederne i en forretning, der tilbyder DPOF-udskrivning.

## Dybdeskarphe

Fokusområde. Fokusområdet afhænger af blænden, objektivets brændvidde og afstanden til motivet. Vælg f.eks. en mindre blænde for at øge dybdeskarphe

## EV (eksponeringsværdi)

Eksponeringsværdien bestemmes af kombinationen af blændeværdi og lukkertid.

## EV Compensation (EV-korrektion)

Justering af billedets lysstyrke ved at ændre lukkertid og blændeværdi.

## Exif (billedfilformat, der kan udveksles, for digitale stillkameraer)

En filstandard for digitalt kameraer, der er udviklet af The Japan Electronics and Information Technology Industries Association (JEITA).

## Farvetemperatur

Udtrykker farven på den lyskilde, der oplyser motivet, med et tal. Dette er angivet i absolutte temperaturer ved hjælp af Kelvin-enheder (K). Lysets farve skifter til en blålig farve, når farvetemperaturen stiger og til en rødlig farve, når farvetemperaturen falder.

## Fokuspunkt

Position i søgeren, der bestemmer, hvad der er i fokus.

## Histogram

Graf, der viser et billedes mørkeste og lyseste punkter. Den vandrette akse angiver lysstyrken, og den lodrette akse angiver antallet af pixel. Dette er nyttigt, hvis du ønsker at henvise til et billedes korrektionsstatus.

## JPEG

En billedkomprimeringsmetode. Billedet optages i JPEG-format, når kvalitetsniveauet er indstillet til ★★★ (bedst), ★★ (bedre) eller ★ (god). Billeder, der er optaget i JPEG-format, er velegnede til at blive vist på en pc eller som vedhæftede billeder i en e-mail.

## Kamerarystelser (uskarphed)

Hvis kameraet bevæges, mens lukkeren er åben, vil hele billedet komme til ud som om, det er i bevægelse. Dette sker oftere, hvis lukkertiden er langsom. Kamerarystelser forhindres ved at øge følsomheden, anvende flashen og øge lukkertiden. Kameraet kan også stabiliseres ved hjælp af et stativ. Undgå kamerarystelser ved at anvende selvdøseren, fjernbetjeningen og fjernbetjeningskablet.

## Neutral Density (ND-filter)

Filter med mange mætningsniveauer, der justerer lyset, uden at selve billedet påvirkes.

## NTSC/PAL

To videoudgangsformater. NTSC anvendes primært i Japan, Nordamerika og Sydkorea. PAL anvendes primært i Europa og i Kina.

## Optagepixel

Angiver billedstørrelsen ved hjælp af antal pixel. Jo flere pixel, der udgør et billede, jo større er billedstørrelsen.

## Quality Level (kvalitetsniveau)

Dette hænger sammen med billedkomprimeringsforholdet. Jo lavere komprimeringen er, jo mere detaljeret bliver billedet. Dermed bliver billedet mere grovkornet efterhånden som komprimeringsgraden stiger.

## Rådata (RAW)

Ikke-redigerede billeddata fra CCD-elementet. Rådata er de data, der endnu ikke er blevet behandlet af kameraet. Angiv de indstillinger, der angives før optagelse i andre filformater (såsom hvidbalance, kontrast, farvetone og skarphed), billede for billede efter optagelse. Derudover er RAW-data 12-bit data, der indeholder 16 gange så mange oplysninger som 8-bit JPEG- og TIFF-data. Der er mulighed for at foretage større gradueringer. Overfør RAW-data til pc'en, og anvend den medfølgende software til at skabe billeddata med forskellige indstillinger, f.eks. JPEG eller TIFF.

## Sensitivity (følsomhed)

Mængden af lys. Ved en større følsomhed kan der selv på mørke steder tages billeder med hurtig lukkertid, hvilket reducerer graden af kamerarystelser. Billeder med stor følsomhed er dog mere modtagelige over for støj.

## Shutter Speed (Lukkertid)

Det tidsrum, hvor lukkeren er åben, og lys rammer CCD-elementet. Den mængde lys, der rammer CCD-elementet, kan ændres ved at ændre lukkertiden.

## sRGB (standard RGB)

International standard for farverum fastlagt af IEC (International Electrotechnical Commission). Denne standard er fastlagt på grundlag af farverummet for pc-skærme og anvendes endvidere som farverumsstandard for Exif.

## Støjreduktion

Fremgangsmåde til reduktion af støj i billedet, grundet langsom lukkertid.

## Vignettering

Vignettering opstår, når billedets hjørner formørkes, fordi motivet blev blokeret af modlysblander eller filteret, eller fordi flashen blev blokeret.

## White Balance (hvidbalance)

Under optagelse justeres farvetemperaturen i forhold til lyskilden, så motivet ser ud til at have den rette farve.



**Memo**

## Symboler

4-vejs navigationsknap .....	95, 97
[ Rec. Mode]-menupunkter	100, 176
[ Playback]-menupunkter	100, 176
[ Set-up]-menupunkter	101, 177
[ Custom]-menupunkter	102, 178
Auto Picture-funktion	43, 47
Normal	47
Portrait	47
Landscape	47
Macro	47
Moving Object	47
Night Scene Portrait	47
Flash OFF	47
-knap	95, 96
knap	96
-knap	95
-knap	97
-knap	95
Preview	131

## A

Adobe RGB	119
Advarsel om ISO-følsomhed	118
<b>AE-L</b> knap	95
AE-lås	144
AF360FGZ	155
<b>AFC</b> (serieoptagelsesfunktion)	124
AF-funktion	124
<b>AFS</b> (enkeltbilledfunktion)	124
Alkalibatterier	26
Anvendelse af menuen	98
Auto Picture-funktion	43, 47
<b>AF</b> (autofokus)	120
Automatisk bracketing	145
Automatisk slukkefunktion	171
<b>Av</b> -funktionen	
(blændepræprioriteret automatik)	138
AV-udstyr	70

## B

B&W (digitalfilter)	71
Batterier	25
Beskyttelse	77
Billedtone	110
Blænde	130

Bright	110
Bright Portion	162
Brug af blændering	182
Brugertilpassede funktioner	102
<b>B</b> -funktionen (bulb)	142
Bulbfunktion <b>B</b>	142

## C

Centervægtet	133
Cloudy (White Balance)	114
CR-V3	26
[ <b>C</b> Custom]-menupunkter	102, 178

## D

Datoændring	165
Datoindstilling	35
Daylight (White Balance)	114
(Slette)-knap	96
Diasshow	68, 163
Digitalfilter	71
Direkte udskrivning	83
Displayguide	169
DPOF AUTOPRINT	90
DPOF-indstillinger	79
Drejning	64
Drive Mode	104
Dybdeskarphe	130

## E

Eksponering	129
Eksponeringsadvarsel	137, 139, 141
Eksponeringsfunktion	134
Ekstern flash	155
Enkeltbilledfunktion <b>AFS</b>	124
<b>Av</b> (EV-korrektions/Av)-knap	95
e-vælger	95
EV-korrektion	143

## F

Farverum	119
Farvetemperatur	115
Fastlås eksponering	126
Fejlmeddelelse	188
Filnummer	171
Filter	71
Fjernbetjening	59
Flash	49, 148
Flash (White Balance)	114



Flash OFF 	47
<b>⚡UP</b> (Flashfunktion)-knap	95
Flash slukket	47
Flashkorrektion	148
Flashoptagelse i dagslys	52
Flashsynkronisering med hurtig lukkertid	157
Flashsynkronisering med kontrastkontrol	161
Flashsynkronisering med sidste lukkergardin	159
Flere flashenheder	160
Fluorescent Light (White Balance)	114
<b>Fn</b> knap	95, 97
Fn-menupunkter	104
Fokusering	120
Fokusfunktionsknap	94
Fokusindikator	127
Fokuslås	125
Fokusområde	123
Fokuspunkt	133
Følsomhed	117
Formatering	164
Funktionsvælger	95, 106
Fyrværkeri	142

## G

Genopladeligt Ni-MH-batteri	26
-----------------------------	----

## H

Histogram	19, 172
Hvidbalance	114

## I

Indbygget flash	49, 148
Indstil fokus	125
<b>INFO</b> knap	95, 96
Instant Review (øjeblikkelig visning)	172
International tid	166
ISO-følsomhed	117

## J

Justering af dioptri	39
----------------------	----



## K

Kontinuerlig fokus	126
Kontrast	113
Kortaktiveringslampe	15
Kvalitetsniveau	31, 112



## L

Landscape 	47
LCD-skærm	16, 22
Lens Objektivlås	94
Lithiumbatterier	26
Lukkerprioriteret automatik-funktion <b>Tv</b>	136
Lukkertid	129
Lydsignal	165
Lysmålerens driftstid	134
Lysmåler timer	146
Lysmåling	132
Lysstyrke på LCD-skærm	170

## M

Macro 	47
Mætning	113
<b>MF</b> (Manuel fokus)	127
Manuel fokus <b>MF</b>	127
Manuel hvidbalance	115
Markér og slet	75
Matskive	128
<b>MENU</b> knap	95, 96
Moving Object 	47
Multisegment	132

## N



Natoptagelse	142
Natural	110
Night Scene Portrait 	47
Ni-MH	26
Normal 	47
NTSC	170
Nulstilling	173

## O

Objektiv	37, 180
Objektivlås	38
<b>OK</b> knap	95, 97
Oplysninger om optagelse	17
Optagelsesdata	18
Optagepixel	31, 111
Overførselsfunktion	84

## P

<b>P</b> -funktionen (program)	135
PAL	170
panelindikatorer	22
PC-F	191
PictBridge	83
Pixel	111

[▶ Playback]-menupunkter	100, 176
Portrait 	47
Preview 	131
Printertilslutning	85
Programfunktion <b>P</b>	135
 (Beskyt)-knap	97
P-TTL (auto)	156
P-TTL (Flash)	158

## R

RAW	112
[  Rec. Mode]-menupunkter	100, 176
Reduktion af røde øjne	52, 159
Rem	24
Rengøring af CCD-elementet	183
Reset	174
Resterende billedlagringskapacitet	27

## S

SD-hukommelseskort	29
Selvuløser	55
Sepia (digitalfilter)	71
Serieoptagelse	53
Serieoptagelsesfunktion <b>AFC</b>	124
[  Set-up]-menupunkter	101, 177
Shade (White Balance)	114
Sidste hukommelse	176
Skarphed	113
Slet	73
Sletning af alle billeder	74
Sletning af et enkelt billede	73
Slim (digitalfilter)	71
Soft (digitalfilter)	71
Søger	20, 39
Spejllåsefunktion	62, 183
Spot ( <b>AF</b> )	123
Spotlysmåling	133
Sprog	33, 169
sRGB	119
Standardindstilling	33, 176
Støjreduktion	142
Strøm	32

## T

Tænd	169
Tænd-/sluk-knap	94, 96
Tilbehør (ekstraudstyr)	185
Tilføjelse af dato	79
Trådløs funktion	157
Trådudløser	142
Tryk halvt ned	45

Tryk helt ned	45
Tungsten Light (White Balance)	114
TV	70
<b>TV</b> -funktionen (lukkerprioriteret automatik)	136

## U

Udløserknap	45, 94, 96
Udskriftsfunktion	79
Udskriv alle	89
Udskriv ét billede	86
USB-kabel	83

## V

Vekselstrømsadapter	28
Video cable	70
Videoudgangsformat	170
Vignettering	197
Visning	18, 63
[▶ (Visnings)-knap	95, 96
Visning af ni billeder	66
Visning af vejledning	16
Visningsformat	162
Visningstid	27

## W

Vidvinkel ( <b>AF</b> )	123
-------------------------	-----

## Z

Zoomobjektiv	48
Zoomvisning	65

MEMO

Alle PENTAX-kameraer, der købes gennem autoriserede distributører af fotografisk udstyr, er dækket af en garanti mod materiale- og fremstillingsfejl i et tidsrum på tolv måneder fra købsdatoen. Der vil blive ydet service, og defekte dele vil blive udskiftet uden beregning inden for dette tidsrum under forudsætning af, at der ikke på udstyret findes tegn på skade som følge af stød, sand eller væske, misbrug, indgreb, batteritæring eller kemisk korrosion, brug i strid med brugervejledningen eller modificering foretaget af et ikke-autoriseret værksted. Producenten og dennes autoriserede repræsentanter hæfter ikke for nogen reparation eller ændring bortset fra sådanne, som er udført med disses skriftlige godkendelse, og producenten og dennes autoriserede repræsentanter hæfter endvidere ikke for tab som følge af forsinkelse eller manglende anvendelsesmulighed eller andre indirekte eller afledte tab af nogen art, det være sig som følge af materiale- eller fremstillingsfejl eller af andre årsager. Det aftales udtrykkeligt, at producentens og dennes autoriserede repræsentanters ansvar i medfør af enhver garanti eller indeståelse, det være sig udtrykkeligt eller stiltiende, er strengt begrænset til udskiftning af dele som anført ovenfor. Der vil ikke blive ydet godtgørelse for reparationer, der er foretaget af ikke-autoriserede PENTAX-serviceværksteder.

Fremgangsmåde i tilfælde af defekter inden for garantiperioden (12 måneder)

Hvis der opstår problemer med dit PENTAX-kamera inden for garantiperioden på 12 måneder, skal kameraet returneres til den forhandler, hvor du købte det, eller til fabrikken. Hvis der ikke findes en Pentax-repræsentant i dit land, skal du indsende kameraet til fabrikken franko. I sidstnævnte tilfælde kan det tage et godt stykke tid, før kameraet kan returneres til dig som følge af komplicerede toldprocedurer. Hvis udstyret er dækket af garantien, vil reparation blive foretaget og dele udskiftet uden beregning, hvorefter kameraet returneres til dig. Hvis garantien ikke dækker udstyret, skal du selv dække omkostningerne efter fabrikken eller dennes repræsentants almindelige gebyrer. Udgifter til forsendelse afholdes af køber. Hvis dit PENTAX-udstyr er købt i et andet land end det land, hvor du indsender det til eftersyn i garantiperioden, kan fabrikken repræsentant i det pågældende land opkræve almindelige ekspeditions- og servicegebyrer. Uanset ovenstående vil dit PENTAX-udstyr blive eftersat uden beregning i henhold til nærværende procedure og garantipolitik, hvis det returneres til fabrikken. Under alle omstændigheder skal forsendelsesomkostninger og toldgebyrer afholdes af afsenderen. Køber skal beholde kvitteringer og regninger for købet som bevis for købsdatoen i mindst et år. Ved indsendelse af udstyr til reparation skal dette indsendes til producentens autoriserede repræsentanter eller godkendte værksteder, medmindre udstyret sendes direkte til producenten. Sørg altid for at få et tilbud på, hvad en reparation vil koste. Først når du har accepteret tilbuddet, skal du lade værkstedet gå i gang med reparationen.

- Denne garantipolitik påvirker ikke kundens lovbestemte rettigheder.
- Lokale garantiordninger, der ydes af PENTAX-distributører i visse lande, kan træde i stedet for denne garanti. Vi anbefaler derfor, at du gennemlæser et evt. garantikort, der følger med produktet på købstidspunktet, eller kontakter PENTAX-distributøren i dit land for at få yderligere oplysninger om garantien.



Batterier må ikke smides i skraldespanden. Sørg for at bortskaffe batterierne på dertil beregnede indsamlingssteder.

Gamle eller defekte kameraer må ligeledes ikke smides i skraldespanden.

Bortskaf dine gamle kameraer på miljøvenlig vis, eller returner dem til os.



CE-mærket er et overensstemmelsesmærke i henhold til EU-direktiv om CE-mærkning af produkter inden for det Europæiske Fællesskab (EU).



MEMO

- PENTAX Corporation** 2-36-9, Maeno-cho, Itabashi-ku, Tokyo 174-8639, JAPAN  
(<http://www.pentax.co.jp/>)
- PENTAX Europe GmbH  
(European Headquarters)** Julius-Vosseler-Strasse, 104, 22527 Hamburg,  
GERMANY  
(HQ - <http://www.pentaxeurope.com>)  
(Germany - <http://www.pentax.de>)
- PENTAX U.K. Limited** PENTAX House, Heron Drive, Langley, Slough, Berks  
SL3 8PN, U.K.  
(<http://www.pentax.co.uk>)
- PENTAX France S.A.S.** 12/14, rue Jean Poulmarch, 95106 Argenteuil Cedex,  
FRANCE
- PENTAX Benelux B.V.** (for Netherlands)  
Spinveld 25, 4815 HR Breda, NETHERLANDS  
(<http://www.pentax.nl>)  
(for Belgium & Luxembourg)  
Weiveldlaan 3-5, 1930 Zaventem, BELGIUM  
(<http://www.pentax.be>)
- PENTAX (Schweiz) AG** Widenholzstrasse 1 Postfach 367 8305 Dietlikon,  
SWITZERLAND  
(<http://www.pentax.ch>)
- PENTAX Scandinavia AB** P.O. Box 650, 75127 Uppsala, SWEDEN  
(<http://www.pentax.se>)
- PENTAX Imaging Company**  
**A Division of PENTAX of America, Inc.**  
(Headquarters)  
600 12th Street, Suite 300 Golden, Colorado 80401, U.S.A.  
(Distribution & Service Center)  
16163 West 45th Drive, Unit H Golden, Colorado 80403,  
U.S.A. (<http://www.pentaximaging.com>)
- PENTAX Canada Inc.** 1770 Argentia Road Mississauga, Ontario L5N 3S7,  
CANADA  
(<http://www.pentax.ca>)



**FOVITECH A/S**

Haldshavevej 3  
Hvilsted  
8355 Solbjerg  
[www.pentax.dk](http://www.pentax.dk)

**FOVI AS**

Postboks 4605  
Nydalen  
0405 Oslo  
[www.pentax.no](http://www.pentax.no)

Producenten forbeholder sig ret til at ændre specifikationer, design og leveringsomfang uden varsel.