

Tak fordi du valgte et PENTAX digitalkamera **K100D Super**. Vi anbefaler, at du læser denne vejledning, før du bruger kameraet, så du får størst muligt udbytte af kameraet. Gem vejledningen, så du altid har den til rådighed, når du senere får brug for den.

Anvendelige objektiver

Generelt kan du benytte DA-, D FA- og FA J-objektiver og objektiver, der er udstyret med en Auto blænde **A**-stilling.

Oplysninger om brug af andre objektiver eller tilbehør findes på s. 37 og 188.

Ophavsret

Billeder, der tages med **K100D Super** til andet formål end personlig brug, må ikke anvendes uden tilladelse som anført i gældende lov om ophavsret. Vær venligst opmærksom på, at der er tilfælde, hvor der gælder begrænsninger for fotografering selv til personlig brug i forbindelse med demonstrationer, forestillinger eller udstillede genstande. Billeder, der tages med henblik på at opnå ophavsret, må endvidere ikke anvendes uden for rammerne af en sådan ophavsret som beskrevet i gældende lov om ophavsret. Derfor bør man også i denne sammenhæng være opmærksom på begrænsninger i brugen af billeder.

Varemærker

PENTAX, **K100D Super** og smc PENTAX er varemærker tilhørende PENTAX Corporation. PENTAX PHOTO Browser, PENTAX PHOTO Laboratory og SDM er registrerede varemærker tilhørende PENTAX Corporation.

Dette produkt understøtter PRINT Image Matching III. Digitale stillkameraer, printere og software med PRINT Image Matching III hjælper fotografen til tage netop de billeder, han eller hun havde til hensigt at tage. Visse funktioner er ikke tilgængelige på printere, der ikke er PRINT Image Matching III-kompatible.

Copyright 2001 Seiko Epson Corporation. Alle rettigheder forbeholdes.

PRINT Image Matching er et varemærke tilhørende Seiko Epson Corporation.

PRINT Image Matching-logoet er et varemærke tilhørende Seiko Epson Corporation.

-  SDHC-logoet er et varemærke.
- Alle øvrige varemærker eller produktnavne er varemærker eller registrerede varemærker tilhørende deres respektive selskaber.

Til brugere af dette kamera

- Der er en risiko for, at optagne data kan blive slettet, eller kameraet ikke fungerer korrekt, når det anvendes under særlige forhold, f.eks. i nærheden af installationer, der frembringer stærk elektromagnetisk stråling eller stærke magnetfelter.
- LCD-skærmens flydende krystaller er fremstillet under anvendelse af yderst avanceret præcisionsteknologi. Selv om niveauet for fungerende pixel er 99,99 % eller bedre, skal du være opmærksom på, at 0,01 % eller færre pixel ikke tændes eller tændes, når de ikke burde tænde. Dette har dog ingen indvirkning på det optagne billede.

PictBridge

Ved hjælp af den fælles standard PictBridge kan brugeren slutte digitalkameraet til printeren og udskrive billeder direkte. Du kan let og ukompliceret udskrive billeder direkte fra kameraet.

- De viste illustrationer og LCD-skærmens visning i denne brugervejledning kan afvige fra det faktiske produkt.

SIKKER ANVENDELSE AF KAMERAET

Vi har gjort vores yderste for at gøre dette produkt så sikkert som muligt. Ved brug af produktet skal du lægge mærke til de punkter, der er markeret med følgende symboler.



Advarsel

Dette symbol viser, at hvis du ikke overholder dette, kan det medføre alvorlige personskader.



Forsigtig

Dette symbol viser, at hvis du ikke overholder dette, kan det medføre mindre eller lidt større personskader eller skade på materiel.

OM KAMERAET



Advarsel

- Forsøg aldrig at skille dette kamera ad eller foretage ændringer på kameraet. Visse indvendige dele af kameraet arbejder med højspænding, hvilket indebærer risiko for elektrisk stød.
- Hvis kameraets indvendige dele blotlægges som følge af, at kameraet tabes eller på anden vis beskadiges, må den blottagte del aldrig berøres. Dette skyldes, at der er risiko for elektrisk stød.
- Opbevar altid SD-hukommelseskortet utilgængeligt for småbørn. Søg omgående læge, hvis et hukommelseskort sluges.
- Det kan være farligt at have kameraremmen omkring halsen. Sørg for, at børn aldrig vikler remmen rundt om halsen.
- Se ikke direkte mod solen gennem kameraet med et teleobjektiv monteret, da solens stråler kan beskadige dine øjne. I værste fald kan det medføre tab af synet.
- Batterier skal altid opbevares utilgængeligt for børn. Søg omgående læge, hvis et kort sluges.
- Brug altid en vekselstrømsadapter, der er beregnet til dette produkt. Adapteren skal have de effekt- og spændingsspecifikationer, der er angivet for produktet. Hvis ovenstående anvisning ikke følges, kan dette medføre brand, elektrisk stød eller kameradefekt.
- Hvis der kommer røg eller underlige lugte ud af kameraet, eller hvis du konstaterer andre uregelmæssigheder, skal du omgående holde op med at bruge kameraet, fjerne batterierne eller tage vekselstrømadapterstikket ud. Kontakt derefter den nærmeste PENTAX-forhandler. Fortsat brug kan forårsage brand eller elektrisk stød.
- Tag vekselstrømsadapterstikket ud i tordenvejr, Fortsat brug kan forårsage defekt, brand eller elektrisk stød.

Forsigtig

- Batterierne må ikke kortsluttes eller smides i åben ild. Forsøg aldrig at skille batterierne ad, da dette kan medføre eksplosion eller brand.
- Af de batterier, der kan anvendes i dette kamera (AA Ni-MH-batterier, AA lithiumbatterier, AA-alkalibatterier og CR-V3), er det kun Ni-MH-batterierne, som kan genoplades. Genopladning af andre batterier kan forårsage brand eller eksplosion.
- Fjern omgående batterierne fra udstyret, hvis de bliver varme eller begynder at udvikle røg. Pas på, at du ikke brænder dig på de varme batterier, når de tages ud af udstyret.
- Visse dele af kameraet bliver varme under brug. Vær opmærksom på dette, da du kan brænde dig, hvis du holder på disse dele for længe.
- Rør ikke ved flashen, og sørg for, at den ikke bliver dækket af tøj, når den affyres, da dette kan give forbrændinger eller ødelægge tøjet.
- For at minimere risikoen for farer skal du kun benytte et CSA/UL-certificeret strømforsyningskabelsæt, hvor kablet er af typen SPT-2 eller bedre, minimum nr. 18 AWG-kobber, den ene ende er udstyret med et påståbt hanstik (med en specificeret NEMA-konfiguration) og den anden er udstyret med et påståbt hunstik (med en specificeret konfiguration af den ikke-industrielle IEC-type) eller tilsvarende.

KORREKT HÅNDTERING AF BATTERIER

- Brug kun de batterier, der er beregnet til dette kamera. Brug af andre batterier kan forårsage brand eller eksplosion.
- Udskift alle batterier samtidig. Brug ikke forskellige batterimærker eller -typer eller gamle batterier sammen med nye. Dette kan medføre eksplosion eller brand.
- Batterierne skal lægges korrekt i kameraet, så "+"- og "-"-polerne vender som angivet på batterierne og kameraet. Hvis batterierne ikke isættes korrekt, kan dette medføre eksplosion eller brand.
- Forsøg aldrig at skille batterierne ad. Af de batterier, der kan anvendes i dette kamera, er det kun Ni-MH-batterier, som kan genoplades. Forsøg aldrig at skille batterierne ad eller at oplade ikke-genopladelige batterier, da dette kan medføre eksplosion eller utætheder.

Forsigtighed under brug

- Husk også servicebeviset Worldwide Service Network, når du rejser i udlandet. Hvis der opstår problemer med kameraet, mens du er i udlandet, vil dette bevis være nyttigt.
- Når kameraet ikke har været anvendt i lang tid, bør du altid afprøve det for at sikre dig, at det stadig fungerer korrekt, især før du tager vigtige billeder (f.eks. ved et bryllup eller på en rejse). Billederne kan ikke garanteres, hvis optagelse, visning eller dataoverførsel til en computer osv. ikke er mulig pga. en fejl i dit kamera eller lagermedie (SD-hukommelseskort) osv.
- Rengør aldrig produktet med organiske opløsningsmidler som f.eks. fortynder eller rensbenzin.
- Kameraet må ikke udsættes for høje temperaturer eller høj luftfugtighed. Lad ikke kameraet ligge i et køretøj, da temperaturen kan blive meget høj.

- Opbevar ikke kameraet sammen med konserveringsmidler og kemikalier. Opbevaring under høje temperaturer eller høj luftfugtighed kan forårsage mugdannelse. Tag kameraet ud af etuiet, og opbevar det på et tørt sted med god udluftning.
- Kameraet er ikke vandtæt og bør ikke anvendes i regnvejr eller andre steder, hvor det kan blive vådt.
- Udsæt ikke kameraet for stærke vibrationer, stød eller tryk. Beskyt kameraet under transport.
- Kameraet kan anvendes ved temperaturer mellem 0° C og 40° C.
- LCD-skærmen bliver sort, når den udsættes for høje temperaturer, men bliver atter normal, når temperaturen falder til det normale niveau.
- LCD-skærmen kan reagere langsomt, når den udsættes for lave temperaturer. Denne reaktion er normal for flydende krystaller og er ikke en fejl.
- Det anbefales, at kameraet indleveres til regelmæssige eftersyn hvert eller hvert andet år for at sikre, at det til stadighed fungerer optimalt.
- Pludselige temperaturudsving vil forårsage kondensdannelse inden i og uden på kameraet. Læg kameraet i en taske eller en plastpose, og tag det frem igen, når temperaturforskellen er mindsket.
- Kameraet må ikke udsættes for snavs, mudder, sand, støv, vand, giftige gasser eller salte, da dette kan medføre kameradefekt. Hvis der kommer vand på kameraet, skal det aftørres øjeblikkeligt.
- Yderligere oplysninger om SD-hukommelseskort findes i "Forholdsregler ved brug af SD-hukommelseskortet" (s.30).
- Anvend en objektivbørste til at fjerne støv på objektivet eller i søgeren. Anvend aldrig en spray, da den kan beskadige linsen.
- Tryk ikke for hårdt på LCD-skærmen, da dette kan medføre beskadigelse eller defekt.

Om produktregistrering

Med henblik på at kunne yde dig en bedre service anmoder vi om, at du udfylder produktregistreringen, som kan findes på den cd, der følger med kameraet, eller på PENTAX' websted. Tak for hjælpen.

Yderligere oplysninger findes i PENTAX PHOTO Browser 3/PENTAX PHOTO Laboratory 3 Operating Manual (Windows-brugere: side 9, Mac OS-brugere side 10).

Indhold

SIKKER ANVENDELSE AF KAMERAET	1
OM KAMERAET	1
KORREKT HÅNDTERING AF BATTERIER.....	2
Forsigtighed under brug.....	2
Indhold	4
Brugervejledningens indhold	9
Inden kameraet anvendes	11
<i>K100D Super</i> Kameraegenskaber.....	12
Kontrol af pakkens indhold.....	13
Oversigt over kameradele	14
Kamera	14
LCD-skærmindikatorer.....	16
Oplysninger i søgeren.....	20
LCD-panelindikatorer	22
Kom godt i gang	23
Montering af rem	24
Isætning af batterierne	25
Batterier	26
Indikator for batteristand	27
Omtrentlig billedlagringskapacitet og visningstid (nye batterier)	27
Brug af vekselstrømsadapteren (tilbehør)	28
Isætning og udtagning af SD-hukommelseskort	29
Optagepixel og kvalitetsniveau	31
Tænd og sluk for kameraet	32
Standardindstillinger	33
Indstilling af displaysprog.....	33
Indstilling af dato og klokkeslæt.....	35
Montering af objektiv	37
Justering af søgerens dioptri.....	39

Grundlæggende funktioner	41
Grundlæggende optagefunktioner	42
Håndtering af kameraet	42
Lad kameraet vælge de optimale indstillinger	43
At tage billeder ved brug af antirystefunktionen	47
Aktivering af antirystefunktionen	48
Indstilling af antirystefunktionen	49
Vælg den korrekte optagefunktion til de enkelte scenerier	50
Valg af optageforhold	51
Brug af zoomobjektiv	53
Optagelse med indbygget flash	54
Andre optagefunktioner	58
Serieoptagelse	58
Optagelse med selvudløser	60
Optagelse med fjernbetjening (Remote Control F: Sælges særskilt)	64
Brug af spejllåsefunktionen for at undgå kamerarystelser	67
Visning af stillbilleder	68
Visning af billeder	68
Forstørrelse af viste billeder	70
Visning af ni billeder	71
Diasshow	73
Tilslutning af kameraet til AV-udstyr	75
Billedbehandling med filtre	76
Sletning af billeder	79
Sletning af et enkelt billede	79
Sletning af alle billeder	80
Sletning af markerede billeder (fra Visning af ni billeder-skærm billedet)	81
Beskyttelse af billeder mod sletning (beskyttelsesfunktion)	83
Indstilling af udskriftsfunktion (DPOF)	85
Udskrivning af enkeltbilleder	85
Indstillinger for All Images (alle billeder)	86
Udskrivning ved hjælp af PictBridge	88
Indstilling af overførselsfunktioner	89
Tilslutning af kameraet til printer	90
Udskrivning af enkeltbilleder	91
Udskrivning af alle billeder	93
Udskrivning af alle billeder	95
Frakobling af USB-kablet	95

Menuhenvi sning 97

Brug af funktionsknapperne	98
Optagefunktion	98
Visningsfunktion (Playback).....	100
Brug af menuen.....	102
Sådan anvendes menuen	102
[ Rec. Mode] (Opt.funkt)-menupunkter	104
[ Playback] (Visning)-menupunkter.....	104
[ Set-up] (Indstilling)-menupunkter	105
[ Custom Setting] (Brugertilpasset indstilling)- menupunkter	106
Brug af menuen Fn	108
Optagefunktion	108
Visningsfunktion (Playback).....	109
Brug af funktionsvælgeren	110

Funktionshenvi sning 113

Indstilling af optagepixel og kvalitetsniveau.....	114
Indstilling af billedtone	114
Indstilling af optagepixel	115
Indstilling af kvalitetsniveau	116
Indstilling af mætning/Skarphed/Kontrast	117
Indstilling af hvidbalancen.....	118
Indstilling af følsomhed	121
Indstilling af farverum.....	123
Fokusering.....	124
Brug af autofokus.....	124
Indstilling af AF Mode	127
Valg af fokusområdet (AF-punkt).....	128
Indstilling af fokus (fokuslås).....	130
Manuel justering af fokus (manuel fokus)	132
Indstilling af eksponering	134
Samspil mellem blænde værdi og lukkertid	134
Valg af lysmålemetode	136
Ændring af eksponeringsfunktion	138
Indstilling af eksponering	147
Ændring af eksponering og optagelse (Auto Bracket (automatisk bracketing))	149

Kontrol af komposition, eksponering og fokus før optagelse	152
Visning af preview	152
Valg af preview-metode	153
Optagelse med indbygget flash.....	154
Korrektion af flasheffekt	154
Tillad optagelse, mens flashen oplades.....	155
Flashegenskaber i de enkelte eksponeringsfunktioner	155
Afstand og blænde ved optagelse med indbygget flash	156
Anvendelse af DA, D FA, FA J, FA og F objektiver sammen med den indbyggede flash.....	158
Optagelse med ekstern flash (ekstratilbehør).....	160
Indstillinger under visning	167
Ændring af visningsmetoden	167
Indstilling af visningsinterval for diasshow	168
Kameraindstillinger	169
Formatering af SD-hukommelseskortet	169
Tænd og sluk for lydsignalet	170
Ændring af dato og klokkeslæt samt visningsformat	170
Indstilling af international tid	171
Indstilling af sprog	174
Tænd og sluk for displayguiden.....	174
Indstilling af lysstyrke på LCD-skærm	175
Valg af videoudgangsformat	175
Indstilling af Auto Power Off (automatisk slukkefunktion).....	176
Valg af et mappenavn	176
Nulstilling af filnummeret.....	177
Indstilling af Display Instant Review (øjeblikkelig visning) og Digital Preview (digitalt preview).....	177
Tilbage til standardindstillinger.....	179
Nulstilling af optage-, visnings- og indstillingsmenuen	179
Resetting the Custom Function Menu	180

Appendiks	181
Standardindstillinger	182
Funktioner med forskellige objektivkombinationer	186
Bemærkninger vedrørende [Using Aperture Ring]	188
Rengøring af CCD-elementet	189
Fjernelse af støv ved at vibrere CCD-elementet.....	189
Fjernelse af støv med en blæser	190
Tilbehør (ekstraudstyr)	192
Fejlmeddelelser	194
Fejlfinding	196
Hovedspecifikationer	199
Specifikationer for fjernbetjening F (ekstraudstyr)	201
Ordliste	202
Indeks	206
GARANTIBESTEMMELSER	210

Brugervejledningens indhold

Denne brugervejledning indeholder følgende kapitler.

1 Inden kameraet anvendes

I dette afsnit forklares kameraegenskaber, tilbehør og betegnelserne for de forskellige dele.

2 Kom godt i gang

I dette afsnit forklares det, hvad du skal gøre, når du har købt kameraet, og inden du begynder at tage billeder. Læs afsnittet, og følg anvisningerne.

3 Grundlæggende funktioner

I dette afsnit forklares det, hvordan du tager, viser og udskriver stillbilleder. Du anbefales at læse dette kapitel, så du lærer de grundlæggende funktioner vedrørende optagelse, visning og udskrivning at kende.

4 Menuhvisning

Dette kapitel omhandler funktionerne for *K100D Super* vha. knapper og menuer.



5 Funktionshvisning

I dette afsnit beskrives funktioner, der gør brugen af *K100D Super* til en endnu større oplevelse.

6 Appendiks

I dette afsnit findes beskrivelser af fejlfindingsprocedurer og tilbehør samt en række yderligere oplysninger.

De symboler, der anvendes i brugervejledningen, vises nedenfor.

	Angiver, på hvilken side du kan finde en forklaring på den pågældende funktion.
	Angiver nyttige oplysninger.
	Angiver, hvilke forholdsregler du skal være opmærksom på, når du bruger kameraet.

Memo

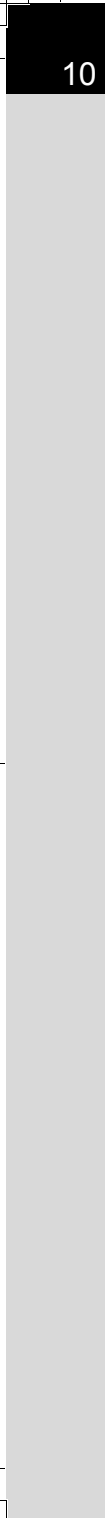

1 Inden kameraet anvendes

Kontrollér pakkens indhold, og få overblik over kameradelene før brug.

<i>K100D Super</i> Kameraegenskaber	12
Kontrol af pakkens indhold	13
Oversigt over kameradele	14

K100D Super Kameraegenskaber

1

Inden kameraet anvendes

- Udstyret med 23,5 × 15,7 mm CCD med 6,1 million effektive pixel med henblik på høj præcision og stor dynamisk rækkevidde.
- Kameraet har Shake Reduction (SR), som er en CCD-aktiveret antirystefunktion. Dette system gør det muligt at tage skarpe billeder med minimale kamerarystelser, uanset hvilket objektiv der anvendes.
- CCD-elementet har en særlig SP-belægning, der beskytter mod støvaflejringer. Endvidere kan støvfjernelsesfunktionen benyttes til at ryste CCD-elementet fri for støv.
- Kameraet har endvidere en AF-sensor med 11 fokuspunkter. De 9 midterste fokuspunkter har intelligente sensorer.
- Kameraet har en søger, der ligner den, der sidder på et almindeligt 35 mm-kamera, med en forstørrelse på 0,85× og 96 % synsfelt for at lette den manuelle fokusering. Kameraet har også en indkopieringsfunktion, hvor autofokus (AF)-punkterne i søgeren lyser rødt.
- Brug CR-V3-batterier, AA-lithiumbatterier, genopladelige AA-Ni-MH-batterier eller AA-alkalibatterier.
- Kameraet har en stor 2,5" LCD-skærm med 210.000 pixel og justerbar lysstyrke til præcis visning af billederne.
- Kameraet har en Digital Preview-funktion, som gør det muligt at kontrollere billedet for at sikre, at du får det ønskede resultat.
- Aktiverer stille og smidig autofocus, når det kombineres med et objektiv med lydølgeomotor.

Billedudsnittet (synsvinklen) er forskelligt for **K100D Super** og 35 mm spejlreflekskameraer, selv om der anvendes samme objektiv, hvilket skyldes, at formatet for 35-mm-film og CCD er forskelligt.

Formater for 35-mm-film og CCD-element

35-mm-film : 36 × 24 mm

K100D Super CCD : 23,5×15,7 mm

Idet synsvinklerne er de samme, skal brændvidden for et objektiv, der anvendes på et 35-mm-kamera, være ca. 1,5 gange længere end for **K100D Super**. For at opnå samme synsvinkel (samme billedudsnit) divideres 35-mm-objektivets brændvidde med 1,5.

Eksempel) For at få et billedudsnit, der svarer til et 150-mm-objektiv monteret på et 35-mm-kamera:

$$150 \div 1,5 = 100$$

Brug et 100-mm-objektiv sammen med **K100D Super**.

Omvendt ganges brændvidden for det objektiv, der anvendes sammen med **K100D Super**, med 1,5 for at bestemme brændvidden for 35-mm-kameraer.

Eksempel) Hvis der anvendes et 300-mm-objektiv sammen med **K100D Super**

$$300 \times 1,5 = 450$$

Brændvidden svarer til et 450-mm-objektiv på et 35-mm-kamera.

Kontrol af pakkens indhold

Følgende tilbehør leveres sammen med kameraet.
Kontrollér, at alt tilbehør er i pakken.



Flashkodæksel Fk
(monteret på kameraet)

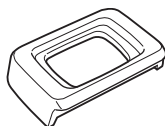

Øjestykke Fo
(monteret på kameraet)



ME-søgerdæksel



Kamerahusdæksel
(monteret på kameraet)

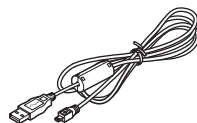

USB-kabel
I-USB17

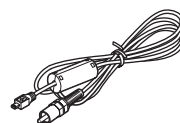

Videokabel
I-VC28

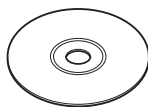

Software (cd-rom)
S-SW55

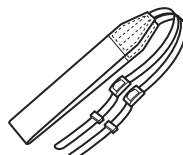

Rem
O-ST53



AA-alkalibatterier*
(fire)



Brugervejledning
(denne vejledning)

* De batterier, der leveres med kameraet, er beregnede til at kontrollere, om kameraet virker.

1

Inden kameraet anvendes

Øversigt over kameradele

Kamera

1

Inden kameraet anvendes

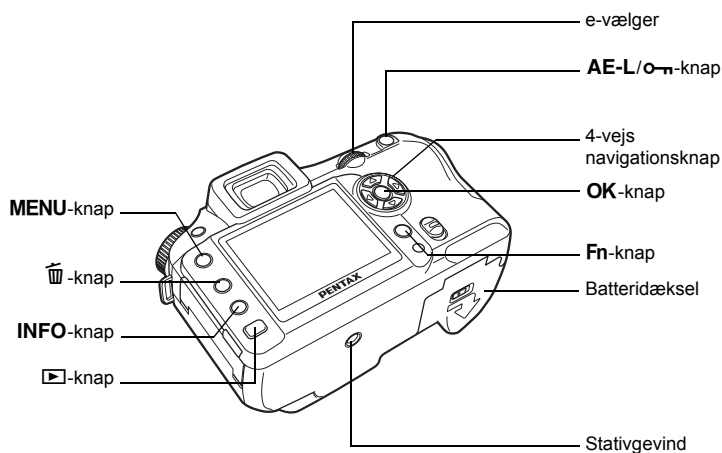
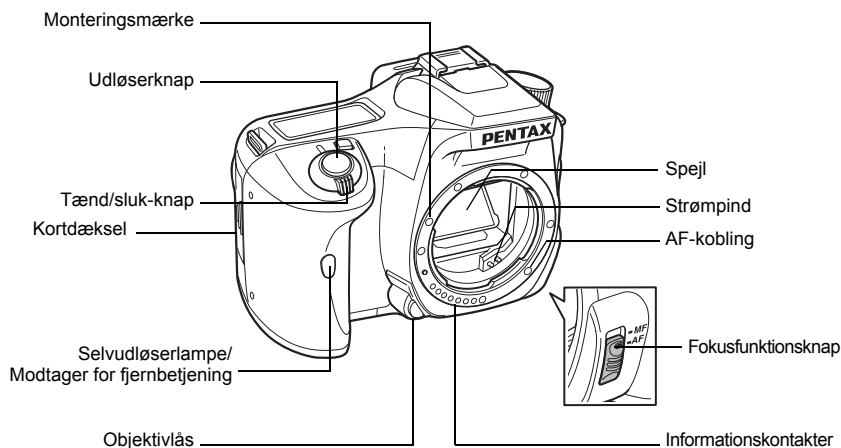

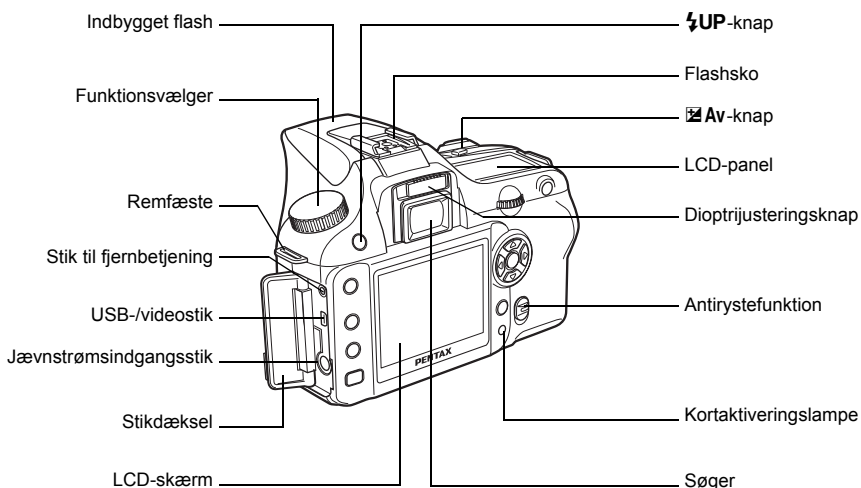

1

Inden kameraet anvendes

LCD-skærmindikatorer

Følgende indikatorer vises på LCD-skærmen, afhængigt af kameraets status.

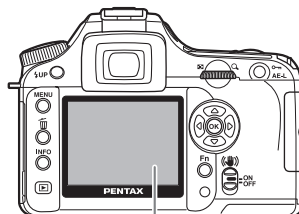

LCD-skærm

Når kameraet er tændt, eller funktionsvælgeren benyttes

Der vises vejledninger på LCD-skærmen i 3 sekunder, når kameraet tændes, eller funktionsvælgeren drejes.



Vælg [Off] for [Guide display] under [X] Set-up] (Indstilling) for at skjule indikatorerne. (s.105)

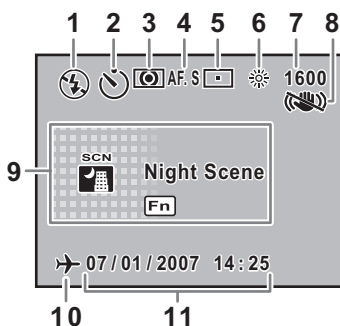

- 1 Flashfunktion (Active mode vises) (s.54)
- 2 Motorfunktion (s.108)
- 3* Automatisk Lysmåling (s.136)
- 4 AF-funktion (s.127)
- 5* Skift af AF-punkt (s.128)
- 6* Hvidbalance (s.118)
- 7* Følsomhed (s.121)
- 8* Antirystefunktion (s.47)
- 9 Optagefunktion, scenariefunktion (s.110)
- 10* Visning af advarsel om international tid (s.171)
- 11 Dato og klokkeslæt (s.170)

* Indikator 3, 5, 6 og 7 vises kun, når der vælges en anden indstilling end standard-indstillingen. 8 vises kun, når antirystefunktionen er deaktiveret. 10 vises kun, når international tid er aktiveret.

Optagefunktion

Tryk på **INFO**-knappen i optagefunktionen for at få vist indstillingerne for optagefunktionen på LCD-skærmen i 15 sekunder.

● Detaljerede oplysninger

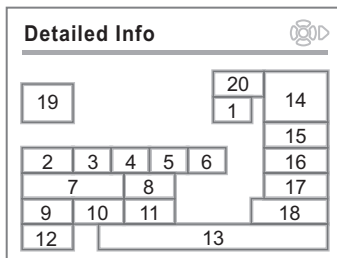
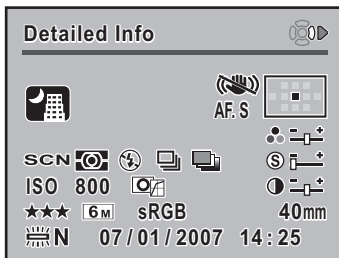

- | | | | |
|----|---------------------------------|-----|----------------------------|
| 1 | AF-funktion (s.127) | 11 | Farverum (s.123) |
| 2 | Funktionsvælgerstilling (s.110) | 12 | Hvidbalance (s.118) |
| 3 | Automatisk Lysmåling (s.136) | 13 | Dato og klokkeslæt (s.170) |
| 4 | Flashfunktion (s.54) | 14 | AF-punktvalg (s.128) |
| 5* | Motorfunktion (s.108) | 15 | Mætning (s.117) |
| 6* | Automatisk Bracketing (s.151) | 16 | Skarphed (s.117) |
| 7 | ISO-følsomhed (s.121) | 17 | Kontrast (s.117) |
| 8 | Billedtone (s.114) | 18 | Objektivets brændvidde |
| 9 | Kvalitetsniveau (s.116) | 19* | Scenariefunktion (s.50) |
| 10 | Optagepixel (s.115) | 20 | Antirystefunktion (s.47) |

* Indikator 5 og 6 vises ikke samtidigt. Der vises kun én ad gangen. Indikator 19 vises kun i scenariefunktion.

Tryk på 4-vejs-navigationsknappen (D) for at få vist en beskrivelse af, hvordan optagefunktionen indstilles.

● Beskrivelse af, hvordan optagefunktionen indstilles

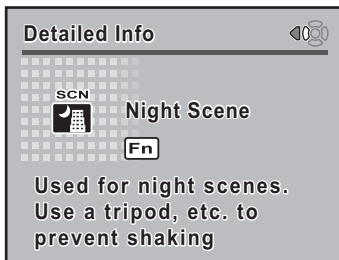

Visning

Hver gang du trykker **INFO**-knappen under visning, skifter kameraet skærbilledet i følgende rækkefølge: [Standard]-visning, [Histogram]-visning, [Detailed Information]-visning og [No info. Display] (ingen visning) (kun billede).

1

Inden kameraet anvendes



Du kan ændre de oplysninger, der vises indledningsvist, ved at trykke på -knappen. (s.167)

● Detaljerede oplysninger

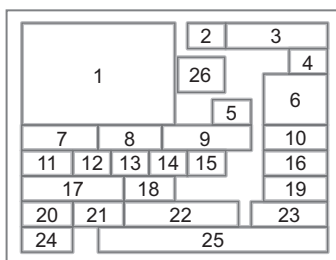
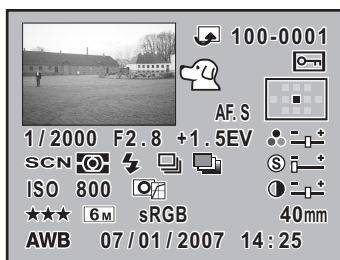

- | | |
|--|--|
| 1 Optagne billeder | 14* Motorfunktion (s.108) |
| 2 Drejningssymbol (s.69) | 15* Automatisk Bracketing (s.151) |
| 3 Billedmappenummer og filnummer (s.176, 177) | 16 Skarphed (s.117) |
| 4 Beskyttelsessymbol (s.83) | 17 ISO-følsomhed (s.121) |
| 5 AF-funktion (s.127) | 18 Billedtone (s.114) |
| 6 Autofokuspunktdata (s.128) | 19 Kontrast (s.117) |
| 7 Lukkertid (s.140) | 20 Kvalitetsniveau (s.116) |
| 8 Blændeværdi (s.142) | 21 Optagepixel (s.115) |
| 9 EV-korrektion (s.147) | 22 Farverum (s.123) |
| 10 Mætning (s.117) | 23 Objektivets brændvidde |
| 11 Funktionsvælgerstilling (s.110) | 24 Hvidbalance (s.118) |
| 12 Automatisk Lysmåling (s.136) | 25 Dato og klokkeslæt for optagelse (s.170) |
| 13* Flashfunktion (s.54) | 26* Scenariefunktion (s.50) |

* Indikator 13 vises kun for billeder, hvor flashen er affyret. Indikator 14 og 15 vises ikke samtidigt. Der vises kun en ad gangen. Indikator 26 vises kun i scenariefunktion.

● Histogramvisning

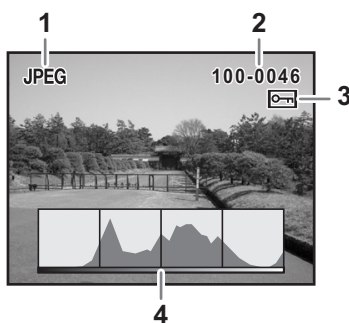

- 1 Optagelsens kvalitet (billedfiltype)
- 2 Billedmappenummer og filnummer (s.176, s.177)
- 3 Beskyttelsessymbol (s.83)
- 4 Lysstyrke (s.167)



- Områder, hvor der forekommer betydelig overeksponering, blinker, hvis advarsel om [Bright Portion] (Lysindst.) er aktiveret i [Plybk dsply mthd] (Afsp.visn.met.) i menuen [▶ Playback] (Visning). (s.167)
- Tryk på 4-vejs-navigationsknappen (◀▶) i histogramvisningen for at flytte histogramvisningen op eller ned.

Oplysninger i søgeren

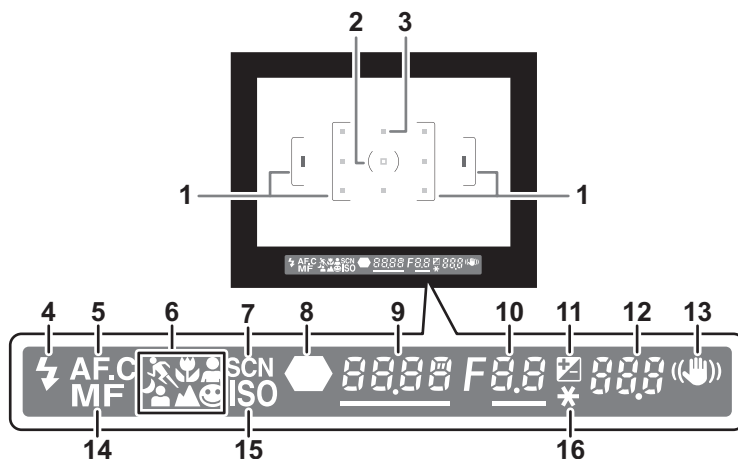

- 1 AF-ramme. (s.39)
- 2 Spotlysmåleramme. (s.136)
- 3 Autofokuspunkt. (s.128)
- 4 Flashstatus. (s.54)
Vises, når det er muligt at anvende flash, og blinker, når flash anbefales, men ikke er tændt.
- 5 Serieoptagelsesfunktion. (s.127)
Vises, når [AF Mode] (AF-funktion) (autofokusfunktionen) i [📷 Rec. Mode] (Opt.funkt) indstilles til **A.F.C** (kontinuerlig autofokus)
- 6 Symbol for billedfunktion. (s.50)
Symbol for aktiveret billedfunktion vises.
👤 (Moving Object (Motiv i bevægelse)), 📏 (Macro (Makro)), 👤 (Portrait (portræt)), 😊 (Normal funktion i **AUTO PICT**), 🌃 (Night Scene Portrait (Natportræt)), 🏞️ (Landscape (Landskab)).
- 7 Ikon for scenariefunktion. (s.50)
Vises, når du tager billeder i scenariefunktion.
- 8 Fokusindikator. (s.44)
Vises, når billedet er i fokus.
- 9 Lukkertid (s.140)/Kontrollér lysfølsomhed.
Lukkertid ved optagelse eller justering (fremhævet, når lukkertiden kan justeres med e-vælgeren).
Lysfølsomheden vises, når [OK btn when shooting] (OK-kn. ved affyring) er indstillet til [Confirm Sensitivity] (Kontrollér lysfølsomheden) og **OK**-knappen trykkes ned. (s.126)

- 10** Blændeværdi. (s.142)
Blændeværdien ved optagelse eller justering (fremhævet, når blænden kan justeres med e-vælgeren).
- 11** EV-korrektion (s.147)
Vises, når EV-korrektion er mulig eller i brug.
Blinker langsomt, når flasheffekten korrigeres.
Blinker hurtigt, når eksponeringen og flasheffekten korrigeres.
Den justerede værdi vises, hvor antallet af mulige optagelser vises.
- 12** Antal mulige optagelser/EV-korrektion
Viser antallet af mulige optagelser med den aktuelle indstilling for kvalitet og optagepixel.
Viser antallet af mulige optagelser ved serieoptagelse. (s.106)
EV-korrektionsværdien vises ved justering af EV-korrektion. (s.139)
Forskellen i den egnede eksponeringsværdi vises, hvis eksponeringsfunktionen er **M**. (s.144)
- 13** Visning af antirystefunktion. (s.47)
Vises, når antirystefunktionen er aktiveret.
- 14** Manuel fokusering. (s.132)
Vises, når fokusfunktionen er **MF**.
- 15** Advarsel om ISO-følsomhed. (s.122)
Vises, når værdien for advarslen overstiges.
- 16** AE-låseindikator. (s.148)
Vises ved AE-lås.



- Den røde indikering af AF-punktet, som anvendes til autofokus, lyser i søgeren, når udløserknappen er trykket halvt ned. (s.128)
- Når [OK btn when shooting] (OK-kn. ved affyring) er indstillet til [Confirm Sensitivity] (Kontrollér lysfølsomheden) i menuen [C Custom Setting] (Brugertilpasset indstilling) skal du trykke på **OK**-knappen for at få vist den aktuelle følsomhed i søgeren. (s.126)

LCD-panelindikatorer

Følgende oplysninger vises på LCD-panelet øverst på kameraet.

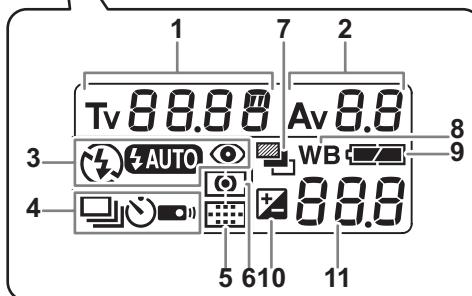
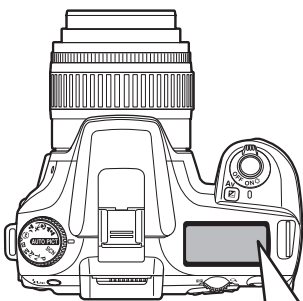

- | | |
|--|--|
| <p>1 Lukkertid (s.140)</p> <p>2 Blænde­værdi (s.142)</p> <p>3 Flashfunktion (s.54)</p> <p>⚡ : Den indbyggede flash er klar.
(når denne blinker, bør der anvendes flash, eller der anvendes et uegnet objektiv)</p> <p>⊞ : Flash slukket</p> <p>⚡AUTO : Automatisk affyring</p> <p>👁️ : Flash til reduktion af røde øjne er valgt</p> <p>4 Motorfunktion (s.108)</p> <p>📷 : Enkeltbilledoptagelse</p> <p>📷 : Serieoptagelse</p> <p>🕒 : Optagelse med selvudløser</p> <p>📡 : Optagelse med fjernbetjening</p> | <p>5 Autofokuspunktdata (s.128)</p> <p>Ingen indikator: Auto (automatisk)</p> <p>📏 : Vælg</p> <p>📏 : Center</p> <p>6 AE-lysmåling (s.136)</p> <p>Ingen indikator : Multisegmentlysmåling</p> <p>📏 : Centervægtslysmåling</p> <p>📏 : Spotlysmåling</p> <p>7 Automatisk bracketing (s.151)</p> <p>8 Hvidbalance (s.118)</p> <p>(vises ikke, når funktionen er indstillet til auto)</p> <p>9 Batteristand</p> <p>10 EV-korrektion (s.147)</p> <p>11 Antal mulige optagelser/ EV-korrektionsværdi/pc (Pb)</p> <p>(PC = personlig computer, Pb = PictBridge)</p> |
|--|--|

2 Kom godt i gang

I dette afsnit forklares det, hvad du skal gøre inden du begynder at tage billeder. Læs afsnittet, og følg anvisningerne.

Montering af rem	24
Isætning af batterierne	25
Isætning og udtagning af SD-hukommelseskort ...	29
Tænd og sluk for kameraet	32
Standardindstillinger	33
Montering af objektiv	37
Justering af søgerens dioptri	39

Montering af rem

- 1** Stik enden af remmen gennem remfæstet, og fastgør den på indersiden af spændet.

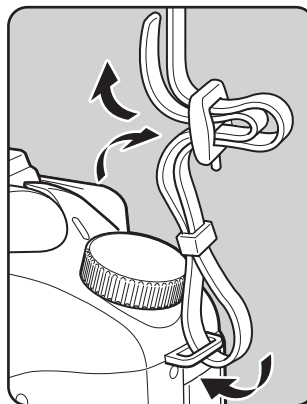

- 2** Stik den anden ende af remmen gennem kameraets andet remfæste, og fastgør den på indersiden af spændet.

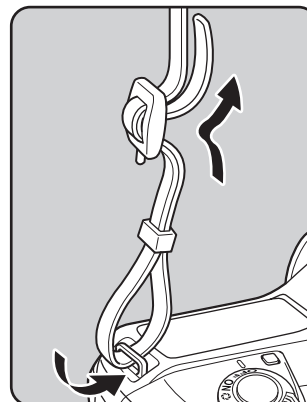

Isætning af batterierne

Sæt batterierne i kameraet. Anvend to CR-V3-batterier eller fire AA-Ni-MH-batterier, AA-lithumbatterier eller AA-alkalibatterier.

Til dette kamera medfølger AA-alkalibatterier, som er beregnede til at kontrollere kameraets funktioner, men visse andre typer batterier kan også anvendes. I afsnittet "Batterier" (s.26) findes der oplysninger om kompatible batterier, og hvornår de kan anvendes.



- CR-V3-batterier, AA lithumbatterier og AA alkalibatterier, som kan anvendes i dette kamera, kan ikke genoplades.
- Batteridækslet må ikke åbnes, og batterierne må ikke tages ud, når kameraet er tændt.
- Tag batterierne ud, hvis du ikke skal bruge kameraet i længere tid, da batterierne kan lække, hvis de sidder for længe i batterikammeret.
- Hvis kameraet ikke har været anvendt i længere tid, og dato- og klokkeslætsindstillingerne blev nulstillet, da du isatte nye batterier, skal du følge den procedure, der er beskrevet i "Indstilling af dato og klokkeslæt". (s.35)
- Sæt batterierne korrekt i. Hvis batterierne isættes forkert, kan dette medføre kameradefekt. Tør batteriernes elektroder af, inden batterierne isættes.
- Udskift alle batterier samtidig. Brug ikke forskellige batterityper eller -mærker eller gamle batterier sammen med nye.

- 1 Skub og hold låsen til batteridækslet som vist på tegningen (1), og skyd batteridækslet ind mod objektivet (2), inden det vippes op.**

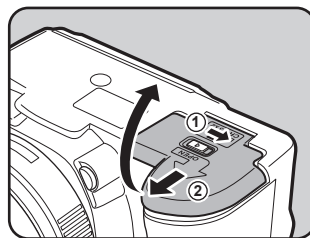

- 2 Isæt batterierne som angivet af +/- symbolerne i batterikammeret.**

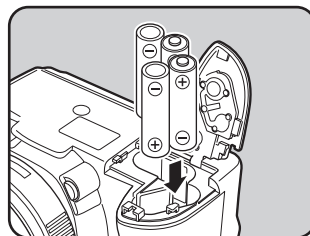

- 3** Tryk batterierne ned med batteridækslet (1), og luk dækslet ved at skyde det på plads som vist på tegningen (2).

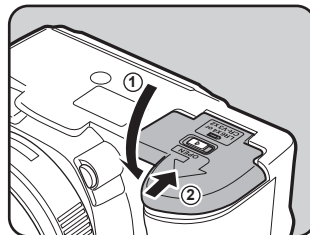

2

Kom godt i gang



- Det anbefales af anvende vekselstrømsadapteren (tilbehør), hvis kameraet er i brug i længere tid. (s.28)
- Kontrollér, at batterierne vender rigtigt, hvis kameraet ikke virker korrekt efter udskiftning af batterierne.



Kontrollér, at batteridækslet er lukket helt. Kameraet kan ikke tændes, hvis batteridækslet er åbent.

Batterier

Der kan anvendes fire forskellige batterier til kameraet. Batterikapaciteten varierer afhængigt af batteritypen. Vælg den batteritype, der passer bedst til det aktuelle behov.

CR-V3*	CR-V3-batteriet har lang levetid og er velegnet til rejsebrug.
AA Genopladelige Ni-MH-batterier	Disse batterier er genopladelige og økonomiske. Der kræves en kommercielt tilgængelig batterioplader, som er kompatibel med batterierne.
AA-lithiumbatterier	Anbefales i koldt vejr.
AA-alkalibatterier	Leveres med kameraet. Disse batterier er lettilgængelige, men understøtter muligvis ikke alle kameraets funktioner under visse betingelser. Det frarådes at bruge disse batterier, undtagen i nødstilfælde og til at kontrollere om kameraet virker.





* CR-V3-batterier findes i genopladelige og ikke-genopladelige typer. Dette kamera anvender kun ikke-genopladelige CR-V3 batterier.



Det frarådes at bruge nikkelmanganbatterier og genopladelige CR-V3-batterier, da de kan forårsage fejl pga. deres spændingsegenskaber.

Indikator for batteristand

Kontrollér den resterende batteristand ved hjælp af  på LCD-panelet.

	tændt	: Batteriet er fuldt opladet.
↓		
	tændt	: Lav batteristand.
↓		
	tændt	: Batteriet er næsten opbrugt.
↓		
	blinker	: Efter visning af en meddelelse slukkes kameraet.

Omtrentlig billedlagringskapacitet og visningstid (nye batterier)

Batterier	(temperatur)	Normal optagelse	Flashfotografering		Visningstid
			50 % anvendelse	100 % anvendelse	
CR-V3	(23° C)	730	630	480	700 minutter
	(0° C)	300	210	180	470 minutter
AA-lithiumbatterier	(23° C)	660	570	450	470 minutter
	(0° C)	520	360	310	400 minutter
Genopladelige AA-batterier (NiMH 2500 mAh)	(23° C)	430	300	260	350 minutter
	(0° C)	350	250	200	300 minutter
AA-alkalibatterier	(23° C)	80	60	40	140 minutter
	(0° C)	Anvendes ikke	Anvendes ikke	Anvendes ikke	70 minutter

Billedlagringskapaciteten (normal optagelse og flash anvendt 50% af tiden) er baseret på måleforhold i overensstemmelse CIPA-standarder og de andre er baseret på PENTAX-måleforhold. Der kan under anvendelsen forekomme visse afvigelser fra de nævnte tal afhængigt af optage/billedfunktion og -forhold.



- Ved lave temperaturer nedsættes batteriets kapacitet. Hvis kameraet anvendes i koldt vejr, anbefales det at have ekstra batterier klar og holde disse varme i lommen. Ved normale temperaturer får batteriet igen sin normale kapacitet.
- AA-alkali-batterier understøtter muligvis ikke alle kamerafunktioner. Det frarådes at bruge disse batterier, undtagen i nødstilfælde og til at kontrollere om kameraet virker.
- Hav altid ekstra batterier klar på rejser, ved optagelse i koldt vejr, eller når du tager mange billeder.

Brug af vekselstrømsadapteren (tilbehør)

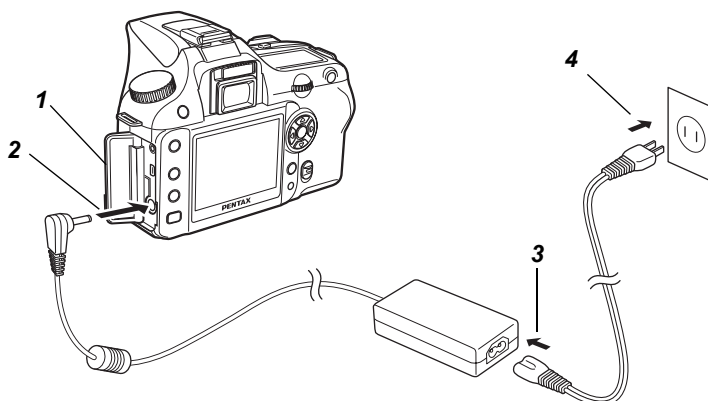

Hvis LCD-skærmen bruges i længere tid ad gangen eller ved tilslutning af kameraet til en pc, anbefales det at bruge vekselstrømsadapteren D-AC76 (tilbehør).

- 1** Sørg for, at kameraet er slukket, før stikdækslet åbnes.
- 2** Sæt vekselstrømsadapterens jævnstrømsstik i kameraets jævnstrømsindgangsstik.
- 3** Sæt netledningen i vekselstrømsadapteren.
- 4** Sæt netledningen i stikkontakten.



- Sørg for, at kameraet er slukket, før vekselstrømsadapteren tilsluttes eller frakobles.
- Kontrollér alle tilslutninger mellem kameraet, vekselstrømsadapteren, netledningsstikket og stikkontakten. SD-hukommelseskortet og dataene på det vil blive ødelagt, hvis kortet frakobles, mens kameraet optager eller læser data.



- Sørg for at læse den medfølgende brugervejledning, når du bruger D-AC76-vekselstrømsadapteren.
- Genopladelige batterier i kameraet oplades ikke, når kameraet er sluttet til vekselstrømsadapteren.

Isætning og udtagning af SD-hukommelseskort

Optagne billeder lagres på SD-hukommelseskortet. Sørg for, at kameraet er slukket, inden SD-hukommelseskortet (markedsprodukt) sættes i eller tages ud.



- Tag ikke SD-hukommelseskortet ud, når kortaktiveringslampen lyser.
- Formatér nye SD-hukommelseskort. Formatér også SD-hukommelseskort, der anvendes i andre kameraer. Vejledning i formatering findes på side "Formatering af SD-hukommelseskortet" (s.169).

- 1** Skub kortdækslet i pilens retning (①), og vip dækslet op (②).

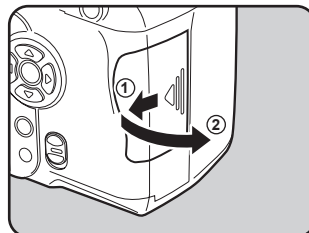

- 2** Skyd kortet helt ind med SD-hukommelseskortmærkaten mod LCD-skærmen.

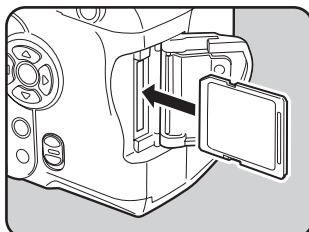

SD-hukommelseskortet tages ud ved at skubbe det ind én gang.

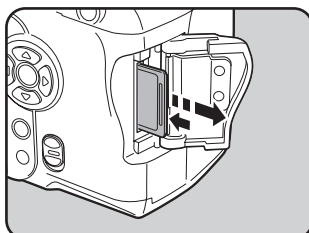

- 3** Luk kortdækslet (①), og skyd det derefter i pilens retning (②).



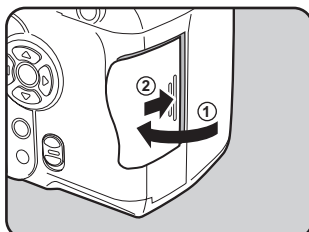

Kontrollér, at kortdækslet er lukket helt. Kameraet kan ikke tændes, hvis kortdækslet er åbent.



2

Kom godt i gang

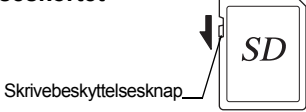
Forholdsregler ved brug af SD-hukommelseskortet

- SD-hukommelseskortet er forsynet med en skrivebeskyttelsesknop. Når knappen indstilles til LOCK, beskyttes de eksisterende data ved at forhindre optagelse af nye data, sletning af eksisterende data eller formatering af kortet.  Skrivebeskyttelsesknop
- Vær opmærksom på, at SD-hukommelseskortet kan være varmt, hvis det tages ud umiddelbart efter, at kameraet har været i brug.
- Tag ikke SD-hukommelseskortet ud, og sluk ikke for kameraet, mens der lagres data på kortet, vises billeder, eller mens kameraet er sluttet til en pc via USB-kablet. Dette kan medføre, at der mistes data, eller at kortet beskadiges.
- Bøj ikke SD-hukommelseskortet, og udsæt det ikke for slag eller stød. Hold kortet væk fra vand, og opbevar det ikke ved for høje temperaturer.
- Tag ikke SD-hukommelseskortet ud under formatering. Kortet kan blive permanent beskadiget.
- Dataene på SD-hukommelseskortet kan blive slettet i følgende tilfælde. PENTAX påtager sig intet ansvar for data, der slettes, såfremt
 - (1) SD-hukommelseskortet håndteres forkert af brugeren.
 - (2) SD-hukommelseskortet udsættes for statisk elektricitet eller elektromagnetisk interferens.
 - (3) kortet ikke har været anvendt i længere tid.
 - (4) kortet eller batteriet fjernes, mens der læses data til eller fra kortet.
- Hvis SD-hukommelseskortet ikke anvendes i længere tid, kan dataene på kortet blive ulæselige. Sørg for løbende at sikkerhedskopiere alle vigtige data over på en pc.
- Undgå at bruge eller opbevare kortet på steder, hvor det kan blive udsat for statisk elektricitet eller elektrisk interferens.
- Undgå at bruge eller opbevare kortet i direkte sollys eller på steder, hvor det kan blive udsat for hurtige temperaturudsving eller kondens.
- Hvis du vil have yderligere oplysninger om SD-hukommelseskortet, kan du besøge PENTAX' hjemmeside eller kontakte den nærmeste PENTAX-forhandler.
- Formatér nye SD-hukommelseskort. Formatér også SD-hukommelseskort, der har været brugt i andre kameraer.  Formatering af SD-hukommelseskortet (s.169)
- Hvis du vil af med, forære væk eller sælge dit SD-hukommelseskort, bør du sikre dig, at dataene på kortet er slettet fuldstændigt, eller at selve kortet destrueres, hvis det indeholder personlige eller følsomme oplysninger. Du skal være opmærksom på, at formatering af SD-hukommelseskortet ikke nødvendigvis sletter dataene, så de ikke kan gendannes ved hjælp af standarddatagenoprettelsessoftware. Der kan fås standardsoftwareprogrammer til sikker sletning, som vil slette dataene fuldstændigt. Under alle omstændigheder er håndtering af dataene på dit SD-hukommelseskort på eget ansvar.

Optagepixel og kvalitetsniveau

Vælg antal pixel (størrelse) og kvalitetsniveau (datakomprimeringsgrad) for dine billeder, afhængigt af formålet med billederne.

Billeder med flere optagepixel eller mere ★ bliver klarere, når de udskrives.

Antallet af mulige billeder (antallet af billeder, der kan optages på et SD-hukommelseskort) falder, i takt med at billederne bliver større.

Billedets eller udskriftens kvalitet afhænger af kvalitetsniveauet, eksponeringsstyringen, printerens opløsning og en række andre faktorer. Du skal derfor ikke vælge andet end antal optagepixel. Hvis der f.eks. skal udskrives i postkortstørrelse, er **1.5M** (1.536×1.024) tilstrækkeligt. Indstil antal optagepixel og kvalitetsniveau afhængigt af formålet.

Vælg det ønskede antal optagepixel og kvalitetsniveau for billederne i menuen [ Rec. Mode] (Opt.funkt).

 Indstilling af optagepixel (s.115)

 Indstilling af kvalitetsniveau (s.116)

● Antal optagepixel, kvalitetsniveau og omtrentlig billedlagringskapacitet

kvalitetsniveau optagepixel	RAW		★★★ Bedst		★★ Bedre		★ God	
	1 GB	512 MB	1 GB	512 MB	1 GB	512 MB	1 GB	512 MB
6M (3008×2008)	90	46	—	—	—	—	—	—
(3008×2000)	—	—	330	167	607	311	966	498
4M (2400×1600)	—	—	459	234	807	415	1399	674
1.5M (1536×1024)	—	—	880	453	1397	722	2151	1115

- Ovenstående tal kan variere afhængigt af emnet, optageforhold og -funktion, SD-hukommelseskort osv.

Tænd og sluk for kameraet

1 Sæt tænd/sluk-knappen på [On] (til)-position.

Kameraet tændes.

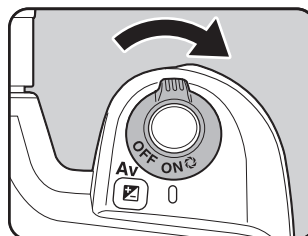

Sæt tænd/sluk-knappen i stillingen [Off] (fra) for at slukke kameraet.



2

Kom godt i gang



- Sluk altid for kameraet, når det ikke er i brug.
- Kameraet slukkes automatisk, hvis det ikke betjenes inden for et bestemt tidsrum. Hvis kameraet slukkes automatisk, tændes for det igen, eller du kan gøre et af følgende.
 - Tryk udløserknappen halvt ned.
 - Tryk på -knappen.
 - Tryk på **INFO**-knappen.
- Som standard er kameraet indstillet til at slukke automatisk, når det ikke har været brugt i 1 minut. Du kan ændre indstillingen med [Auto Power Off] (automatisk slukkefunktion) i menuen [ Set-up] (Indstilling). (s.176)

Standardindstillinger

Når kameraet tændes første gang, vises skærbilledet "Initial Setting" på LCD-skærmen. Følg nedenstående vejledning i indstilling af sprog på LCD-skærmen samt dato og klokkeslæt. Når indstillingerne er foretaget, skal de ikke gentages, når der herefter tændes for kameraet.

Indstilling af displaysprog

Menuer, fejlmeddelelser mv. kan vises på forskellige sprog. Du kan vælge mellem følgende sprog: Engelsk, fransk, tysk, spansk, italiensk, svensk, hollandsk, russisk, koreansk, kinesisk (traditionelt/simplificeret) og japansk.

- 1 Tryk på 4-vejs-navigationsknappen (↔).

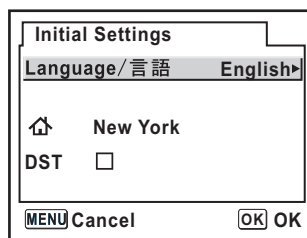

- 2 Brug 4-vejs-navigationsknappen (↑↓↔) til at vælge det ønskede sprog.

Standardindstillingen er engelsk.

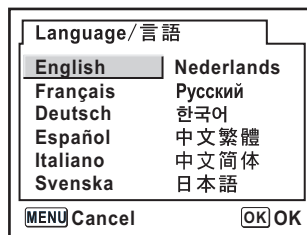

- 3 Tryk på OK-knappen.

- 4 Tryk på 4-vejs-navigationsknappen (↔).

Markøren flyttes til [↗].

- 5 Tryk på 4-vejs-navigationsknappen (↔) for at vælge by.

- 6 Tryk på 4-vejs-navigationsknappen (↔).

Rammen flyttes til DST (sommertid).

7 Brug 4-vejs-navigationsknappen () for at vælge (On) eller (Off).

8 Tryk på OK-knappen.

Skærbilledet til indstilling af dato og klokkeslæt vises.

Når der er indstillet til et forkert sprog

Følg nedenstående fremgangsmåde for at få vist skærbilledet for indstilling af sprog, og gå til trin 2 på s.33 for at indstille sproget igen.

1 Sluk for kameraet, og tænd det igen.

2 Tryk på MENU-knappen.

3 Tryk på 4-vejs-navigationsknappen () 2 gange.

4 Tryk på 4-vejs-navigationsknappen () 5 gange.

5 Tryk på 4-vejs-navigationsknappen () én gang.

Skærbilledet til indstilling af sprog vises.

Indstilling af dato og klokkeslæt

Indstil aktuel dato og klokkeslæt samt visningsformat.

- 1** Tryk på 4-vejs-navigationsknappen (↻).

Rammen flyttes til [mm/dd/yy].

Date Adjust	
Date Style	mm/dd/yy24h
Date	01 / 01 / 2006
Time	00 : 00
MENU Cancel OK OK	

- 2** Tryk på 4-vejs-navigationsknappen (▲▼) for at vælge datoformatet.

- 3** Tryk på 4-vejs-navigationsknappen (↻).

Rammen flyttes til [24h].

Date Adjust	
Date Style	mm/dd/yy24h
Date	01 / 01 / 2006
Time	00 : 00
MENU Cancel OK OK	

- 4** Tryk på 4-vejs-navigationsknappen (▲▼) for at vælge 24h (24-timers visning) eller 12h (12-timers visning).

- 5** Tryk på 4-vejs-navigationsknappen (↻).

Rammen vender tilbage til [Date Style] (datoformatet).

- 6** Tryk på 4-vejs-navigationsknappen (▼).

Rammen flyttes til [Date] (Dato).

7 Tryk på 4-vejs-navigationsknappen (↵).

Rammen flyttes til måned.

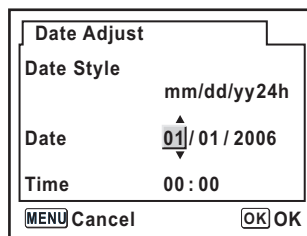

2

Kom godt i gang

8 Tryk på 4-vejs-navigationsknappen (⬅️⬇️) for at indstille måneden.

Indstil dag og år på samme måde.

Indstil herefter tiden.

Hvis du vælger [12h] i trin 4, skifter indstillingen mellem am (00-12) og pm (12-24), afhængigt af klokkeslættet.

9 Tryk på OK-knappen.

Kameraet er nu klar til at tage billeder. Hvis du indstiller datoen og klokkeslættet med menufunktionerne, vender du tilbage til [X↓ Set-up] (Indstilling)-menuen. Tryk på **OK**-knappen igen.



Du kan annullere indstillingen og skifte til optagefunktion under angivelse af standardindstillingerne ved at trykke på **MENU**-knappen. Så vil skærmbilledet med standardindstillinger blive vist igen, næste gang du tænder for kameraet.



- Når du afslutter indstillingerne og trykker på **OK**-knappen, nulstilles kameraets ur til 00 sekunder. For at indstille den korrekte tid skal du trykke på **OK**-knappen, når tidssignalet (på fjernsynet, radioen osv.) viser 00 sekunder.
- Du kan ændre sprog, dato og klokkeslæt med menufunktionerne. (s.170, s.174)

Montering af objektiv

Alle kameraets eksponeringsfunktioner er tilgængelige ved brug af DA-, D FA-, FA J- eller andre objektiver med blænden i stillingen **A** (Auto). Visse funktioner er begrænsede, når objektiverne ikke er indstillet til **A** (Auto). Se også "Bemærkninger vedrørende [Using Aperture Ring]" (s.188). Brug af andre objektiver og andet tilbehør vil ikke være muligt med fabriksindstillingerne. For at tillade udløsning af lukkeren, når der anvendes objektiver eller tilbehør, som ikke er nævnt ovenfor, indstilles til [Using aperture ring] i de brugertilpassede funktioner. (s.107)



Sluk for kameraet inden af- og påsætning af objektivet for at forhindre pludselige objektivbevægelser.

1 Kontrollér, at kameraet er slukket.

2 Fjern kamerahusdækslet (①) og objektivdækslet (②).

For at undgå at beskadige området omkring objektivet efter afmontering skal objektivet anbringes med monteringskransen opad.

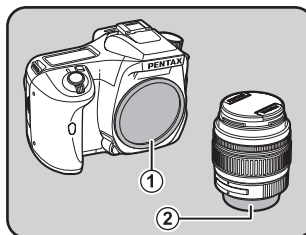

3 Sørg for, at de røde monteringsmærker på kameraet og objektivet er ud for hinanden, og lås objektivet på plads ved at dreje det med uret, indtil der høres et klik.

Kontrollér efter fastgørelse, at objektivet sidder godt fast. Kontrollér også, at de røde mærker på objektivet vender opad, og at fastgørelsesdelen ikke kan bevæge sig til siden.

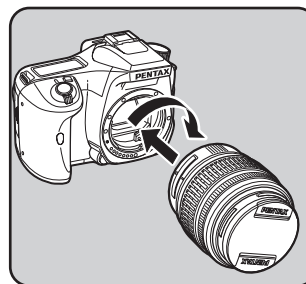

4 Fjern objektivfrontdækslet ved at trykke de markerede områder indad.

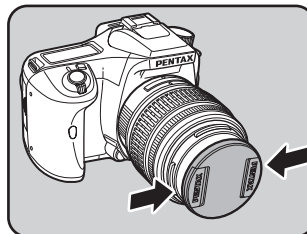

Objektivet tages af ved at holde objektivlåsen nede (③) og dreje objektivet mod uret.

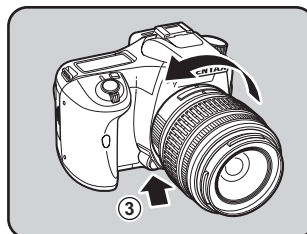

2

Kom godt i gang



- Kamerahusdækslet (①) har til formål at forhindre ridser og blokere for støv under levering. Kamerahusdæksel K sælges separat og er forsynet med en låsefunktion.
- Pentax påtager sig intet ansvar for ulykker, skader og fejlfunktioner, som skyldes brug af objektiver, der er fremstillet af andre producenter.
- Kamerahuset og objektivets monteringskrans er udstyret med kontakter til objektivinformationer. Snavs, støv eller korrodering kan beskadige det elektriske system. Rengør kontakterne med en blød, tør klud.

Justering af søgerens dioptri

Søgeren kan justeres, så den passer til brugerens syn.

Hvis det er vanskeligt at se billedet i søgeren klart, flyttes dioptrijusteringsknappen til siden.

Dioptrien kan justeres mellem $-2,5^{-1}$ og $+1,5 m^{-1}$.

1 Se gennem søgeren, og ret kameraet mod et godt oplyst motiv. Flyt dioptrijusteringsknappen mod venstre eller højre.

Juster knappen, indtil AF-rammen i søgeren er i fokus.

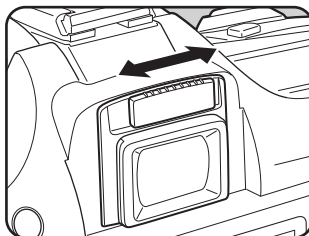

AF-ramme:



- Fo-øjestykket fastgøres til søgeren, inden kameraet forlader fabrikken. Dioptrijustering er mulig, selv om fo-øjestykket sidder på kameraet. Justering er dog lettere, hvis øjestykket fjernes. Fo-øjestykket fjernes ved at trykke indad på den ene side og trække det ud mod dig selv.

Fo-øjestykket monteres ved at holde øjestykket ud for rillen på søgeren og skubbe det på plads.

- Hvis du finder det vanskeligt at se billedet i søgeren klart, selv om du indstiller dioptrijusteringsknappen, kan du anvende objektivadapteren M til dioptrikorrektion. Dog skal øjestykket fjernes, før denne adapter kan anvendes. (s.193)

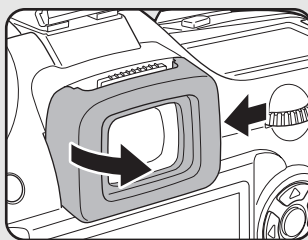

2

Kom godt i gang

Memo

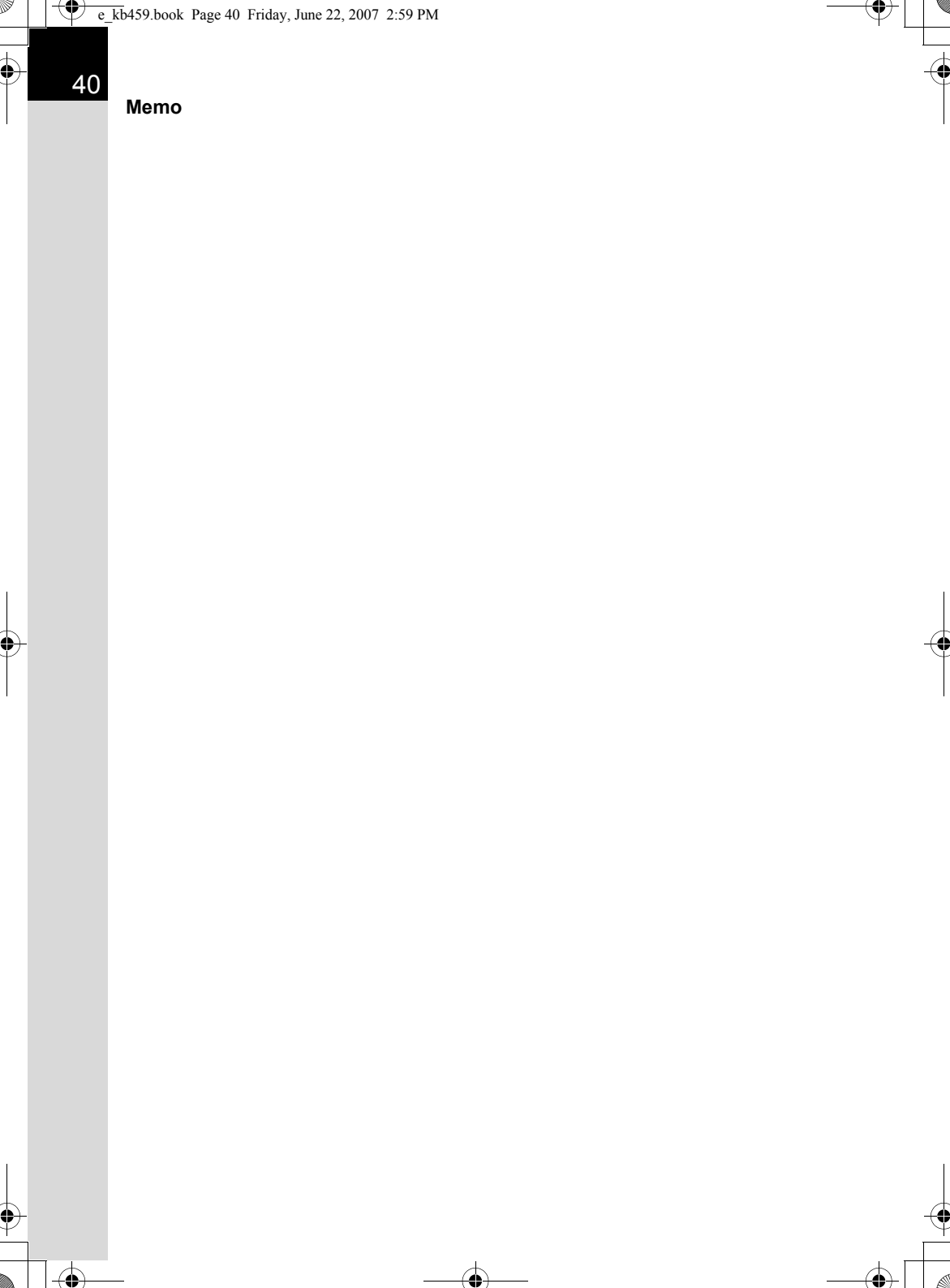

3 Grundlæggende funktioner

I dette kapitel forklares de grundlæggende optagefunktioner ved indstilling af funktionsvælgeren til billedfunktionen (autobilled- eller portrætfunktion – flash slukket-funktion) og scenariefunktion med henblik på at sikre vellykkede optagelser. I kapitel 4 og fremefter beskrives de avancerede funktioner og indstillinger til optagelse af billeder.

Grundlæggende optagefunktioner	42
At tage billeder ved brug af antirystefunktionen	47
Vælg den korrekte optagefunktion til de enkelte scenerier	50
Brug af zoomobjektiv	53
Optagelse med indbygget flash	54
Andre optagefunktioner	58
Visning af stillbilleder	68
Tilslutning af kameraet til AV-udstyr	75
Billedbehandling med filtre	76
Sletning af billeder	79
Indstilling af udskriftsfunktion (DPOF)	85
Udskrivning ved hjælp af PictBridge	88

Grundlæggende optagefunktioner

Håndtering af kameraet

Det er vigtigt, hvordan du holder kameraet, når du tager billeder.

- Hold godt fast om kameraet med begge hænder.
- Tryk forsigtigt på udløserknappen, når du tager billedet.

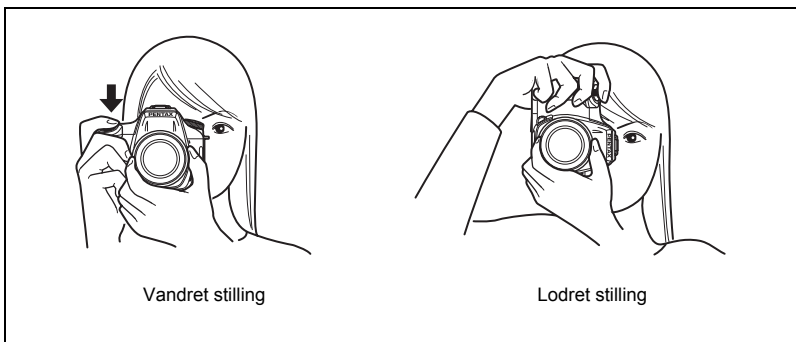

3

Grundlæggende funktioner



- Du kan undgå rystelser ved at støtte din krop eller kameraet op ad en fast genstand som f.eks. et bord, et træ eller en mur.
- Selv om der er forskel fra den ene fotograf til den anden, er lukkertiden for et håndholdt kamera generelt $1/(\text{brændvidde} \times 1,5)$. Således er den eksempelvis $1/75$ sekund, når brændvidden er 50 mm, og $1/150$ sekund, når den er 100 mm. Det anbefales at bruge stativ eller antirystefunktionen (s.47) ved langsommere lukkertider.
- Når du bruger et teleobjektiv, bør du anvende et stativ, der er tungere end den samlede vægt af kamera og objektiv for at undgå kamerarystelser.
- Undgå at bruge antirystefunktionen hvis der anvendes stativ sammen med kameraet.

Lad kameraet vælge de optimale indstillinger

Sådan indstilles kameraet, så det vælger de optimale indstillinger baseret på motivets lysforhold, afstanden til motivet og bevægelse.

1 Indstil funktionsvælgeren til **AUTO PICT**.

Kameraet vælger den optimale optagefunktion for det pågældende motiv.

☑ Vælg den korrekte optagefunktion til de enkelte scenerier (s.50)

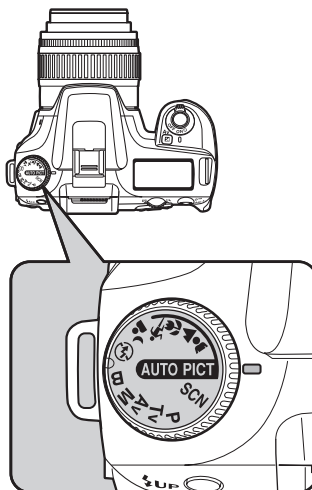

2 Indstil fokusfunktionsknappen til **AF**.

Autofokusfunktionen er valgt. (s.124)

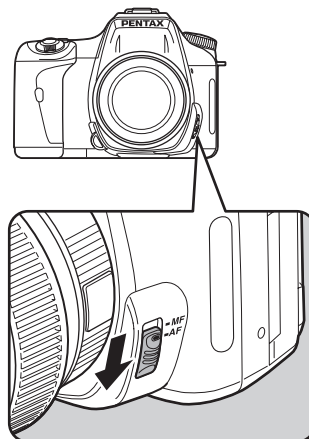

3 Se gennem søgeren for at se motivet.

Der kan anvendes et zoomobjektiv til at ændre størrelsen af motivet i søgeren.

☞ Brug af zoomobjektiv (s.53)

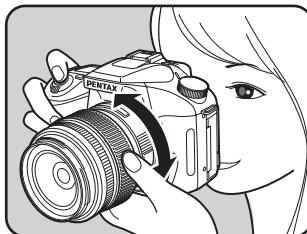

4 Placer motivet inden for AF-rammen, og tryk udløserknappen halvt ned.

Autofokussystemet aktiveres.

Fokusindikatoren ● vises i søgeren, når motivet er i fokus.

Flashen springer automatisk op, når det er nødvendigt (flashen løftes manuelt, når flashfunktionen ikke er indstillet til [Auto]).

☞ Betjening af udløserknappen (s.45)

☞ Følgende motiver er vanskelige at fokusere på: (s.46)

☞ Optagelse med indbygget flash (s.54)

☞ Valg af fokusområdet (AF-punkt) (s.128)

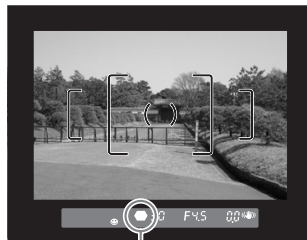

Fokusindikator



Du kan få vist billedet på LCD-skærmen og kontrollere komposition, eksponering og fokus, før du tager billedet. (s.152)

5 Tryk udløserknappen helt ned.





Billedet tages.



6 Se de optagne billeder på LCD-skærmen.

Billedet vises i 1 sekund på LCD-skærmen efter optagelse (Instant Review (øjeblikkelig visning)).

Du kan slette billedet under øjeblikkelig visning ved at trykke på -knappen.

-  Indstilling af visningstid for øjeblikkelig visning (s.177)
-  Sletning af billeder (s.79)
-  Visning af lyst område (s.178)
-  Histogramvisning (s.178)

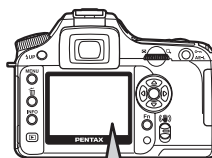

Betjening af udløserknappen

Udløserknappen har to positioner.

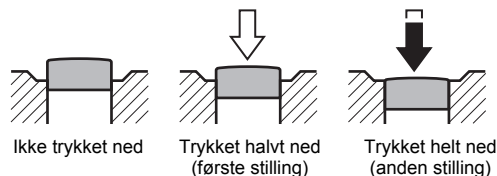

Når den trykkes halvt ned (første position), tændes søger- og LCD-panelindikatorerne, og autofokussystemet aktiveres. Når den trykkes helt ned (anden position), tages billedet.



- Tryk forsigtigt på udløserknappen for at forhindre, at kameraet ryster, når du tager billedet.
- Øv dig i at trykke knappen halvt ned og dermed finde udløserknappens første position.
- Søgerindikatorerne forbliver tændt, mens udløserknappen er trykket ned. Indikatorerne forbliver tændt i ca. 10 sek. (standardindstilling), efter knappen er sluppet. (s.20)

Følgende motiver er vanskelige at fokusere på:

Autofokusmekanismen er ikke perfekt. Under følgende forhold kan det være vanskeligt at opnå optimal fokus ((a) til (f) nedenfor). Dette gælder også for manuel fokusering ved hjælp af fokusindikatoren  i søgeren.

Hvis der ikke kan fokuseres automatisk på motivet, sættes fokusvælgeren i stillingen **MF**, og manuel fokusering anvendes til at fokusere på motivet ved hjælp af matskiven i søgeren. (s.133)

- (a) Motiver med ekstremt lav kontrast som f.eks. en hvid mur i fokusområdet.
- (b) Motiver, der ikke reflekterer meget lys inden for fokusområdet.
- (c) Motiver i hurtig bevægelse.
- (d) Stærkt reflekteret lys eller stærkt modlys (meget lys baggrund).
- (e) Hvis der kommer lodrette eller vandrette linjer inden for fokusområdet.
- (f) Flere forskellige motiver i forgrunden og i baggrunden inden for fokusområdet.



I forbindelse med ovenstående (f) er det ikke sikkert, at motivet er i fokus, selv når  (fokusindikator) vises.

At tage billeder ved brug af antirystefunktionen

Det er nemt at tage skarpe billeder, når antirystefunktionen anvendes ved ganske enkelt at aktivere Antirystefunktionen.

Antirystefunktion

Antirystefunktionen reducerer kamerarystelser, der let opstår, når der trykkes ned på udløserknappen. Den er nyttig, når der tages billeder, hvor der er risiko for at der opstår kamerarystelser. Antirystefunktionen giver dig ca. 2 til 3,5 gange langsommere lukkerhastighed uden risiko for kamerarystelser. Antirystefunktionen er ideel, når du tager billeder i følgende situationer.

- Når der tages billeder på svagt oplyste steder, som f.eks. indendørs, om natten, på overskyede dage og i skyggen
- Når du tager billeder med teleobjektiv

Uskarp billede



Billede taget med antirystefunktionen aktiveret



- Antirystefunktionen korrigerer ikke for sløring, der opstår, fordi motivet bevæger sig. Ved optagelse af et motiv i bevægelse skal du anvende en hurtigere lukkertid.
- Antirystefunktionen vil måske ikke reducere rystelser fuldt ud ved nærbilledoptagelser. I sådanne tilfælde anbefales det at slukke for antirystefunktionen og anvende et stativ sammen med kameraet.
- Antirystefunktionen fungerer ikke 100 % ved optagelser med langsommere lukkertid, f.eks. ved optagelse af et motiv i bevægelse eller ved aftenoptagelser. I sådanne tilfælde anbefales det at slukke for antirystefunktionen og anvende et stativ sammen med kameraet.

Antirystefunktion og objektivets brændvidde

Antirystefunktionen fungerer ved indhentelse af objektivoplysninger, som f.eks. brændvidde.

Hvis kameraet anvender et af objektivtyperne DA, D FA, FA J, FA eller F, overføres objektivinformationerne automatisk, når Antirystefunktionen aktiveres. [Focal Length] (Brændvidde) kan ikke indstilles fra menuen [Shake Reduction] (Antirystefunktion) i [Rec. Mode] (Opt.funkt) (Menupunkterne kan ikke vælges).

Hvis der anvendes en anden type objektiv, kan objektivinformationerne ikke automatisk overføres, selv om antirystefunktionen er aktiveret. I dette tilfælde vises menuen [Shake Reduction] (Antirystefunktion). Indstil [Focal Length] (Brændvidde) manuelt på menuen [Shake Reduction] (Antirystefunktion).

☞ Indstilling af antirystefunktionen (s.49)

Aktivering af antirystefunktionen

1 Tænd for antirystefunktionen.

Når udløserknappen trykkes halvt ned, vises ((☞)) i søgeren, og antirystefunktionen aktiveres.

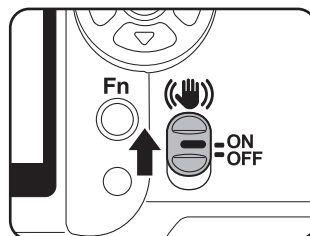

3

Grundlæggende funktioner



- Hvis der anvendes en objektivtype, som ikke understøtter automatisk overførsel af objektivinformationer, såsom brændvidde (s.47), vises menuen [Shake Reduction] (Antirystefunktion). Indstil [Focal Length] (Brændvidde) manuelt på menuen [Shake Reduction] (Antirystefunktion). Indstilling af antirystefunktionen (s.49)
- Sluk for antirystefunktionen, hvis du ikke ønsker at anvende den.
- Antirystefunktionen fungerer ikke 100 % (i ca. 2 sekunder), umiddelbart efter at der er tændt for kameraet, eller det skifter fra den automatiske slukkefunktion. Vent til antirystefunktionen bliver stabil, før du trykker let på udløserknappen for at tage et billede. Tryk udløserknappen halvt ned. Kameraet er klar til at tage billeder, når ((☞)) vises i søgeren.



- Husk at slukke for antirystefunktionen, når der anvendes et stativ sammen med kameraet.
- Antirystefunktionen slukkes automatisk i følgende situationer. Ved anvendelse af selvudløser, selvudløser med 2 sekunders forsinkelse, fjernbetjeningsfunktion, optagelse med 3 sekunders forsinkelse, bulb-optagelse eller trådløs funktion sammen med en ekstern flash.

Indstilling af antirystefunktionen

Menuen til indstilling af [Shake Reduction] (Antirystefunktion) vises, når kameraet tændes med antirystefunktionen aktiveret og med en objektivtype monteret, som ikke understøtter automatisk overførsel af objektivoplysninger, såsom brændvidde (s.47).

Brug menuen [Shake Reduction] (Antirystefunktion) til at indstille [Focal Length] (Brændvidde).



- [Focal Length] (Brændvidde) kan ikke indstilles manuelt på menuen [Shake Reduction] (Antirystefunktion), når der anvendes et objektiv, som understøtter automatisk overførsel af objektivinformation, såsom brændvidde, fordi [Focal Length] (Brændvidde) indstilles automatisk.
- Indstil [FI with S lens used] (FI med S-objektiv) på menuen [**C** Custom Setting] (Brugertilpasset indstilling) til [Available] (Tilgængelig) for at aktivere fokusindikatoren, når der anvendes et skruemonteret objektiv. Hvis indstillingen [Unavailable] (Ikke tilgængelig) vælges, antager kameraet, at der ikke er monteret noget objektiv, og antirystefunktionen kan derfor ikke anvendes.
- Ved brug af et objektiv uden stillingen **A** på blænden eller med blænden indstillet i en anden stilling end **A**, indstilles [Using aperture ring] (Brug af blændering) på menuen [**C** Custom Setting] (Brugertilpasset indstilling) til [Permitted] (Tilladt).

1

Brug 4-vejs-navigationsknappen (⬅️➡️) for at indstille [Focal Length] (Brændvidde).

Du kan vælge mellem følgende 34 brændviddeindstillinger. (Standardindstillingen er 35.)

8	10	12	15	18	20	24	28	30	35
40	43	50	55	65	70	77	85	100	120
135	150	180	200	250	300	350	400	450	500
550	600	700	800						

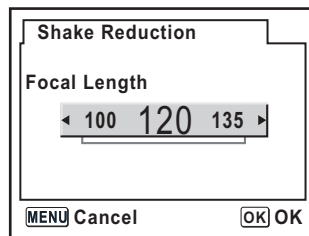

- Hvis brændvidden for dit objektiv ikke er med på ovennævnte liste, vælges den værdi, der ligger tættest på den faktiske brændvidde.
- Ved brug af et zoomobjektiv vælges den faktiske brændvidde ved indstilling af zoom på samme måde.
- Antirystefunktionens effekt påvirkes af optageafstanden samt oplysningerne om brændvidde. Antirystefunktionen fungerer måske ikke som forventet ved korte optageafstande.

2

Tryk på OK-knappen.

Kameraet er nu klar til at tage et billede.



Hvis du vil ændre indstillingen [Focal Length] (Brændvidde), skal du bruge [Shake Reduction] (Antirystefunktion) på menuen [**📷** Rec. Mode] (Opt.funkt). (s.104)

Vælg den korrekte optagefunktion til de enkelte scenerier

Kameraet vælger og indstiller den optimale funktion, når **AUTO PICT** (Auto Picture (Autobilledfunktion)) er indstillet på funktionsvælgeren til vælgerindikatoren.

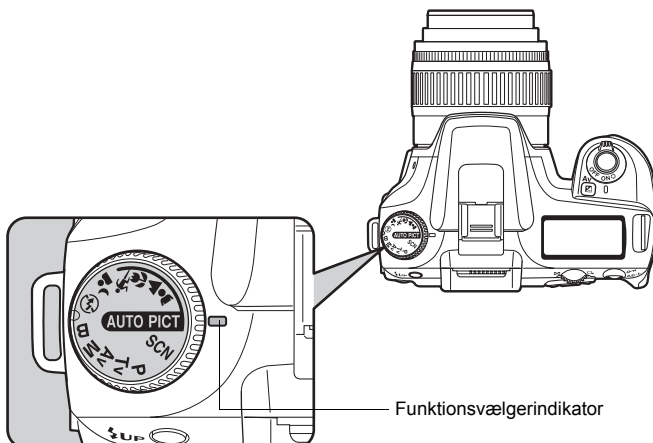

Select **Portrait** (portræt), **Landscape** (landskab), **Macro** (Makro), **Moving Object** (Motiv i bevægelse), **Night Scene Portrait** (Natportræt), **Flash Off** (Flash slukket), **SCN** (Scene (Scenarie)) med funktionsvælgeren, hvis det ønskede billede ikke optages i autobilledfunktion.

Du kan vælge følgende funktioner.









AUTO PICT (Auto Picture (Autobilledfunktion))	Vælger automatisk mellem funktionerne Portræt, Landskab, Makro og Motiv i bevægelse. Gør det muligt at tage billeder med standardindstillinger (Normal funktion), når der ikke er nogen optimal optagefunktion.
Portrait (portræt)	Optimal til portrætoptagelser.
Landscape (landskab)	Gør fokusområdet dybere, fremhæver konturerne og mætningen for træer og himmel og giver et lyst og skarpt billede.
Macro (Makro)	Gør det muligt at tage meget naturtro billeder af blomster og andre små motiver på korte afstande.
Moving Object (Motiv i bevægelse)	Gør det muligt at tage skarpe billeder af et motiv i hurtig bevægelse, f.eks. ved en sportsbegivenhed.
Natportræt	Gør det muligt at lave aften- eller natoptagelser eller -billeder af personer.
Flash Off (Flash slukket)	Den indbyggede flash er deaktiveret. De øvrige indstillinger er de samme som Normalfunktion i AUTO PICT .
SCN (Scene)	Gør det muligt at vælge mellem 8 optagescenerier afhængigt af optageforholdene.







Ved **Natportræt**, bliver lukkertiden langsommere på mørke steder, selv om den indbyggede flash bruges. For at undgå kamerarystelser bruges enten antirystefunktionen eller kameraet monteres på et stativ.

Valg af optageforhold

Ved at indstille **SCN**-ikonet (scenarie) til vælgerindikatoren kan du vælge mellem følgende 8 optageforhold.

 (Night Scene (natoptagelse))	Anvendes til aftenoptagelser. Brug et stativ eller andet for at undgå kamerarystelser.
 (Surf & Snow (vand og sne))	Anvendes til at tage billeder af en blændende baggrund, såsom sneklædte bjerge.
 (Text (Tekst))	Gør det muligt at tage klare billeder af trykt eller håndskrevet tekst.
 (Sunset (Solnedgang))	Til optagelse af solopgange eller solnedgange i smukke farver.
 (Kids (Børn))	Til optagelse af børn, der bevæger sig. Gengiver en naturlig hudfarve.
 (Pet (kæledyr))	Til optagelse af kæledyr, der bevæger sig.
 (Candlelight (Stearinlys))	Til optagelse af scenarier med levende lys.
 (Museum)	Til optagelse på steder, hvor det er forbudt at bruge flash.



Flashen er deaktiveret ved  (Night Scene (natoptagelse)),  (Sunset (Solnedgang)),  (Candlelight (Stearinlys)) og  (Museum). For at undgå kamerarystelser bruges enten antirystefunktionen eller kameraet monteres på et stativ.

Sådan vælges optageforhold

- 1 Indstil funktionsvælgeren til **SCN (scenarie)**.
- 2 Tryk på **Fn**-knappen.

Fn-menuen vises. Ikonet for de aktuelle optageforhold vises i skærbilledet med Fn-menuen i **SCN** -funktionen (Scenarie).

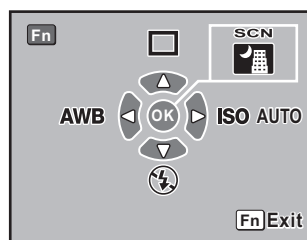

3 Tryk på OK-knappen.

Udvalget af funktioner vises.

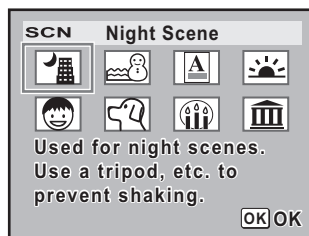

4 Brug 4-vejs-navigationsknappen (▲▼◀▶) til at vælge en scenariefunktion.

Hvis kæledyrsfunktionen er valgt, kan du dreje e-vælgeren til at vælge et ikon for enten hund eller kat. Funktionen er den samme, uanset hvilket ikon, du vælger.

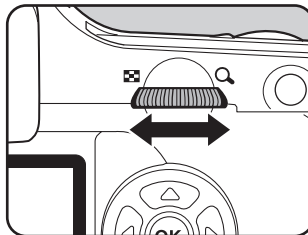

5 Tryk på OK-knappen.

Skærbilledet vender tilbage til Fn-menuen.

6 Tryk på Fn-knappen.

Kameraet er nu klar til at tage et billede.

Brug af zoomobjektiv

53

Forstørrer motivet (teleoptagelse), eller optager et bredere område (vidvinkel) med et zoomobjektiv. Juster det til den ønskede størrelse, og tag billedet.

1 Drej zoomringen til højre eller venstre.

Drej zoomringen med uret for teleoptagelse og mod uret for vidvinkel.

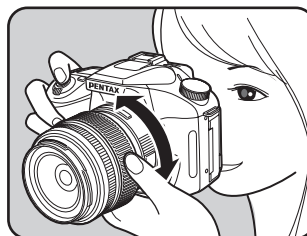

- Jo mindre det tal, som angiver brændvidden, er, desto større er vinklen. Og omvendt, jo større tallet er, desto mere bliver motivet forstørret.
- Motorzoomfunktioner kan ikke anvendes med dette kamera.

Vidvinkel

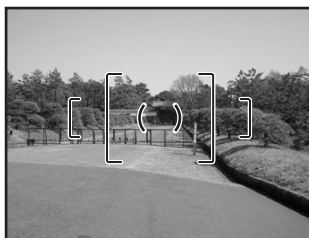

Teleobjektiv

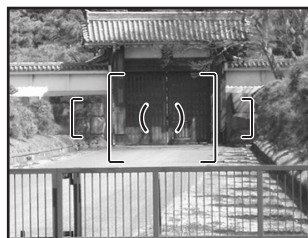

3

Grundlæggende funktioner

Optagelse med indbygget flash

Følgende procedurer anvendes til at tage et billede under dårlige lysforhold, når motivet befinder sig i modlys, eller når du vil anvende den indbyggede flash manuelt. Den indbyggede flash anvendes optimalt, når motivet er ca. 0,7 til 4 m væk. Eksponeringen vil ikke blive korrekt, og der kan opstå vignetterning, hvis flashen anvendes, når motivet er under 0,7 m væk. (Denne afstand varierer en smule afhængigt af det anvendte objektiv og den indstillede lysfølsomhed (s.156)).

Kompatibilitet med indbygget flash og objektiv

Vignettering (billedets hjørner formørkes pga. for lidt lys) kan forekomme, afhængigt af det anvendte objektiv og optageforholdene. Vi anbefaler, at du tager et prøvebillede for at kontrollere dette.

☞ Anvendelse af DA, D FA, FA J, FA og F objektiver sammen med den indbyggede flash (s.158)



- Ved brug af den indbyggede flash fjernes modlysblænden før optagelse.
- Den indbyggede flash affyres med fuld styrke uden en funktion, der indstiller objektivets blændering til **A** (Auto).

AUTO Auto discharge (Automatisk affyring)	Kameraet måler automatisk det omgivende lys, og den indbyggede flash springer op. Flashen springer op og affyres automatisk, når det er nødvendigt, som f.eks. når der anvendes en lukkertid, hvor der er risiko for kamerarystelser, eller hvor motivet befinder sig i modlys. (Flash kan springe op uden at blive affyret, hvis kameraet måler, at flashen ikke er nødvendig.)
MANUAL Manual discharge (Manuel affyring)	Flashen affyres manuelt. Flashen affyres, når den er åben. Den affyres ikke i lukket tilstand.
A Auto flash+Redeye reduct (Autoflash + reduktion af "røde øjne")	Udsender et lys til reduktion af 'røde øjne', umiddelbart før den automatiske flash affyres.
M Manl flash+Redeye reduct (Manuel flash+Redeye reduct)	Flashen affyres manuelt. Udsender et lys til reduktion af 'røde øjne', umiddelbart før den manuelle flash affyres.



Manuel affyring af flash (flash tændt) anvendes, hvis der trykkes på UP-knappen for at kunne åbne flashen manuelt.

Valg af flashfunktion

1

Tryk på Fn-knappen.

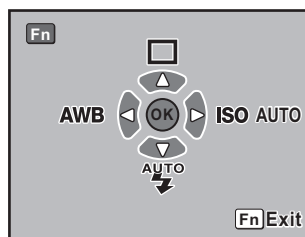

Fn-menuen vises.



2 Tryk på 4-vejs-navigationsknappen (◀▶).

Skærbilledet til indstilling af flash vises.



Når funktionsvælgeren er indstillet til **P**, **Tv**, **Av**, **M** eller **B**, vises  og  med gråt og kan ikke vælges.

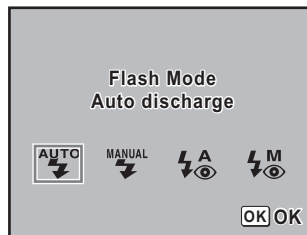

3 Brug 4-vejs-navigationsknappen (◀▶) til at vælge en flashfunktion.

4 Tryk på OK-knappen.

Kameraet vender tilbage til skærbilledet med Fn-menuen.





5 Tryk på Fn-knappen.

Kameraet er nu klar til at tage et billede.

Automatisk affyring af flash , (flashen springer automatisk op)

1 Indstil funktionsvælgeren til SCN, , , eller .





Flashen deaktiveres i følgende funktioner  (Night Scene (natoptagelse)),  (Sunset (Solnedgang)),  (Candlelight (Stearinlys)) eller  (Museum) vælges i SCN-funktionen (scenarie).

2 Tryk udløserknappen halvt ned.

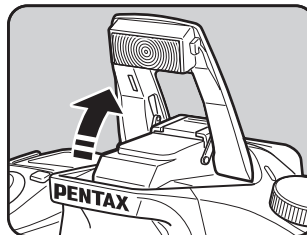
Den indbyggede flash springer op og begynder at om nødvendigt at oplade. Når flashen er fuldt opladet, vises  på LCD-panelet og i søgeren. (s.17, s.20, s.22)



Skift mellem automatisk og manuel affyring af flash (flash tændt) ved at trykke på UP-knappen, når den indbyggede flash springer op. Hvis flashen er indstillet til automatisk affyring, vises AUTO på LCD-panelet.

3 Tryk udløserknappen helt ned.

Billedet tages.

4 Tryk på den angivne del, der vises på illustrationen, for at lukke flashen.

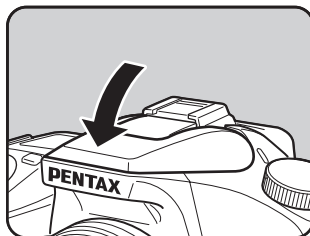

Manuel affyring af flash (flash tændt) MANUAL ⚡, ⚡M

1 Tryk på ⚡UP-knappen.

Den indbyggede flash springer op og begynder at oplade. Den manuelle flashfunktion (flash tændt) anvendes uanset flashfunktionsindstillingerne. Når flashen er fuldt opladet, vises på LCD-panelet og i søgeren. (s.17, s.20, s.22)

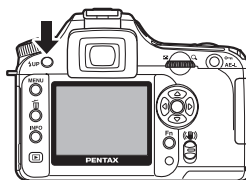

Når flashfunktionen er indstillet til AUTO eller ⚡, og du aktiverer den indbyggede flash, kan du skifte mellem automatisk affyring og manuel affyring (Flash tændt) ved at trykke på ⚡UP-knappen under følgende forhold.

- Indstil funktionsvælgeren til AUTO PICT, , , , eller .
- SCN-funktionen er indstillet til , , eller .

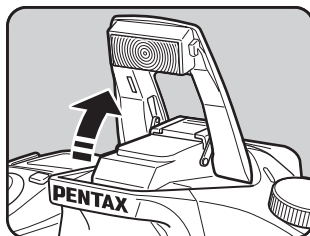

2 Tryk udløserknappen helt ned.



Flashen affyres, og billedet tages.

3 Tryk flashen ned i kamerahuset igen.

Brug af reduktion af 'røde øjne' Flash

'Røde øjne' er det fænomen, hvor motivets øjne er røde på billeder, der er taget med flash under mørke forhold. Dette fænomen skyldes lysets refleksion i øjets nethinde. 'Røde øjne' forekommer, fordi pupillerne udvider sig under mørke forhold. Fænomenet kan ikke undgås, men der kan tages følgende forholdsregler for at mindske det.

- Sørg for at gøre omgivelserne så lyse som muligt under optagelserne.
- Brug vidvinkel, og optag på kortere afstand, hvis du anvender zoomobjektivet.
- Brug en flash med en funktion til reduktion af "røde øjne".
- Anbring flashen så langt væk fra kameraet som muligt, når du anvender en ekstern flash.

Kameraets funktion til reduktion af 'røde øjne' reducerer 'røde øjne' ved at affyre flashen to gange. Med funktionen til reduktion af 'røde øjne' affyres forflashen, umiddelbart inden lukkeren udløses. Dette reducerer udvidelsen af pupillerne. Når hovedflashen derefter affyres, mens pupillerne er små, nedsættes effekten af 'røde øjne'. Funktionen til reduktion af 'røde øjne' aktiveres ved at indstille  (automatisk flash til reduktion af 'røde øjne') i billedfunktionen eller  (manuel flash til reduktion af 'røde øjne') i andre funktioner til flashfunktion.

Flashoptagelse i dagslys

Når du tager et portrætbillede i klart dagslys med motivets ansigt i skygge, vil flashen oplyse ansigtet, således at der ikke er nogen skygger. Når flashen anvendes på denne måde, kaldes det for flashoptagelse i dagslys. Ved flashoptagelser i dagslys affyres flashen manuelt.

● Optagelse af billeder (Auto Picture (Autobilledfunktion))

- 1 Kontrollér, at flashen er oppe og at flashfunktionen er indstillet til  (Manual discharge (Manuel affyring)). (s.56)
- 2 Kontrollér, at flashen er fuldt opladet.
- 3 Tag billedet.



Billedet kan blive overeksponeret, hvis baggrunden er for lys.



Uden flash i dagslys



Med flash i dagslys

Andre optagefunktioner

Serieoptagelse

Der optages to eller flere billeder ved at holde udløserknappen nede.

1 Tryk på Fn-knappen.

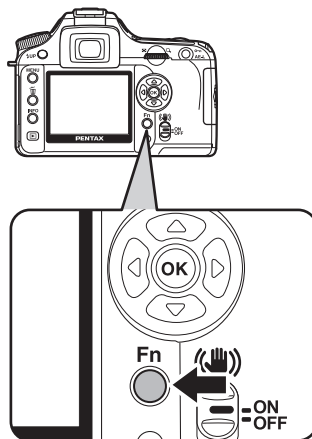

Fn-menuen vises.

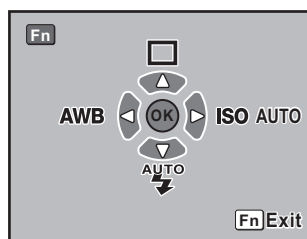

2 Tryk på 4-vejs-navigationsknappen (↶).

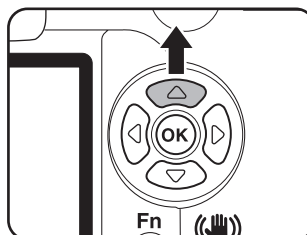

Skærbilledet til valg af motorfunktion vises.

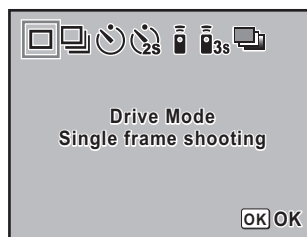

3 Brug 4-vejs-navigationsknappen (◀▶) til at vælge .

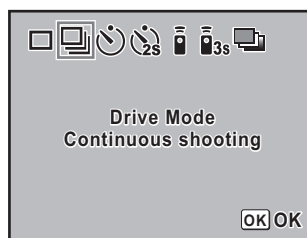

4 Tryk på OK-knappen. Kameraet vender tilbage til skærbilledet med Fn-menuen.



5 Tryk på Fn-knappen. Kameraet er nu klar til at tage billeder.

6 Tryk udløserknappen halvt ned.

Autofokussystemet aktiveres. Fokusindikatoren ● vises i søgeren, når motivet er i fokus.







Indstil [No. cnt shtng rcd im] (Antallet billeder, der kan optages i serie) i [Recordable Image No.] i menuen [C Custom Setting] (Brugertilpasset indstilling). Antallet af billeder, der kan optages i serie (bufferplads) vises, når udløserknappen trykkes halvt ned. (s.106)

1 Tryk udløserknappen helt ned.



Der optages billeder, så længe udløserknappen holdes helt nede. Når du ønsker at afslutte serieoptagelsen, skal du blot slippe udløserknappen. Serieoptagelsesindstillingerne bevares, selv når der slukkes for kameraet. Åbn Fn-menuen igen, og indstil til  (Enkeltbilledoptagelse) for at standse serieoptagelsen.



- Fokus indstilles, hver gang lukkeren udløses, hvis [AF Mode] (AF-funktion) i  [Rec. Mode] (Opt.funkt) er indstillet til **A.F.S** (Enkeltbilledoptagelse). (s.127)
- Fokuseringen er konstant aktiv, når funktionsvælgeren er indstillet til **P**, **Tv**, **Av** eller **M** og [AF Mode] (AF-funktion) i  [Rec. Mode] (Opt.funkt) er indstillet til **A.F.C** (Kontinuerlig autofokus), når billedfunktionen er indstillet til  (Moving Object (Motiv i bevægelse)) (Motiv i bevægelse) eller **SCN** er indstillet til  (Kids (Børn)) eller  (Pet (kæledyr)). Bemærk, at lukkeren vil blive udløst, selv om fokuseringen ikke er afsluttet.
- Når den indbyggede flash anvendes, kan lukkeren ikke udløses, før opladningen er afsluttet. Anvend en brugertilpasset funktion for at aktivere udløserknappen, før den indbyggede flash er klar. (s.155)

Optagelse med selvudløser

Dette kamera har to typer selvudløser:  og .

	Lukkeren udløses efter ca. 12 sekunder. Ved at anvende selvudløserfunktionen kan fotografen selv være med på billedet.
	Spejlet vippe op, umiddelbart efter der er trykket på udløserknappen. Lukkeren udløses efter ca. to sekunder. Denne funktion anvendes for at undgå kamerarystelser, når der trykkes på udløserknappen.

1 Sæt kameraet på et stativ.

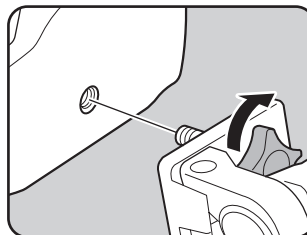

2 Tryk på Fn-knappen.

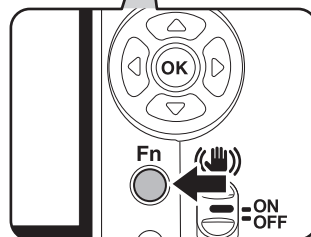
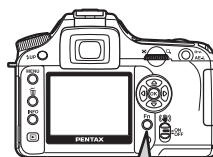

Fn-menuen vises.

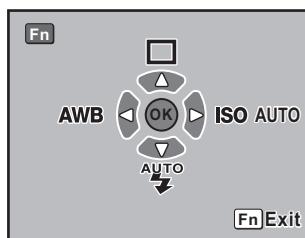

3 Tryk på 4-vejs-navigationsknappen (◀▶).

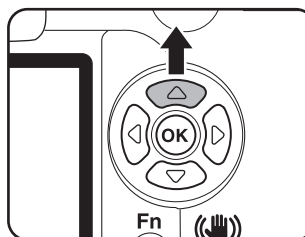

Skærbilledet til valg af motorfunktion vises.

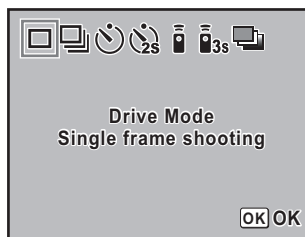

- 4** Brug 4-vejs-navigationsknappen (◀▶) til at vælge ⌚ eller 📷.



- 5** Tryk på OK-knappen.

Kameraet vender tilbage til skærbilledet med Fn-menuen.

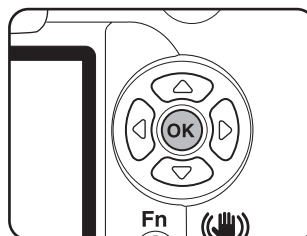

- 6** Tryk på Fn-knappen.

Kameraet er nu klar til at tage billeder.

- 7** Kontrollér via søgeren, at det ønskede motiv befinder sig i displayet, og tryk udløserknappen halvt ned.

Fokusindikatoren ● lyser, når motivet er i fokus.

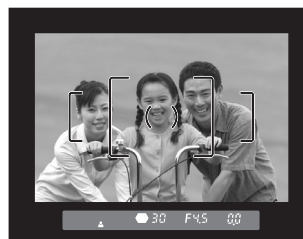

8 Tryk udløserknappen helt ned.

For ☺ begynder selvdøsløserlampen at blinke langsomt og blinker hurtigt, to sekunder før lukkeren udløses. Der høres et bip, og rytmen bliver hurtigere. Lukkeren udløses ca. 12 sekunder efter, at udløserknappen trykkes helt ned. For ☹ udløses lukkeren ca. 2 sekunder efter, at udløserknappen trykkes helt ned.

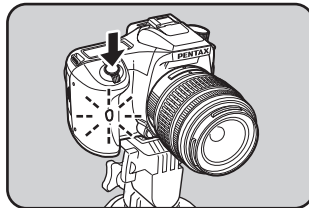

- Lydsignalet kan slås fra (s. 170).
- Eksponeringen kan blive påvirket, hvis der kommer lys ind i søgeren. Monter ME-søgerdækslet, eller brug AE-låsefunktionen (s. 148). (Det har ingen betydning, at der kommer lys ind i søgeren, hvis eksponeringsfunktionen er indstillet til **M** (Manual (Manuel)) (s. 144).)
- For at fastgøre tilbehør som f.eks. ME søgerdæksel skal du først fjerne øjestykket Fo ved at trykke på den ene side og derefter trække det ud ind mod dig selv.

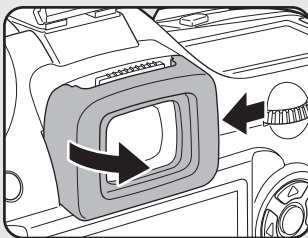

Afmontering af øjestykke Fo

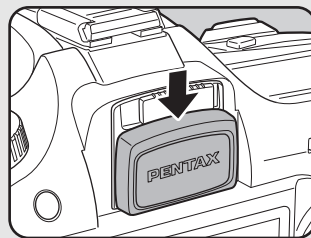



Fastgørelse af ME-søgerdækslet

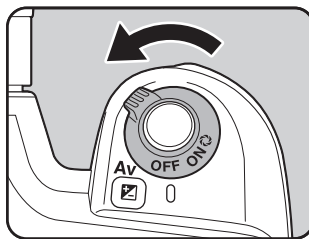

9 Sluk for kameraet, når du er færdig med din optagelse.

Næste gang, du tænder for kameraet, annulleres selvdøsløserfunktionen, og kameraet vender tilbage til enkeltbilledoptagelse.



Optagelse med fjernbetjening (Remote Control F: Sælges særskilt)

Lukkeren kan udløses ved hjælp af fjernbetjeningsenheden (ekstratilbehør). Du kan vælge funktionen med  (fjernbetjening) og  (3 sekunders forsinkelse) til optagelse med fjernbetjening.

	Lukkeren udløses umiddelbart efter, at du har trykket på fjernbetjeningsknappen.
	Lukkeren udløses ca. 3 sekunder efter, du har trykket på fjernbetjeningsenheden.

3

Grundlæggende funktioner

1 Sæt kameraet på et stativ.

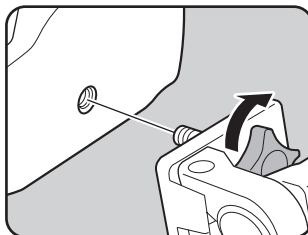

2 Tryk på Fn-knappen.

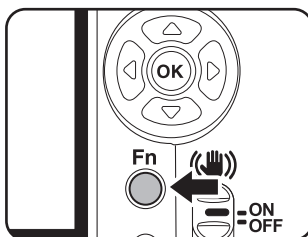

Fn-menuen vises.

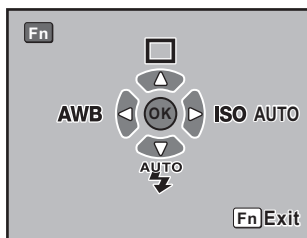

3 Tryk på 4-vejs-navigationsknappen (◀▶).

Skærbilledet for motorfunktion vises.

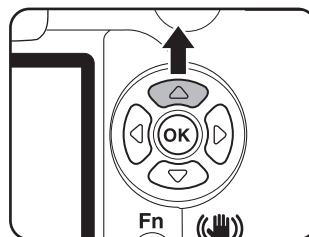

4 Brug 4-vejs-navigationsknappen (◀▶) til at vælge \bar{i} eller \bar{i}_{ss} .

Selvuløserlampen blinker for at angive, at kameraet er klar til fjernbetjening.



5 Tryk på OK-knappen.

Kameraet vender tilbage til skærbilledet med Fn-menuen.

6 Tryk på Fn-knappen.

Kameraet er nu klar til at tage billeder.

7 Tryk udløserknappen halvt ned.

Autofokussystemet aktiveres. Fokusindikatoren ● vises i søgeren, når motivet er i fokus.



- Du kan ikke fokusere med fjernbetjeningen i standardindstillingerne. Du skal derfor fokusere på motivet, før du bruger fjernbetjeningen. Du kan indstille [AF in remote control] (Fjernbetjent AF) til [On] (til) i den brugertilpassede funktion. (s.107)
- Når du anvender fjernbetjeningsenheden, springer flashen ikke automatisk op, når den er indstillet til Auto (automatisk affyring). Åbn flashen manuelt før optagelsen. (s.56)

8 Ret fjernbetjeningsenheden mod kameraets front, og tryk på udløserknappen på enheden.

Den trådløse fjernbetjenings effektive rækkevidde er ca. 5 m lige foran kameraet. Lukkeren udløses umiddelbart efter eller ca. 3 sekunder efter, at du har trykket på udløserknappen på fjernbetjeningsenheden afhængigt af den valgte motorfunktion. Når billedet tages, lyser selvudløserlampen i ca. 2 sekunder og vil derefter fortsætte med at blinke.

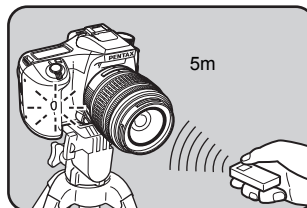

3

Grundlæggende funktioner



- Eksponeringen kan blive påvirket, hvis der kommer lys ind i søgeren. Monter ME-søgerdækslet, eller brug AE-låsefunktionen (s. 148) (det har ingen betydning, at der kommer lys ind i søgeren, hvis eksponeringsfunktionen er indstillet til **M** (Manual (Manuel)) (s. 144)).
- For at fastgøre tilbehør som f.eks. ME søgerdæksel skal du først fjerne øjestykket Fo ved at trykke på den ene side og derefter trække det ud ind mod dig selv.

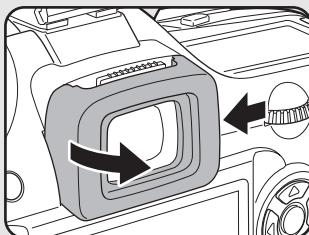

Afmontering af øjestykke Fo

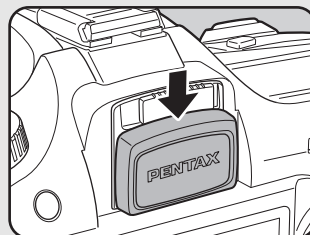



Fastgørelse af ME-søgerdækslet

- Sluk for kameraet for at deaktivere fjernbetjeningsfunktionen.
- Fjernbetjeningen fungerer ikke altid under forhold, hvor motivet befinder sig i modlys.
- Fjernbetjeningen fungerer ikke, når flashen er ved at lade op.
- Hvis du vil bruge den indbyggede flash, skal den først vippe op.
- Hvis kameraet er indstillet til fjernbetjening og ikke bruges i 5 minutter, indstilles det automatisk til enkeltbilledoptagelse.
- Batteriet i fjernbetjeningsenheden kan udsende et fjernbetjeningssignal ca. 30.000 gange. Kontakt et autoriseret PENTAX servicecenter ved batteriskift. (Der vil blive opkrævet et gebyr).

Brug af spejllåsefunktionen for at undgå kamerarystelser.

Spejllåsefunktionen kan anvendes, hvis kameraet rystes, når der anvendes tråduløser (ekstratilbehør) eller fjernbetjening (ekstratilbehør). Ved optagelse med selvudløseren med 2 sekunders forsinkelse vippes spejlet op, og lukkeren udløses 2 sekunder efter, du har trykket på udløserknappen, hvorved spejlvibrationer undgås. Følg nedenstående fremgangsmåde for at tage billeder med spejllås.

- 1 Sæt kameraet på stativet.**
- 2 Brug Fn-knappen og 4-vejs-navigationstasten () til at vælge  (selvudløser med 2 sekunders forsinkelse).
 Optagelse med selvudløser (s.60)**
- 3 Fokusering på motivet.**
- 4 Tryk udløserknappen helt ned.**

Spejlet vippes op, og billedet tages to sekunder senere. AE-låsen aktiveres ved hjælp af eksponeringsværdien, lige inden spejlet vippes op.

Visning af stillbilleder

Visning af billeder

Du kan få vist de stillbilleder, du har optaget med kameraet.



Anvend den medfølgende "PENTAX PHOTO Browser 3"-software til at vise billederne på en pc. Yderligere oplysninger findes i "PENTAX PHOTO Browser 3/PENTAX PHOTO Laboratory 3 Operating Manual".

3

Grundlæggende funktioner

1 Tryk på -knappen, når du har taget et billede.

Det sidst optagne billede (billedet med det største filnummer) vises på LCD-skærmen.

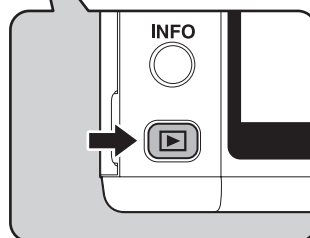
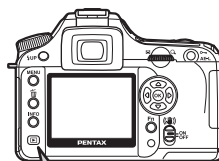

2 Tryk på 4-vejs-navigationsknappen (◀▶).

◀▶ : Det senest optagne billede vises.

◀▶ : Det næste billede vises.

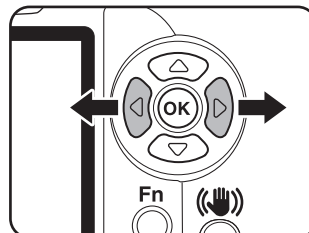

Drejning af billeder

Du kan dreje billeder 90° mod uret ad gangen. Dette gør billeder, som er optaget lodret, lettere at vise.



1 Tryk på ▶-knappen, når du har taget et billede.

Det sidst optagne billede (billedet med det største filnummer) vises på LCD-skærmen.

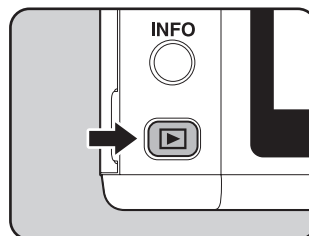

2 Tryk på 4-vejs-navigationsknappen (▼).

Billedet drejes 90° mod uret, hver gang der trykkes på knappen.

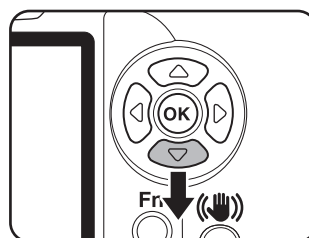

- 3** Tryk på **OK**-knappen.
Billedrotationsdataene gemmes.



Forstørrelse af viste billeder

Du kan forstørre de viste billeder op til tolv gange.

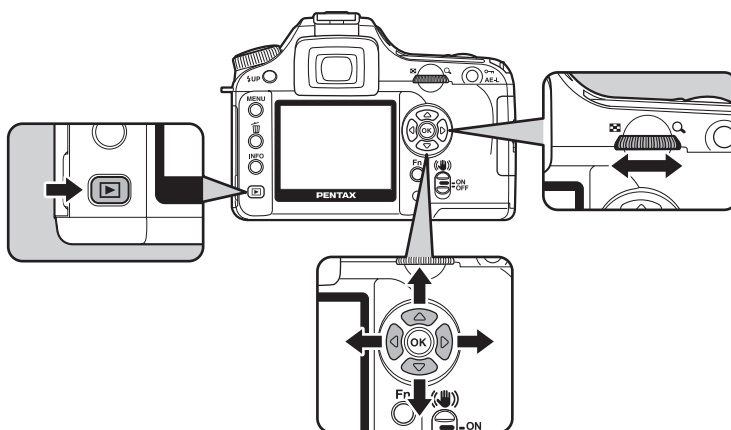

- 1** Tryk på **▶**-knappen, og brug 4-vejs-navigationsknappen (⬅️➡️) til at markere et billede.

Det sidst optagne billede (billedet med det største filnummer) vises først på LCD-skærmen.



2 Drej e-vælgeren til højre (mod).

Billedet forstørres ved hvert klik og kan forstørres op til 12 gange i forhold til det oprindelige billede. Drej e-vælgeren til venstre (mod ) for at vende tilbage.

Tryk på **OK**-knappen for at vende tilbage til den oprindelige størrelse.

Hvis du ønsker, at den forstørrede visning af [Histogram] (Histogram) Visning af, [Detailed Information] (Yderligere oplysninger) og [No info. Display] (ingen visning) (kun billede) skal vende tilbage til oprindelig størrelse, skal du trykke på **OK**-knappen.

For at skifte til [No info. Display] (ingen visning) (kun billede) i forstørret visning skal du trykke på **INFO**-knappen.

Tryk på 4-vejs-navigationsknappen () i forstørret visning for at ændre visningsområdet.



Standardindstillingen for det første klik på e-vælgeren er 1,2 gange. Du kan ændre denne indstilling [Mag to Strt Zm Plybk] i menuen [C Custom Setting] (Brugertilpasset indstilling). (s.107)

Visning af ni billeder

Du kan få vist ni billeder på LCD-skærmen på én gang.

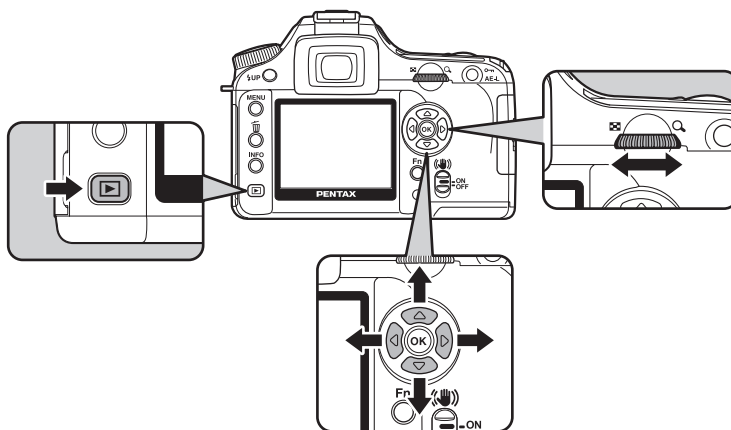



1 Tryk på -knappen.

Det sidst optagne billede (billedet med det største filnummer) vises på LCD-skærmen.



2 Drej e-vælgeren til venstre (mod).

Der vises op til ni miniatrebilleder på én gang. Brug 4-vejs-navigationsknappen () til at markere et billede.

Der vises et rullepanel i højre side af skærmen. Hvis der er markeret et billede i nederste linje, skal du trykke på 4-vejs-navigationsknappen () for at vise de næste ni billeder.

[?] vises for et billede, som ikke kan vises.

Ramme



Rullepanel

3 Drej e-vælgeren til højre (mod) , eller tryk på OK-knappen.

Det valgte billede vises på hele skærmen.



Diasshow

Du kan få vist alle de optagne billeder på SD-hukommelseskortet efter hinanden. For at starte en serievisning anvendes menukæmrbilledet på LCD-skærmen.

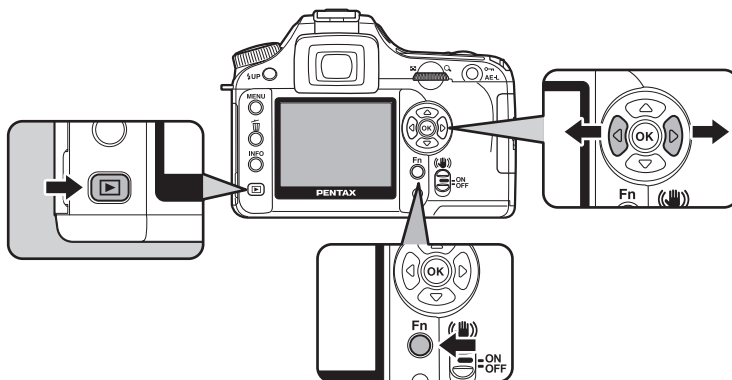

- 1 Tryk på -knappen, og brug 4-vejs-navigationsknappen () til at markere det billede, der skal vises først.

Det sidst optagne billede (billedet med det største filnummer) vises først på LCD-skærmen.



- 2 Tryk på Fn-knappen.

Fn-menuen vises.

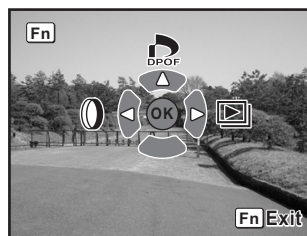

3**Tryk på 4-vejs-navigationsknappen (◀▶).**

Startskærmbilledet vises, og diasshowet starter.

Tryk på en vilkårlig knap for at afslutte diasshowet.

Tryk på udløserknappen eller ▶-knappen, skyd tænd/sluk-knappen over på previewpositionen (⌂), eller drej funktionsvælgeren for at skifte til optagefunktion.

**3**

Grundlæggende funktioner



Visningstiden for diasshowet indstilles i menuen [▶ Playback] (Visning). Du kan også starte diasshowet i menuen [▶ Playback] (Visning). (s.168)

Tilslutning af kameraet til AV-udstyr

75

Ved hjælp af et videokabel kan du vise billeder på et tv eller andet udstyr med et videoindgangsstik. Kontrollér, at der er slukket for både tv og kamera, før du sætter kablet i.

☞ Valg af videoudgangsformat (s.175)

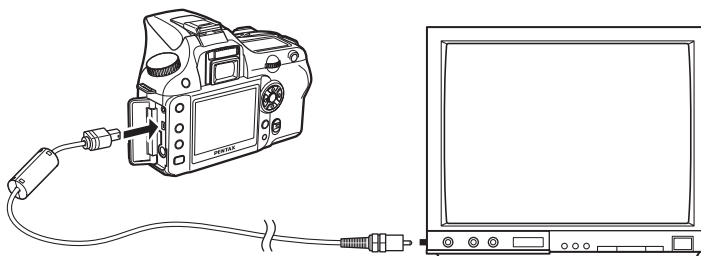

1 Åbn stikdækslet, og sæt videokablet i USB-/videostikket.

2 Sæt den anden ende af videokablet i AV-udstyrets videoindgangsstik.

3 Tænd for AV-udstyret og kameraet.



- Hvis kameraet skal bruges i længere tid, anbefales det at anvende vekselstrømsadapteren (ekstratilbehør). (s.28)
- I forbindelse med AV-udstyr med flere video IN-stik (såsom tv) bør du undersøge AV-enhedens betjeningsvejledning og vælge det video IN-stik, som kameraet er tilsluttet.
- Afhængigt af land eller område kan der opstå problemer med at få vist billeder, hvis videoudgangsformatet er indstillet til andet end det format, der anvendes i det pågældende land eller område. Hvis dette er tilfældet, skal videoudgangsformatet ændres. (s.175)
- Kameraets LCD-skærm slukkes, når kameraet slutes til AV-udstyr.

3

Grundlæggende funktioner

Billedbehandling med filtre

Du kan redigere dine billeder med digitalfiltre. Behandlede billeder gemmes under et andet navn.



- RAW-billeder kan ikke behandles med digitalfilteret.
- Du kan også indstille digitalfiltre i menuen [▶ Playback] (Visning).

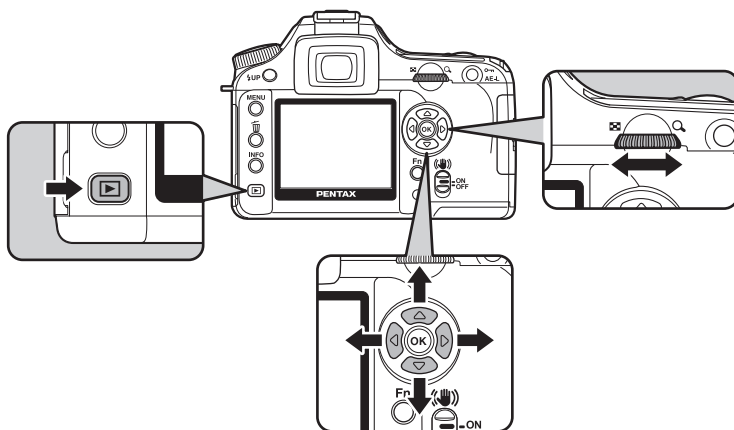

3

Grundlæggende funktioner

Digital Filter (digital filterfunktion)

B & W	Konverterer til et sort/hvidt billede.
Sepia	Du kan gøre dine billeder mere eksklusive ved at give dem farven sepia.
Color	Giver billedet et farvefilter. Der kan vælges mellem 18 filtre (9 farver × 2 toner).
Soft	Skaber et billede med mere bløde konturer ved at udtone hele billedet en smule. Vælg mellem tre niveauer.
Slim	Ændrer billedets vandrette og lodrette mål. Justerer højden eller bredden op til to gange i forhold til det oprindelige billede.
Brightness	Anvendes til at ændre billedernes lysstyrke. Justerer inden for et område på ±8 niveauer.

1 Tryk på Fn-knappen i visningsfunktionen.

Fn-menuen vises.

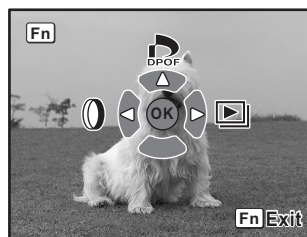

2 Tryk på 4-vejs-navigationsknappen (◀▶). Skærbilledet til valg af filter vises.

Skærbilledet til valg af filter vises.



3 Brug 4-vejs-navigationsknappen (◀▶) for at markere et billede.

4 Brug 4-vejs-navigationsknappen (◀▶) til at vælge et filter.

Marker et filter, og få vist, hvordan billedet vil komme til at se ud. Gå videre til 5, hvis [Color] (Farve) er valgt. Gå videre til trin 7, hvis [B & W] (S/H) eller [Sepia] (Sepia) er valgt.

5 Hvis [Color] (Farve) er valgt, skal du dreje på e-vælgeren for at vælge filterfarve.

Du kan vælge mellem 18 farvefiltre: 9 grundfarver (rød, orange, gul, gul-grøn, grøn, cyan, blå, indigo og lilla) og de samme 9 farver med en mørkere farvetone.



6 Juster med e-vælgeren, hvis forvrængningsfilter, blødtegningsfilter eller lysstyrkefilter er valgt.

Hvis du anvender forvrængningsfilteret, skal vælgeren drejes mod uret, hvis du ønsker et bredere billede, og med uret, hvis du ønsker et smallere billede.

Hvis du anvender lysstyrkefilteret, skal vælgeren drejes mod uret, hvis du ønsker et mørkere billede, og med uret, hvis du ønsker et lysere billede.

Hvis du anvender blødtegningsfilteret, vælges blødheden fra tre niveauer. Brug 4-vejs-navigationsknappen (◀▶) for at markere et billede. Billedet vises med den valgte forvrængning eller blødhed.

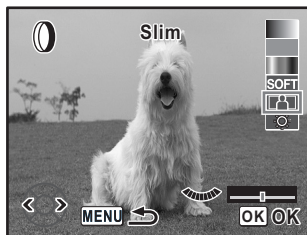

7 Tryk på OK-knappen.

Der vises et skærmbillede, som bekræfter, at billedet er blevet gemt.

8 Brug 4-vejs-navigationsknappen (◀▶) til at vælge [Save as] (Gem som).



9 Tryk på OK-knappen.

Det filtrerede billede gemmes med et nyt navn.

Sletning af billeder

79

Sletning af et enkelt billede

Billeder kan slettes et ad gangen.



- Når billederne først er slettet, kan de ikke gendannes.
- Beskyttede billeder kan ikke slettes.

- 1 Tryk på -knappen, og brug 4-vejs-navigationsknappen () til at markere et billede, som skal slettes.



- 2 Tryk på -knappen.
Skærmen Delete vises.

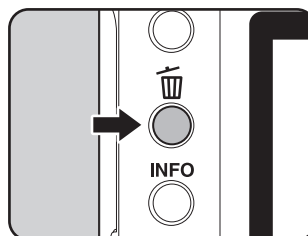

- 3 Brug 4-vejs-navigationsknappen () til at vælge [Delete] (Slet).

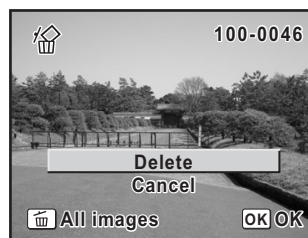

- 4 Tryk på OK-knappen.
Billedet slettes.

3

Grundlæggende funktioner

Sletning af alle billeder

Du kan slette alle gemte billeder på én gang.



- Når billederne først er slettet, kan de ikke gendannes.
- Beskyttede billeder kan ikke slettes.

1 Tryk på -knappen.

2 Tryk to gange på -knappen.

Skærmen Delete All vises.

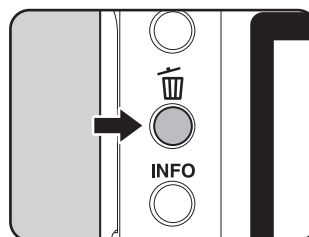

3 Brug 4-vejs-navigationsknappen () til at vælge [Delete All] (Slet alle).



4 Tryk på OK-knappen.

Alle billeder slettes.

Sletning af markerede billeder (fra Visning af ni billeder-skærm billedet)

Du kan slette flere billeder på én gang fra visning af ni billeder.



- Når billederne først er slettet, kan de ikke gendannes.
- Beskyttede billeder kan ikke slettes.
- Det er kun filer, der befinder sig i samme mappe, som kan slettes på én gang.

1 Tryk på -knappen.

Det sidst optagne billede (billedet med det største filnummer) vises først på LCD-skærmen.



2 Drej e-vælgeren til venstre (mod).

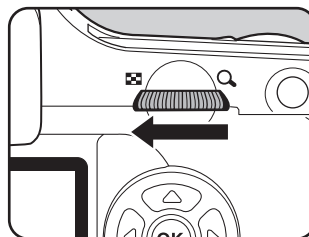

Der vises ni miniaturebilleder.



3 Tryk på -knappen.

vises på billederne.

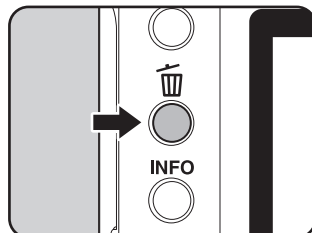

4 Brug 4-vejs-navigationsknappen () til at vælge de billeder, der skal slettes, og tryk på OK-knappen.

Billedet markeres, og vises.

Tryk på -knappen for at vælge alle billeder. (Markeringen af billederne kan tage lidt tid afhængig af antallet af billeder).

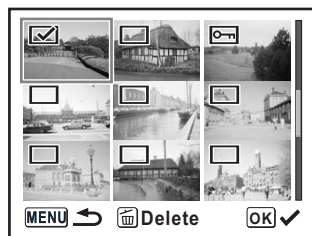

5 Tryk på -knappen.

Skærbilledet, hvor du skal bekræfte, at du ønsker at slette billedet eller lydfilet, vises.

6 Brug 4-vejs-navigationsknappen () til at vælge [Select&Delete] (Vælg og slet).

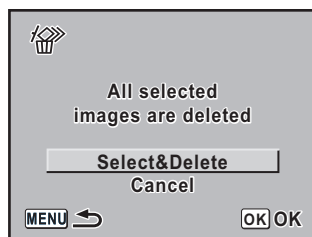

7 Tryk på OK-knappen.

Alle markerede billeder slettes.

Beskyttelse af billeder mod sletning (beskyttelsesfunktion)

Du kan beskytte billeder mod utilsigtet sletning.



Selv beskyttede billeder slettes, hvis SD-hukommelseskortet formateres.

1 Tryk på -knappen, og brug 4-vejs-navigationsknappen () til at markere et billede.

Det sidst optagne billede (billedet med det største filnummer) vises først på LCD-skærmen.



2 Tryk på -knappen.

Skærmen Protect vises.

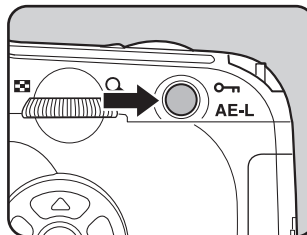

3 Brug 4-vejs-navigationsknappen () til at vælge [Protect] (Beskyttelse).

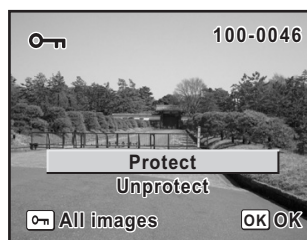

4 Tryk på OK-knappen.

Det valgte billede beskyttes.



- Marker [Unprotect] (Fjern beskyttelse) i trin 3 for at annullere beskyttelsen.
- Symbolet vises under visning af beskyttede billeder. (s.19)

Beskyttelse af alle billeder

1 Tryk på -knappen.

2 Tryk to gange på -knappen.

Skærbilledet Protect all images vises.

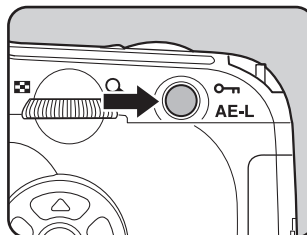

3

Grundlæggende funktioner

3 Tryk på 4-vejs-navigationsknappen () for at vælge [Protect] (Beskyttelse), og tryk derefter på OK-knappen.

Alle billeder, der gemt på SD-hukommelseskortet, er beskyttet.

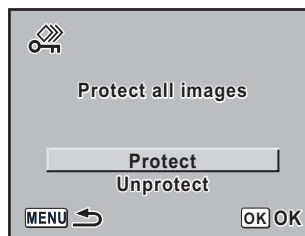

Vælg [Unprotect] (Fjern beskyttelse) i trin 3 for at annullere beskyttelsen af alle billederne.

Indstilling af udskriftsfunktion (DPOF)

Du kan få fremstillet traditionelle billedudskrifter ved at tage SD-hukommelseskortet med de optagne billeder med til en fotoforretning med fotolaboratorium.

DPOF-indstillingerne (Digital Print Order Format) gør det muligt at angive antallet af kopier eller at indføre datoen på billederne.



DPOF-indstillinger kan ikke anvendes til RAW-billeder.

Udskrivning af enkeltbilleder

Indstil følgende menupunkter for hvert enkelt billede.

Copies (antal kopier)	Vælger antal kopier. Du kan udskrive op til 99 kopier.
Date (dato)	Angiver, om datoen skal indfotograferes på billedet.

1 Tryk på -knappen, og brug 4-vejs-navigationsknappen () til at markere et billede.

2 Tryk på Fn-knappen.

Fn-menuen vises.

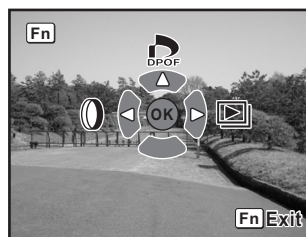

3 Tryk på 4-vejs-navigationsknappen ()

DPOF-skærmbilledet vises.
Hvis der er allerede er angivet DPOF-indstillinger for et billede, vises det tidligere indstillede antal kopier samt datoindstillingen ((On (til)) eller (Off (fra))).

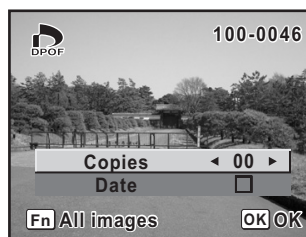

- 4** Brug 4-vejs-navigationsknappen (⬅️⬆️⬇️⬅️) til at vælge antal kopier, og tryk på 4-vejs-navigationsknappen (⏏️).

Rammen flyttes til [Date] (Dato).

- 5** Brug 4-vejs-navigationsknappen (⬅️⬆️⬇️⬅️) til at vælge, om der skal indsættes en dato (☑️) eller ej (☐).

- ☑️ : Datoen indfotograferes.
- ☐ : Datoen indfotograferes ikke.

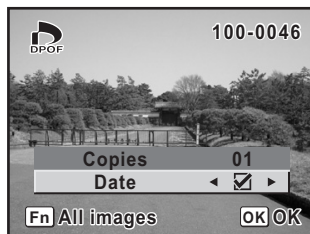

- 6** Tryk på **OK**-knappen.

DPOF-indstillingerne gemmes, og kameraet vender tilbage til visningsstatus.



Afhængigt af printeren eller printerudstyret på fotolaboratoriet kan det forekomme, at datoen ikke indfotograferes på billedet, selv om du har foretaget DPOF-indstillingen.



For at annullere DPOF-indstillingerne skal du indstille antallet af kopier til [00] i trin 4 og trykke på **OK**-knappen.

Indstillinger for All Images (alle billeder)

- 1** Tryk på **Fn**-knappen i visningsfunktionen.

Fn-menuen vises.

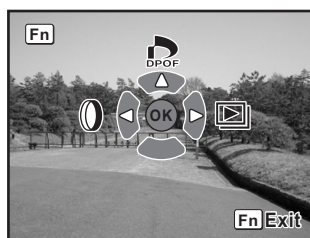

2 Tryk på 4-vejs-navigationsknappen (◀▶).

DPOF-skærbilledet vises.

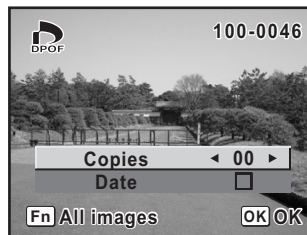

3 Tryk på Fn-knappen.

Skærbilledet til valg af DPOF-indstillinger for alle billeder vises.

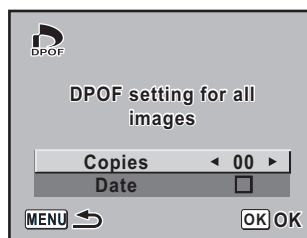

4 Brug 4-vejs-navigationsknappen (◀▶) til at vælge antal kopier, og om der skal indsættes en dato (☑) eller ej (☐).

Oplysninger om, hvordan indstillingerne foretages, findes i trin 4 og 5 i afsnittet "Udskrivning af enkeltbilleder" (s.86).

5 Tryk på OK-knappen.

DPOF-indstillingerne for alle billederne gemmes, og visningsskærbilledet vises igen.



Det antal kopier, der er angivet i indstillingerne, for alle billeder gælder for samtlige billeder. Kontroller, at antallet er korrekt, før du udskriver.



Indstillinger for enkeltbilleder annulleres, når der angives indstillinger for samtlige billeder.

Udskrivning ved hjælp af PictBridge

Denne funktion giver dig mulighed for at udskrive billeder direkte fra kameraet uden brug af pc. (direkte udskrivning).

Forbind kameraet og den PictBridge-kompatible printer ved hjælp af det medfølgende USB-kabel (I-USB17) for at udskrive direkte.

Markér de billeder, du vil udskrive, antal kopier, og om der skal tilføjes en dato, efter at kameraet er blevet sluttet til printeren.

Direkte udskrivning foretages efter følgende fremgangsmåde.

Indstil [Transfer Mode] (Overførsel) på kameraet til [PictBridge] (s.89)



3 Slut kameraet til printeren (s.90)



Indstil udskriftsindstillingerne (s.85)

Udskriv enkeltbilleder (s.91)

Udskriv alle billeder (s.93)

Udskriv med DPOF-indstillinger (s.95)



- Det anbefales at anvende AC-adapteren, når kameraet skal sluttes til en printer. Der er risiko for, at printeren ikke fungerer korrekt, eller at billeddata bliver ødelagt, hvis batterierne løber tør for strøm, mens kameraet er sluttet til printeren.
- USB-kablet må ikke frakobles under overførsel af data.
- Printertypen bestemmer, om alle kameraindstillingerne (såsom udskrifts- og DPOF-indstillinger) er gyldige.
- Der kan opstå fejl i udskrivningen, hvis det angivne antal kopier overstiger 500.
- Udskrivning af et billedindeks, hvor der er flere billeder på samme side, er kun mulig, hvis printeren understøtter indeksudskrivning. Du skal muligvis bruge en pc til indeksudskrivning.
- RAW-billeder kan ikke udskrives direkte. Anvend en pc til at udskrive RAW-billeder.
- Yderligere oplysninger findes i "PENTAX PHOTO Browser 3/PENTAX PHOTO Laboratory 3 Operating Manual".

Indstilling af overførselsfunktioner

1 Tryk på MENU-knappen.

Menuen [📷 Rec. Mode] (Opt.funkt) vises.

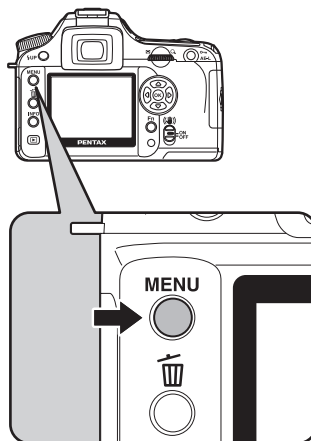

2 Brug 4-vejs-navigationsknappen (⬅️➡️) til at vælge menuen [📷 Set-up] (Indstilling).

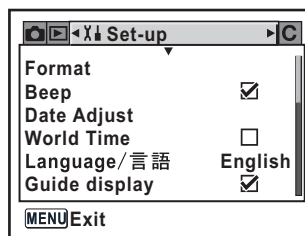

3 Brug 4-vejs-navigationsknappen (⬆️⬇️) til at vælge [Transfer Mode] (Overførsel).

4 Tryk på 4-vejs-navigationsknappen (⬇️).

Der vises en pop-op-menu.

- 5** Brug 4-vejs-navigationsknappen (▲ ▼) til at vælge [PictBridge].

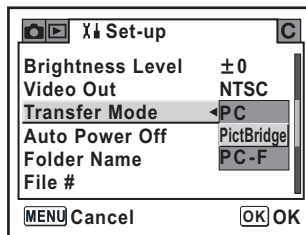

- 6** Tryk på OK-knappen.
Indstillingen ændres.

- 7** Tryk på MENU-knappen.

Tilslutning af kameraet til printeren

- 1** Sluk for kameraet.

- 2** Slut kameraet til den PictBridge-kompatible printer ved hjælp af det USB-kabel, der følger med kameraet.

PictBridge-logoet vises på PictBridge-kompatible printere.

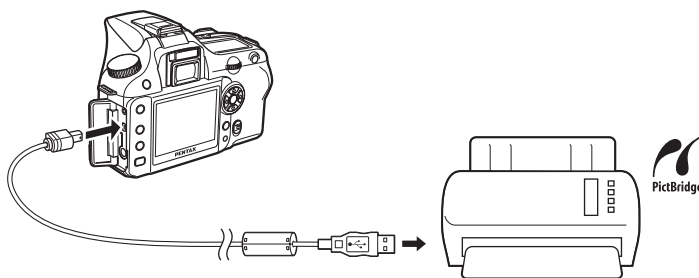

3 Tænd for printeren.

4 Tænd kameraet når printeren er klar.

PictBridge-menuen vises.

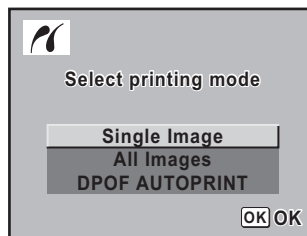

PictBridge-menuen vises ikke, hvis [Transfer Mode] (Overførsel) er indstillet til [PC] eller [PC-F].

Udskrivning af enkeltbilleder

1 Brug 4-vejs-navigationsknappen (▲▼◀▶) til at vælge [Single Image] (Enkeltbillede) i PictBridge-menuen.



2 Tryk på OK-knappen.

Skærbilledet Enkeltbillede vises.

3 Brug 4-vejs-navigationsknappen (◀▶) til at vælge det billede, der skal udskrives.



4 Brug 4-vejs-navigationsknappen (⬅️⬆️⬇️⬅️) til at vælge antallet af kopier.

Du kan udskrive op til 99 kopier.

5 Brug Fn-knappen til at vælge, om datoen skal indfotoграфeres (☑️) eller ej (☐).

- ☑️ : Datoen udskrives.
- ☐ : Datoen udskrives ikke.

6 Tryk på OK-knappen.

Skærbilledet til bekræftelse af udskriftsindstillingerne vises. Gå videre til trin 12 for at udskrive billederne som standard. Gå til trin 7 for at ændre udskriftsindstillingerne.

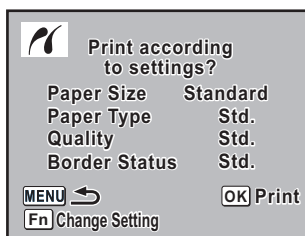

7 Tryk på Fn-knappen.

Skærbilledet til ændring af udskriftsindstillinger vises.

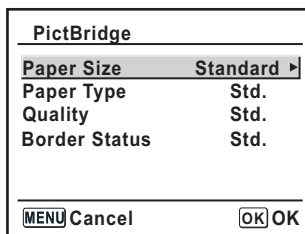

8 Vælg [Paper Size] (Papirstørrelse), og tryk på 4-vejs navigationsknappen (⬅️⬆️⬇️⬅️).

Skærbilledet for papirstørrelse vises.

9 Brug 4-vejs-navigationsknappen (⬅️⬆️⬇️⬅️) til at vælge papirstørrelse.

Du kan kun vælge størrelser, der understøttes af din printer. Når [Paper Size] (Papirstørrelse) er indstillet til [Standard], udskrives billederne i henhold til printerens indstillinger.

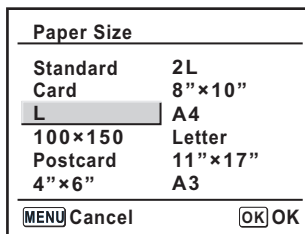

10 Tryk på **OK**-knappen.

11 Gentag trin 8 til 10 for at indstille [**Paper Type**] (**Papirtype**), [**Quality**] (**Kvalitet**) og [**Border Status**] (**Kantstatus**).

Skærbilledet til ændring af udskriftsindstillingerne vises, efter at hver enkelt menu punkt er blevet indstillet.

Hvis [Std.] (Std.) er valgt til disse udskriftsindstillinger, udskrives billederne i henhold til printerindstillingerne.

[Paper Type] (Papirtype) med flere ★ understøtter papir af høj kvalitet.
[Quality] (Kvalitet) med flere ★ angiver højere udskriftskvalitet.

12 Tryk to gange på **OK**-knappen.

Billedet udskrives med de valgte indstillinger.

Tryk på **MENU**-knappen for at annullere udskrivningen.

Udskrivning af alle billeder

1 Brug 4-vejs-navigationsknappen (▲▼◀▶) til at vælge [**All Images**] (**Alle billeder**) i PictBridge-menuen.

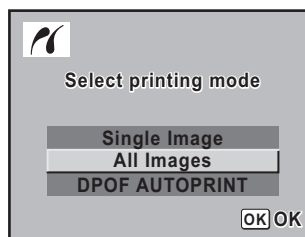

2 Tryk på **OK**-knappen.

Skærbilledet Print all images vises.

3 Vælg antal kopier, og om datoen skal indfotograferes.

Det antal kopier og den datoindstilling, du vælger, gælder for alle billeder.

Oplysninger om, hvordan indstillingerne foretages, findes i trin 4 og 5 i "Udskrivning af enkeltbilleder" (s.92).

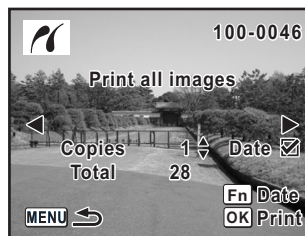

4 Tryk på OK-knappen.

Skærbilledet til bekræftelse af udskriftsindstillingerne vises. Oplysninger om, hvordan indstillingerne foretages, findes i trin 7 og 11 i "Udskrivning af enkeltbilleder" (s.92 og 93).

5 Tryk på OK-knappen i skærbilledet til bekræftelse af udskriftsindstillingerne.

Alle billeder udskrives i henhold til indstillingerne. Tryk på **MENU**-knappen for at annullere udskrivningen.

Udskrivning af alle billeder

1 Brug 4-vejs-navigationsknappen (⬅️⬆️⬇️⬅️) til at vælge [DPOF AUTOPRINT] (DPOF-autoudskrivning) i PictBridge-menuen.

2 Tryk på OK-knappen.

Skærbilledet til udskrivning med DPOF-indstillinger (Print w/DPOF Settings) vises. Brug 4-vejs-navigationsknappen (⬅️⬆️⬇️⬅️) til at vælge antal kopier for hvert billede, samt om der skal indfotograferes en dato og det samlede antal kopier.

Udskriftsindstillingerne indstilles med udskriftsfunktionen. (s.85)

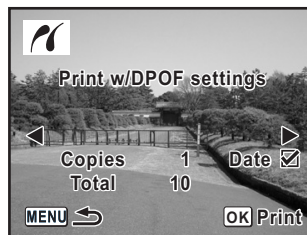

3 Tryk på OK-knappen.

Skærbilledet til bekræftelse af udskriftsindstillingerne vises.

Oplysninger om, hvordan indstillingerne foretages, findes i trin 7 og 11 i "Udskrivning af enkeltbillede" (s.92 og 93).

4 Tryk på OK-knappen i skærbilledet til bekræftelse af udskriftsindstillingerne.

Billederne udskrives med de valgte indstillinger.

Tryk på **MENU**-knappen for at annullere udskrivningen.

Frakobling af USB-kablet

Kobl USB-kablet fra kamera og printer, når du er færdig med at udskrive billeder.

1 Sluk for kameraet.

2 Kobl USB-kablet fra kamera og printer.

Memo



4 Menuhenviſning

Dette kapitel omhandler funktionerne for *K100D Super* vha. knapper og menuer.

Brug af funktionsknapperne	98
Brug af menuen	102
Brug af menuen Fn	108
Brug af funktionsvælgeren	110

Punkter i menuer og Fn-menuen, der ikke kan ændres pga. kameraindstillingerne, vises med gråt.





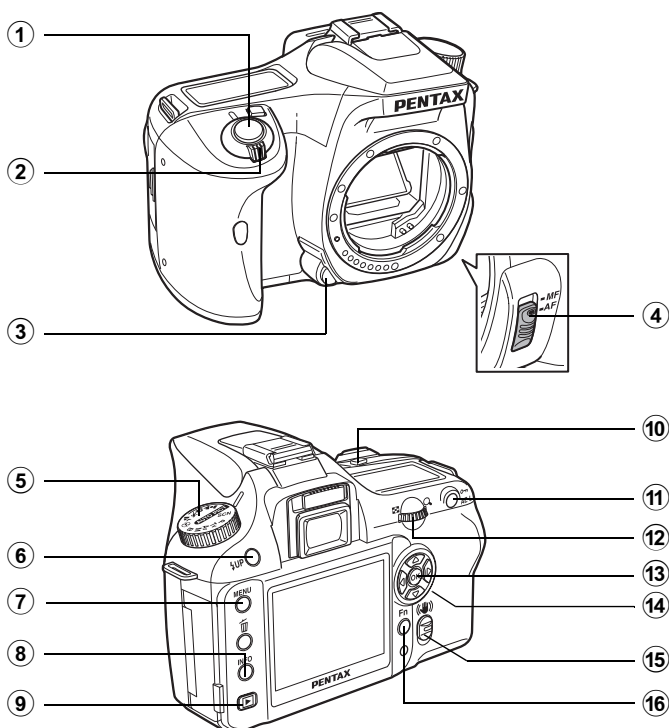

Brug af funktionsknapperne

Optagefunktion

Her beskrives de funktionsknapper, der anvendes under optagelse.



- ① **Udløserknap**
Tryk for at optage billeder (s.45)
- ② **Tænd-/sluk-knap**
Flyt knappen for at tænde eller slukke (s.32) eller for at anvende preview (s.152).
- ③ **Objektivlås**
Tryk for at afmontere objektivet. (s.38)
- ④ **Fokusfunktionsknap**
Skifter mellem autofokusfunktion (s.124) og manuel fokusfunktion (s.132).

- ⑤ **Funktionsvælger**
Anvendes til at skifte optagelsesfunktionen. (s.110)
- ⑥ **⚡UP-knap**
Tryk på knappen for at aktivere den indbyggede flash. (s.54)
- ⑦ **MENU-knap**
[ Rec. Mode] (Opt.funkt)-menuen vises (s.104). Tryk derefter på 4-vejs-navigationsknappen () for at få vist [ Playback] (Visning)- menuen (s.104), [ Set-up] (Indstilling)-menuen (s.105) og [ Custom Setting] (Brugertilpasset indstilling)-menuen. (s.106)
- ⑧ **INFO-knap**
Tryk på knappen for å få vist optagelsesdata på LCD-skærmen. (s.17)
- ⑨ **▶-knap**
Anvendes til at skifte til visningsfunktion. (s.68)
- ⑩ **☑Av-knap**
Tryk på knappen for at indstille blænde- og EV-korrektionsværdierne. (s.142, s.147)
- ⑪ **AE-L-knap**
Låser eksponeringen inden optagelse. (s.148)Justerer automatisk den korrekte eksponering i **M**-funktionen (Manual (Manuel)). (s.146)
- ⑫ **e-vælger**
Indstiller lukkertid, blænde- og EV-korrektionsværdier. (s.140, s.142, s.147)
- ⑬ **OK-knap**
Anvendes til at gemme den indstilling, du valgte i menuen.
- ⑭ **4-vejs-navigationsknap** ()
Anvend denne til at flytte markøren eller ændre menupunkter og punkter i Fn-menuen.
- ⑮ **Antirystefunktionen**
Anvendes til at tænde og slukke for antirystefunktionen. (s.47)
- ⑯ **Fn-knap**
Tryk på knappen for at få vist Fn-menuen. Nedenstående funktioner kan udføres ved at trykke på 4-vejs-navigationsknappen (). (s.108)

Visningsfunktion (Playback)

Her beskrives de funktionsknapper, der anvendes under visning.

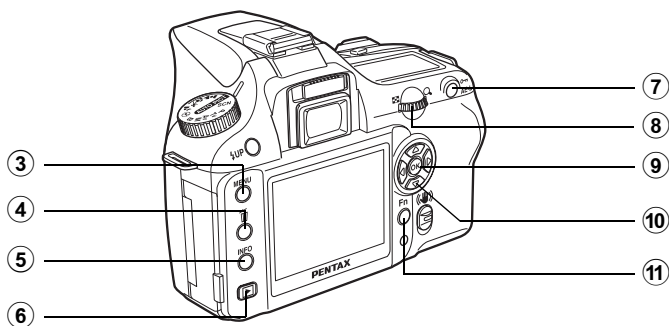
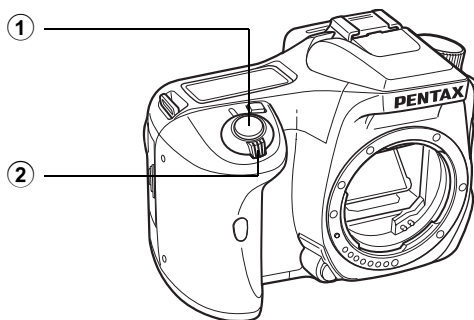

- ① **Udløserknap**
Tryk for at skifte til optagefunktion.
- ② **Tænd-/sluk-knap**
Flyt knappen for at tænde eller slukke for kameraet. (s.32)
- ③ **MENU-knap**
Tryk for at få vist [▶ Playback] (Visning)-menuen (s.104). Tryk derefter på 4-vejs-navigationsknappen (⬅️⬆️⬇️⬇️) for at få vist [X↓ Set-up] (Indstilling)-menuen (s.105), [C Custom Setting] (Brugertilpasset indstilling)-menuen (s.106) og [📷 Rec. Mode] (Opt.funkt)-menuen (s.104).
- ④ **🗑️-knap**
Tryk for at slette billeder (s.79)
- ⑤ **INFO-knap**
Tryk på knappen for å få vist optagelsesdata på LCD-skærmen. (s.18)

- ⑥ **▶-knap**
Tryk for at skifte til optagefunktion.
- ⑦ **○-n-knap**
Tryk for at beskytte billeder mod utilsigtet sletning. (s.83)
- ⑧ **e-vælger**
Anvendes til at forstørre et billede (s.70) eller vise 9 billeder samtidigt (s.71).
- ⑨ **OK-knap**
Gemmer den indstilling, du valgte i menuen eller på visningsskærbilledet.
- ⑭ **4-vejs-navigationsknap** (◀ ▶ ↶ ↷)
Anvendes til at flytte markøren eller ændre menupunkter og punkter i Fn-menuen og visningsskærbilledet.
- ⑪ **Fn-knap**
Tryk på knappen for at få vist Fn-menuen. Nedenstående funktioner kan udføres ved at trykke på 4-vejs-navigationsknappen (◀ ▶ ↶ ↷). (s.108)

Brug af menuen

Sådan anvendes menuen

I dette afsnit forklares brugen af [CAMERA] Rec. Mode] (Opt.funkt)-menuen, [PLAYBACK] (Visning)-menuen, [X] Set-up] (Indstilling)-menuen og [C Custom Setting] (Brugertilpasset indstilling)-menuen.

Visning af menukærbilledet

1 Tryk på MENU-knappen i optagefunktionen.

[CAMERA] Rec. Mode] (Opt.funkt)-menuen vises på LCD-skærmen.

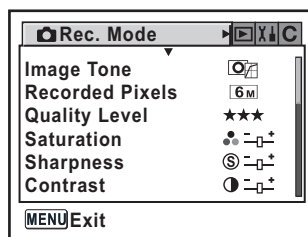
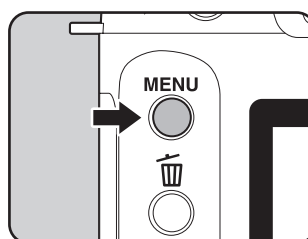

2 Tryk på 4-vejs-navigationsknappen (D).

[PLAYBACK] (Visning)-menuen, [X] Set-up] (Indstilling)-menuen og [C Custom Setting] (Brugertilpasset indstilling)-menuen vises hver gang, der trykkes på 4-vejs-navigationsknappen.

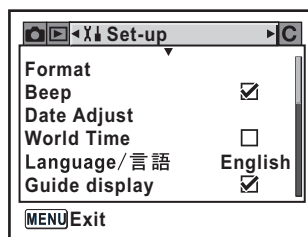

Valg og indstilling af menupunkt.

I dette eksempel vises, hvordan [Quality Level] (Kvalitetsniveau) i [📷 Rec. Mode] (Opt.funkt) menuen indstilles.

3 Brug 4-vejs-navigationsknappen (⬆️⬅️) til at vælge et menupunkt.

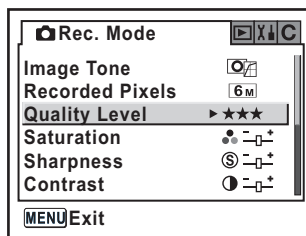

4 Tryk på 4-vejs-navigationsknappen (⬅️).

De tilgængelige [Quality Level] (Kvalitetsniveau)-indstillinger vises.

Tryk på 4-vejs-navigationsknappen (⬅️) for at åbne en eventuel pop-op-menu.

Når kvalitetsniveauet ændres, vises antallet af mulige optagelser i denne kvalitet på skærmen.

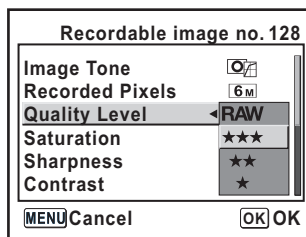

5 Brug 4-vejs-navigationsknappen (⬆️⬅️) til at vælge en indstilling.

6 Tryk på OK-knappen.

Kameraet vender tilbage til menukærbilledet. Herefter kan du indstille andre menupunkter.

Tryk på **MENU**-knappen for at vende tilbage til optage- eller visningsfunktionen.



Selv om du trykker på **MENU**-knappen og derefter lukker menukærbilledet, vil eventuelle ændringer i indstillingerne ikke blive gemt, hvis kameraet ikke er slukket korrekt (f.eks. hvis batterierne fjernes, inden kameraet slukkes).



- Du kan bruge e-vælgeren til at skifte mellem menuen [📷 Rec. Mode] (Opt.funkt) [▶ Playback] (Visning)-menuen, [X] Set-up] (Indstilling)-menuen og [C Custom Setting] (Brugertilpasset indstilling) når der ikke er vist nogen pop-op-menu.
- Hvis du trykker på **MENU**-knappen i optagefunktion, vises optagemenuen [📷 Rec. Mode] (Opt.funkt). Hvis du trykker på **MENU**-knappen i visningsfunktion, vises visningsmenuen [▶ Playback] (Visning).

[📷 Rec. Mode] (Opt.funkt)-menupunkter

Indstillinger, der er knyttet til optagelse i [📷 Rec. Mode] (Opt.funkt)-menuen.

Menupunkt	Funktion	Side
Image tone (billedtone)	Anvendes til at indstille farvetonen for billederne.	s.114
Recorded pixels (optagepixel)	Anvendes til at indstille billedernes optagestørrelse.	s.115
Quality Level (kvalitetsniveau)	Anvendes til at indstille billedkvaliteten.	s.116
Saturation (mætning)	Anvendes til at indstille farvemætning.	s.117
Sharpness (skarphed)	Anvendes til at gøre konturerne i billedet skarpe eller bløde.	s.117
Contrast (kontrast)	Anvendes til at indstille kontrasten.	s.117
Auto Bracket (automatisk bracketing)	Anvendes til at indstille optagelse med automatisk bracketing.	s.151
AE metering (automatisk lysmåling)	Anvendes til at vælge, hvilken del af skærmen der skal benyttes til at måle lysstyrken og bestemme eksponeringen.	s.136
Swthc dst msr pt	Anvendes til at vælge den del af skærmen, der skal fokuseres på.	s.128
AF mode (AF-funktion)	Anvendes til at vælge autofokusfunktion.	s.127
Flash Exp. Comp. (Flasheksponerings-kompensation)	Anvendes til justere flasheksponeringen for at gøre billedet lysere eller mørkere.	s.154
Shake Reduction (Antirystefunktion)	Indstiller [Focal Length] (Brændvidde) (brændvidden), når der anvendes et objektiv, hvor der ikke kan overføres brændviddedata.	s.49

[▶ Playback] (Visning)-menupunkter

Indstillinger, der er knyttet til visning og redigering af billeder i [▶ Playback] (Visning)-menuen.

Menupunkt	Funktion	Side
Plybk dsply mthd	Indstil om optagedata skal vises ved gengivelse af billederne og om advarsel om overeksponeret område skal vises.	s.167
Instant Review (øjeblikkelig visning)	Anvendes til at indstille tiden for øjeblikkelig visning.	s.177
Preview Display (Preview-visning)	Anvendes til at indstille til visning af advarsel om overeksponeret område eller histogram under øjeblikkelig visning eller digitalt preview.	s.178
Digital Filter (digital filterfunktion)	Anvendes til at ændre farvetonen i optagne billeder, tilføje opblødnings- og forvrængningseffekter eller justere lyset.	s.76
Slideshow (Diasshow)	Anvendes til at vise optagne billeder efter hinanden.	s.73

[Set-up] (Indstilling)-menupunkter

Indstillinger, der er knyttet til kameraet i [ Set-up] (Indstilling)-menuen.

Menupunkt	Funktion	Side
Format (format)	Anvendes til at formatere SD-hukommelseskortet.	s.169
Beep	Anvendes til at tænde og slukke for lydsignalet.	s.170
Date Adjust (datojustering)	Anvendes til at indstille dato og klokkeslæt.	s.170
World Time (international tid)	Anvendes til at indstille visning af lokal tid under ophold i udlandet.	s.171
Language (Sprog)/言語	Anvendes til at ændre det sprog, som menuer og meddelelser vises på.	s.174
Guide display	Anvendes til at få vist indikatorer på LCD-skærmen.	s.174
Brightness Level (lysstyrke)	Anvendes til at ændre lysstyrken på LCD-skærmen.	s.175
Video Out (videoudgang)	Anvendes til at indstille tv-udgangsformatet.	s.175
Transfer Mode*	Anvendes til at indstille USB-kabelforbindelsen (pc eller printer).	s.89
Auto Power Off (automatisk slukkefunktion)	Anvendes til at indstille tiden inden automatisk slukning.	s.176
Folder name (mappenavn)	Anvendes til at indstille den fremgangsmåde, der anvendes til at tildele mappenavne til lagring af billeder.	s.176
File # (filnummer)	Anvendes til at indstille den fremgangsmåde, der anvendes til at tilføje filnumre.	s.177
Sensor Cleaning	Låser spejlet i åben stilling for at tillade rengøring af CCD-elementet.	s.189
Reset (nulstilling)	Anvendes til at nulstille alle indstillingerne med undtagelse af datoindstillingerne, sprog, videoudgangsformat og international tid.	s.179

* Detaljer om, hvordan kameraet sluttes til en pc, kan findes på s.11 i "PENTAX PHOTO Browser 3/PENTAX PHOTO Laboratory 3 Operating Manual".

[C Custom Setting] (Brugertilpasset indstilling)-menupunkter

I menuen Custom Function er det muligt at indstille brugertilpassede funktioner med henblik på optimal anvendelse af funktionerne i et spejlreflekskamera. Der anvendes ikke brugertilpassede funktioner i standardindstillingerne.

[C Custom Setting] (Brugertilpasset indstilling)-menuindstillingerne aktiveres, når [Setting] (Indstilling), det første menupunkt, vælges (On (til)).

Menupunkt	Funktion	Side
Setting	Anvendes til at indstille brugen af menuen Custom Function.	—
Noise Reduction	Anvendes til at vælg støjreduktion ved langsom lukkertid.	—
Expsr Setting Steps	Anvendes til at indstille eksponeringstrin.	s.148
ISO Corction in AUTO	Anvendes til at indstille det automatiske ISO-korrektionsområde [AUTO]-indstilling i [Sensitivity] (Lysfølsomhed).	s.121
ISO Snstvtv Wrn Dspl	Anvendes til at indstille det højeste lysfølsomhedsniveau. Advarsel om ISO-følsomhed vises, når niveauet overskrides.	s.122
Link AF Point and AE	Anvendes til at indstille, om eksponeringsværdien skal sammenkædes med autofokuspunktet i fokusområdet (fokusposition) under multisegmentlysmåling.	s.137
Meter Operating Time	Anvendes til at indstille eksponeringslysmåleren.	s.137
AE-L with AF locked	Anvendes til at fastlåse eksponeringen, når fokuseringen er låst.	s.131
Recordable Image No.	Anvendes til at ændre antallet af optagne billeder på LCD-panelet og i søgeren til et antal mulige optagelser med serieoptagelse, når udløserknappen trykkes halvt ned.	—
OK btn when shooting	Anvendes til at indstille den funktion, som OK -knappen aktiverer, når den trykkes ned under optagelse.	s.126, s.129
AE-L bttm on M expsr	Anvendes til at vælg metoden til justering, når AE-L -knappen er trykket ned i M -funktion (Manual (Manuel)).	s.146
Superimpose AF Area	Anvendes til at indstille, om det valgte autofokuspunkt (fokusposition) vises i søgeren.	s.128

Menupunkt	Funktion	Side
AF in remote control	Anvendes til at indstille autofokus, når der optages med fjernbetjening. Lukkeren udløses efter autofokusfunktionen aktiveres, hvis lukkeren udløses ved hjælp af fjernbetjeningen, når den er [On] (til). Lukkeren kan ikke udløses, før motivet er i fokus. Autofokus aktiveres ikke, når lukkeren udløses ved hjælp af fjernbetjeningen, når den er [Off] (fra).	—
FI with S lens used	Anvendes til at aktivere fokusindikatoren, når der anvendes et skruemonteret objektiv. Objektivet genkendes, også selv om det ikke er koblet til kameraet, når det aktiveres.	—
Using aperture ring	Anvendes til at aktivere lukkerudløsning, hvis objektivets blændering er indstillet på andet end A .	s.188
Release when Chrging	Anvendes til at udløse lukkeren, mens den indbyggede flash lader op.	s.155
Previewmetode	Anvendes til at vælge digitalt preview eller optisk preview, når tænd/sluk-knappen er i preview-position (☉). Digitalt preview gør det muligt at kontrollere komposition, eksponering og fokus på LCD-skærmen, før billedet tages. Optisk preview gør det muligt at kontrollere dybdeskarpheden i søgeren.	s.153
Mag to Strt Zm Plybk	Anvendes til at indstille forstørrelsen af zoomvisningen. Vælg mellem [1.2 times] (1,2 gange), [2 times] (2 gange), [4 times] (4 gange), [8 times] (8 gange) og [12 times] (12 gange). Standardindstillingen er [1.2 times] (1,2 gange).	—
Man. WB Measurement	Anvendes til at måle hele skærmen eller spotområdet, når hvidbalancen indstilles manuelt.	s.119
Color space	Anvendes til at indstille det farverum, der skal anvendes.	s.123
Reset Custom Function	Anvendes til at nulstille alle indstillingerne i menuen Custom Function til standardindstillingerne.	s.180

Brug af menuen Fn

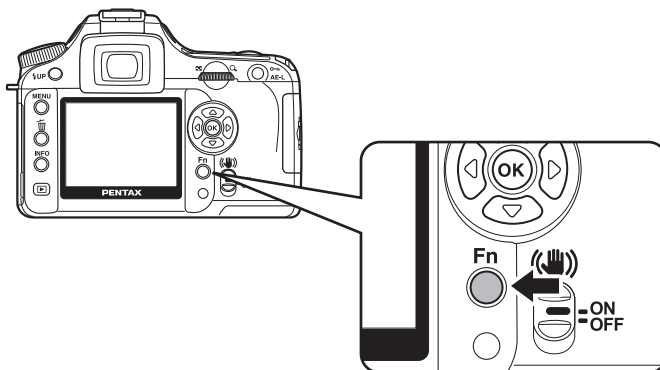

4

Optagefunktion

Tryk på **Fn**-knappen i visningsfunktion.
Fn-menuen vises.

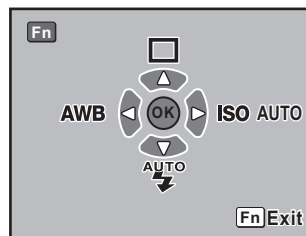

Tryk på 4-vejs-navigationsknappen (◀ ▶ ▲ ▼) for at indstille.

4-vejs navigationsknop	Menupunkt	Funktion	Side
	Drive mode (Motorfunktion)	Anvendes til at vælge serieoptagelse, selvudløser, fjernbetjening eller automatisk bracketing.	s.58, s.60, s.64, s.149
	Flash mode (Flashfunktion)	Anvendes til at indstille fremgangsmåden for flashaffyring.	s.54
	White balance (Hvidbalance)	Anvendes til at justere farven i forhold til den lyskilde, der oplyser motivet.	s.118
	Sensitivity (følsomhed)	Anvendes til at indstille lysfølsomheden.	s.121

Visningsfunktion (Playback)

Tryk på **Fn**-knappen i visningsfunktion.
Fn-menuen vises.

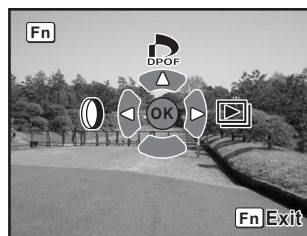

Tryk på 4-vejs-navigationsknappen (◀ ▶ ↻ 🔍) for at indstille.

4-vejs navigationsknap	Menupunkt	Funktion	Side
	DPOF Settings	Anvendes til indstilling af DPOF-indstillingerne.	s.85
	Digital Filter (digital filterfunktion)	Anvendes til at ændre farvetonen i optagne billeder, tilføje opblødnings- og forvrængningseffekter eller justere lyset.	s.76
	Slideshow (Diasshow)	Anvendes til at vise optagne billeder efter hinanden.	s.73

Brug af funktionsvælgeren

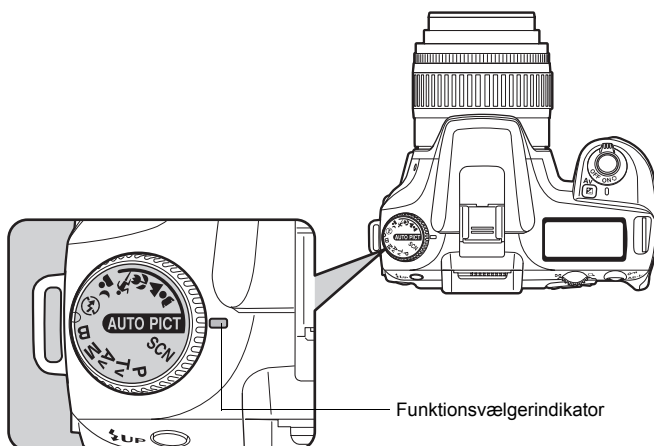

Du kan skifte optagefunktion ved at indstille ikonerne på funktionsvælgeren, så et nyt ikon står ud for indikatoren.

Menupunkt	Funktion	Side
(Auto Picture (Autobilledfunktion))	Vælger automatisk mellem funktionerne Portræt, Landskab, Makro og Motiv i bevægelse. Gør det muligt at tage billeder med standardindstillinger (normal funktion), når der ikke er nogen optimal optagefunktion.	s. 50
(Portrait (portræt))	Optimal til portrætoptagelser.	
(Landscape (landskab))	Gør fokusområdet dybere, fremhæver konturerne og mætningen for træer og himmel og giver et lyst og skarpt billede.	
(Macro (Makro))	Gør det muligt at tage meget naturtro billeder af blomster og andre små motiver på korte afstande.	
(Moving Object (Motiv i bevægelse))	Gør det muligt at tage skarpe billeder af et motiv i hurtig bevægelse, f.eks. ved en sportsbegivenhed.	
(Night Scene Portrait (Natportræt))	Gør det muligt at lave after- eller natoptagelser eller -billeder af personer.	
(Flash Off (Flash slukket))	Den indbyggede flash deaktiveres. De øvrige indstillinger er de samme som Normalfunktion i .	
SCN (Scene)	Anvendes til at vælge mellem 8 situationer afhængig af optageforholdene.	



Ved (Night Scene Portrait (Natportræt)), bliver lukkertiden langsommere på mørke steder, selv om den indbyggede flash bruges. For at undgå kamerarystelser bruges enten antirystefunktionen eller kameraet monteres på et stativ.

Menupunkt	Funktion	Side
P (Program)	Lukkertid og blændeværdi indstilles automatisk til den korrekte eksponering, når du tager billeder.	s.139
Tv (Shutter Priority (Lukkerprioriteret))	Gør det muligt at indstille den ønskede lukkertid for at gengive bevægelsen i motiver, der bevæger sig. Anvendes til at fastfryse motiver i hurtig bevægelse, eller gengive motivets bevægelse.	s.140
Av (Aperture Priority (Blændeprioriteret automatik))	Gør det muligt at indstille den ønskede blænde for at kontrollere dybdeskarpheden. Anvend den til at opnå en sløret eller skarp baggrund.	s.142
M (Manual (Manuel))	Gør det muligt at indstille lukkertiden og blænden for at tage billeder til kreative formål.	s.144
B (Bulb)	Anvendes til at optage billeder, som kræver langsom lukkertid, f.eks. fyrværkeri og natoptagelser.	s.146

Memo

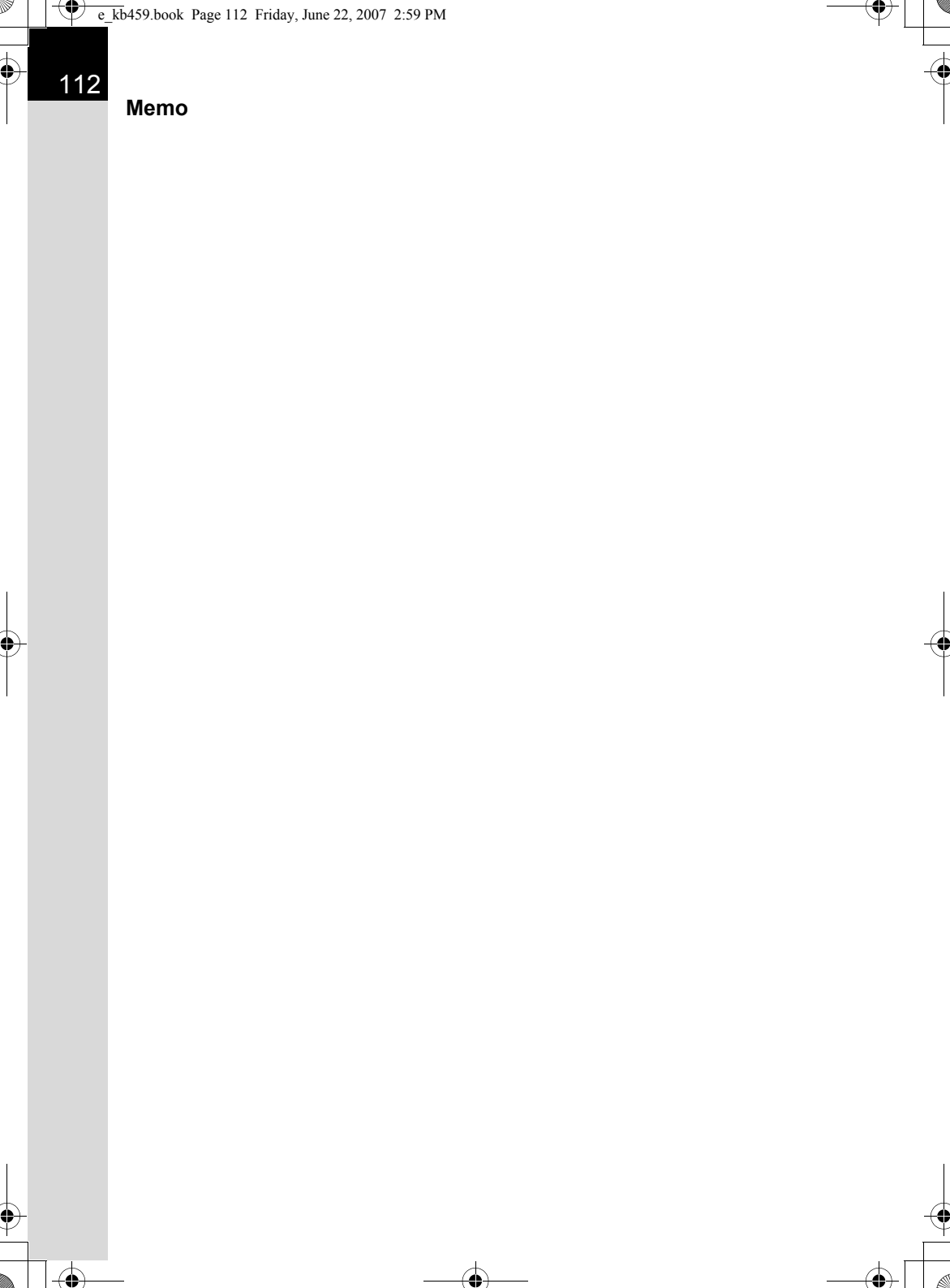

5 Funktionshenvisning



I dette afsnit beskrives funktioner, der gør brugen af ***K100D Super*** til en endnu større oplevelse.

Indstilling af optagepixel og kvalitetsniveau	114
Fokusering	124
Indstilling af eksponering	134
Kontrol af komposition, eksponering og fokus før optagelse	152
Optagelse med indbygget flash	154
Indstillinger under visning	167
Kameraindstillinger	169
Tilbage til standardindstillinger	179

Indstilling af optagepixel og kvalitetsniveau

Indstilling af billedtone

Indstil den grundlæggende farvetone for billederne. Standardindstillingen er [] (Bright).

	Bright	Billederne får en lys finish med stærk kontrast og skarphed.
	Natural	Billederne får en naturlig finish, som er velegnet til retouchering.

Indstilling af [Image tone (billedtone)] i [ Rec. Mode] (Opt.funkt)-menuen. (s.104)

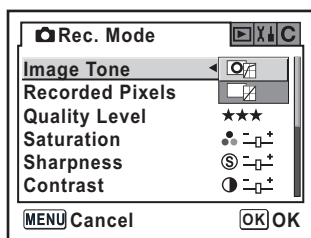

Indstillingerne kan ikke ændres i billedfunktion og **SCN** funktionen (s.50).
Indstillingen er fastsat til  (lys).

Indstilling af optagepixel

Du kan vælge antallet af optagepixel fra **6M**, **4M** og **1.5M**. Jo flere pixel, du vælger, jo større bliver billedformatet og filstørrelsen. Billedfilens størrelse varierer også med indstillingerne for kvalitetsniveau. Standardindstillingen er **6M** 3008×2000 (JPEG).

6M	3.008×2.008 (RAW) 3.008×2.000 (JPEG)	Velegnet til udskrivning i A3-format (297×420 mm).
4M	2400×1600	Velegnet til udskrivning i A4-format (210×297 mm).
1.5M	1536×1024	Velegnet til udskrivning i A5-format (148×210 mm).

Indstilling af [Recorded pixels (optagepixel)] i [**Rec. Mode**] (Opt.funkt)-menuen. (s.104)

Når antal optagepixel ændres, vises antallet af mulige optagelser på skærmen.

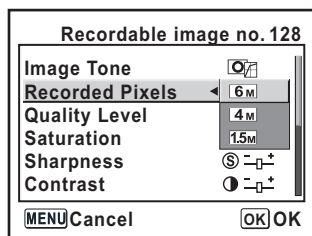

[Recorded Pixels] (Optagepixel) kan ikke vælges, hvis [Quality Level] (Kvalitetsniveau) er indstillet til **RAW**. (Indstillet til 3008 × 2008)

Indstilling af kvalitetsniveau

Det er muligt at indstille billedkvalitetsniveauet. Filstørrelsen varierer også afhængigt af indstillingerne for optagepixel. Standardindstillingen er [★★★ (Bedst)].

RAW	RAW	RAW-data er CCD-udlæsningsdata, som gemmes uden at blive behandlet. Effekter såsom hvidbalance, kontrast, mætning og skarphed anvendes ikke på billedet, men disse data gemmes. Overfør til pc, anvend effekter med det medfølgende PENTAX PHOTO Laboratory 3, og lav JPEG- og TIFF-billeder.
★★★	Bedst	Laveste komprimeringsgrad, der er velegnet til udskrivning af store billeder på A4-papir. Billeder gemmes i JPEG-format.
★★	Bedre	Standardkomprimeringsgrad, der er velegnet til visning som fotografier eller på en computerskærm. Billeder gemmes i JPEG-format.
★	God	Højeste komprimeringsgrad, der er velegnet til vedhæftning til e-mail-meddelelser eller visning på websider. Billedet gemmes i JPEG-format.

5

Funktionshensvisning

Indstilling af [Quality Level (kvalitetsniveau)] i [📷 Rec. Mode] (Opt.funkt)-menuen. (s.104)

Når kvalitetsniveauet ændres, vises antallet af mulige optagelser i denne kvalitet på skærmen.

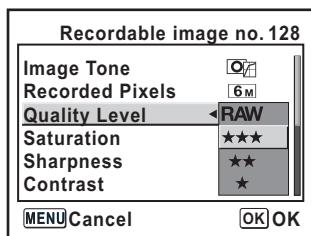

Indstilling af mætning/Skarphed/Kontrast

Der kan vælges mellem fem mætnings- skarpheds- og kontrastniveauer. Standardindstillingen er [0 (Standard)] for alle.

Saturation (mætning)	Anvendes til at indstille farvemætning.
Sharpness (skarphed)	Anvendes til at gøre konturerne i billedet skarpe eller bløde.
Contrast (kontrast)	Anvendes til at indstille kontrasten.

Indstil [Saturation (mætning)], [Sharpness (skarphed)] og [Contrast (kontrast)] i [ Rec. Mode] (Opt.funkt)-menuen. (s.104)



Indstillingerne kan ikke ændres i billedfunktion og **SCN** funktionen (s.50).

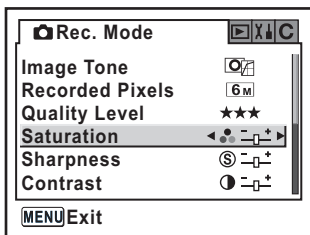

Mod + : Højere mætning
Mod - : Lavere mætning

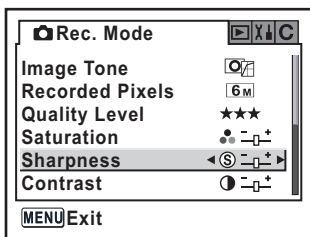

Mod + : Større skarphed
Mod - : Mindre skarphed

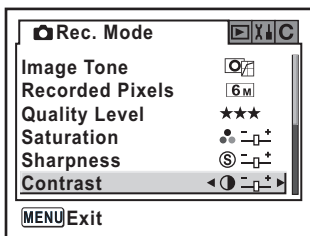







Mod + : Højere kontrast
Mod - : Lavere kontrast

5







Funktionshenviisning

Indstilling af hvidbalancen

Hvidbalancen er en funktion til justering af farven i et billede, så hvide genstande ser hvide ud. Indstil hvidbalancen, hvis du ikke er tilfreds med farvebalancen på billeder, der er optaget med hvidbalancen indstillet på **AWB** (Auto), eller for bevidst at anvende en kreativ effekt på dine billeder. Standardindstillingen er **AWB** (Auto).

AWB	Auto	Automatisk justering af hvidbalancen. (ca. 4.000 til 8.000 K)
	Daylight (dagslys)	Brug denne funktion til optagelser i sollys. (ca. 5.200 K)
	Shade (skygge)	Brug denne funktion til optagelser i skygge. Den reducerer de blå farvetoner i et billede. (ca. 8.000 K)
	Cloudy (Overskyet)	Brug denne funktion til optagelse af billeder på overskyede dage. (ca. 6.000 K)
	Fluorescent Light (Lysstofrør)	Brug denne funktion til optagelser i lyset fra lysstofrør. Du kan vælge typen af fluorescerende lys, W (hvid) (ca. 4.200 K), N (neutral hvid) (ca. 5.000 K) og D (dagslys) (ca. 6.500 K).
	Tungsten Light (glødepærer)	Anvendes ved optagelse af billeder under almindelige lyspærer eller anden glødepærebelysning. Den reducerer de røde farvetoner i et billede. (ca. 2.850 K)
	Flash	Brug denne funktion til optagelser, hvor den indbyggede flash anvendes. (ca. 5.400 K)
	Manual (Manuel)	Anvendes til manuelt at justere hvidbalancen i forhold til belysningen, så hvide genstande syner naturligt hvide.

*Farvetemperaturen (K) er et skøn. Den angiver ikke nøjagtige farver.

*Hvidbalancen justeres på grundlag af kameraets forudindstillede værdier. Disse er indstillet til  (Daylight (dagslys)),  (Shade (skygge)),  (Cloudy (Overskyet)),  (Fluorescent Light (Lysstofrør)),  (Tungsten Light (glødepærer)) eller  (Flash).

Indstil [White balance (Hvidbalance)] i Fn-menuen. (s.108)

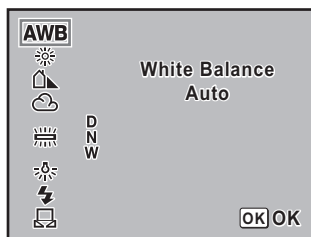

- Yderligere oplysninger om manuel justering findes på side s.119.
- Hvidbalancen kan ikke ændres i billedfunktion og **SCN**-funktion (s.50).

Farvetemperatur

Lysets farve skifter til en blålig farve, når farvetemperaturen stiger og til en rødlig farve, når farvetemperaturen falder. Farvetemperaturen beskriver denne ændring i lysets farve ved hjælp af absolutte temperaturer (K: Kelvin). Dette kamera kan indstille hvidbalancen, så det er muligt at tage billeder med naturlige farver under en række forskellige lysforhold.

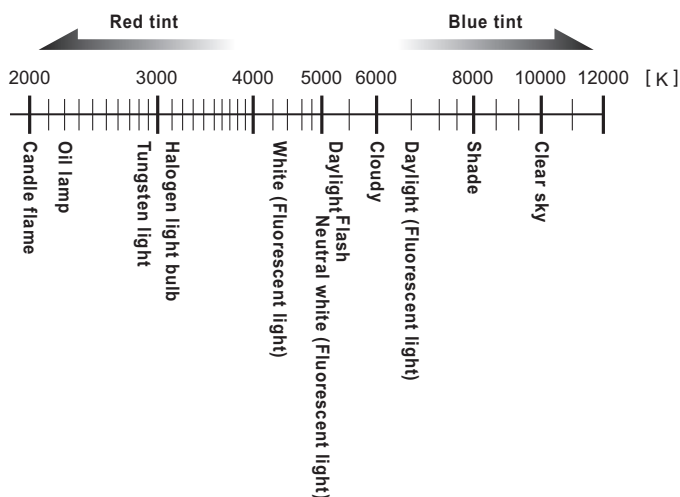

Manuel justering af hvidbalancen

Du kan justere hvidbalancen afhængigt af den lyskilde, du anvender, når du tager billeder. Med manuel hvidbalance kan kameraet gemme fine nuancer, som ikke kan justeres præcist med kameraets forudindstillede hvidbalanceværdier (s. 118). På denne måde opnås den optimale hvidbalance for de pågældende omgivelser.

- 1** Indstil funktionsvælgeren til **P**, **Tv**, **Av** eller **M**.
- 2** Tryk på **Fn**-knappen.
Fn-menuen vises.
- 3** Tryk på **4-vejs-navigationsknappen** (◀▶).
Skærbilledet for hvidbalance vises.

- 4** Brug 4-vejs-navigationsknappen (◀▶) til at vælge  (Manual (Manuel)).

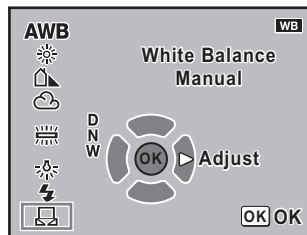

- 5** Tryk på 4-vejs-navigationsknappen (▶).
Meddelelsesskærmbilledet vises.

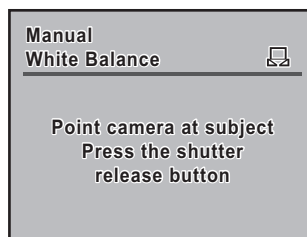

- 6** Fyld hele søgeren med et hvidt eller et gråt ark papir under lyset for at justere hvidbalancen.

- 7** Tryk udløserknappen helt ned.

Skub fokusfunktionsknappen mod **MF**, hvis lukkeren ikke kan udløses.
[OK] vises på LCD-skærmen, når indstillingen er foretaget.
[NG] vises, hvis indstillingen ikke er korrekt foretaget.

- 8** Tryk på OK-knappen.



- Der optages ikke et billede, når udløserknappen trykkes ned for at justere hvidbalancen.
- Tryk på **Fn**-knappen igen for at justere en mislykket indstilling.
- Du kan anvende [Man. WB Measurement] i [**C** Custom Setting] (Brugertilpasset indstilling)-menuen (s.107) til at indstille det område, der skal måles for hvidbalance, når du anvender manuel indstilling. Selv om [Entire screen] vælges, måles hvidbalancen normalt for hele skærmen, men eksponeringsmålingen foretages i henhold til Menulinjen [AE Metering]-indstillingen i [**Rec. Mode**] (Opt.funkt)- menuen (s.136). Hvidbalancen justeres kun i spotmåleområdet (s.137), hvis [Spot metering area] (Spotmålefelt) er valgt.
- Hvis billedet er voldsomt overeksponeret eller undereksponeret, er hvidbalancen måske ikke justeret. Juster eksponeringen og hvidbalancen.

Indstilling af følsomhed

Du kan indstille den følsomhed, der passer til det omgivende lys. Følsomheden kan indstilles til [AUTO] inden for et område, der svarer til ISO 200 til 3.200. Standardindstillingen er [AUTO].

Indstil [Sensitivity (følsomhed)] i Fn-menuen. (s.108)

Ved indstillingen [AUTO], vises det område, der er indstillet med [ISO Corction in AUTO] (ISO-korr. i AUTO) i [C Custom Setting] (Brugertilpasset indstilling)-menuen i kantede parenteser.

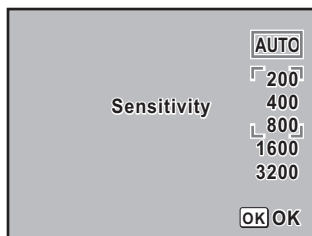

Hvis der er indstillet en højere lysfølsomhed, kan billederne blive mere uklare.

Indstilling af området for automatisk korrektion i AUTO

Vælg automatisk korrektion af lysfølsomhed, når lysfølsomheden er indstillet til [AUTO]. Lysfølsomheden korrigeres som standard automatisk i området [ISO 200-800].

1	ISO 200-800	Indstiller automatisk lysfølsomheden i området ISO 200 til 800.
2	ISO 200-400	Indstiller automatisk lysfølsomheden i området ISO 200 til 400.
3	ISO 200-1.600	Indstiller automatisk lysfølsomheden i området ISO 200 til 1.600.
4	ISO 200-3.200	Indstiller automatisk lysfølsomheden i området ISO 200 til 3.200.

Indstilling i [ISO Corction in AUTO] i [C Custom Setting] (Brugertilpasset indstilling)-menuen. (s.106)

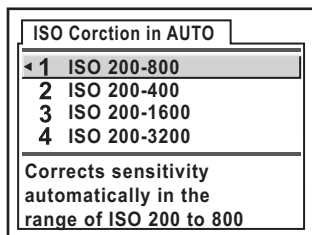



Følsomheden rettes ikke i følgende tilfælde.

- Eksponeringsfunktionen er **M** (Manual (Manuel)) eller **B** (Bulb)
- Flashen affyres
- Automatisk 'bracketing' indstilles
- EV-korrektion justeres

Visning af advarsel om ISO-følsomhed

ISO-følsomhedsadvarslen vises i søgeren, når den følsomhedsværdi, du har valgt, nås eller overskrides. Det anbefales, at du indstiller en følsomhed, som ikke anvendes regelmæssigt, for at undgå at denne skal genindstilles, når følsomheden øges. ISO-følsomhedsadvarsel vises ikke som standard.

1	Off (fra)	ISO-følsomhedsadvarsel vises ikke.
2	ISO 400	ISO-følsomhedsadvarslen vises, når ISO 400 er indstillet eller overskrides.
3	ISO 800	ISO-følsomhedsadvarslen vises, når ISO 800 er indstillet eller overskrides.
4	ISO 1.600	ISO-følsomhedsadvarslen vises, når ISO 1.600 er indstillet eller overskrides.
5	ISO 3.200	ISO-følsomhedsadvarslen vises, når ISO 3.200 er indstillet.

Indstilling i [ISO Snstvty Wrn Dspl] i [C Custom Setting] (Brugertilpasset indstilling)-menuen. (s.106)

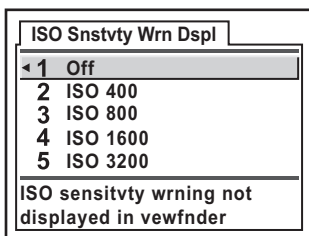

ISO (ISO Sensitivity Warning) vises i søgeren, når den indstillede følsomhed er indstillet eller overskrides.

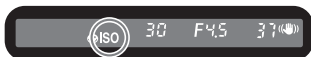

ISO-følsomhedsadvarsel vises ikke, selv om den automatisk korrigerede lysfølsomhed går ud over den indstillede lysfølsomhed. (s.121)

Indstilling af farverum

Du kan indstille det farverum, der skal anvendes. Standardindstillingen er [sRGB].

1	sRGB	Indstiller sRGB-farverum.
2	AdobeRGB	Indstiller Adobe RGB-farverum.

Indstilling i [Color space] i [**C** Custom Setting] (Brugertilpasset indstilling)-menuen. (s.107)

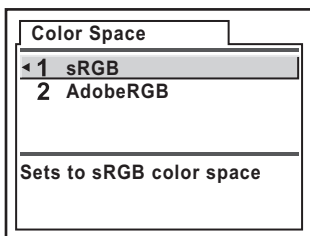

Filnavne varierer afhængigt af farverumsindstillingen som vist nedenfor.

For sRGB : IMGpxxxx.JPG

For AdobeRGB : _IGPxxxx.JPG

[xxxx] er filnummeret og nummereringen fortsætter fra det sidst gemte filnummer.

Color Space (farverum)

Forskellige indgangs-/udgangsenheder, såsom digitalkameraer, monitorer og printere, har forskellige farveområder.

Dette farveområde kaldes for farverummet.

For at kunne genskabe forskellige farverum i forskellige enheder er der udarbejdet standardfarverum. Dette kamera understøtter sRGB og AdobeRGB.

sRGB anvendes hovedsageligt til enheder såsom en pc.

AdobeRGB dækker et bredere område end sRGB og anvendes til erhvervs-mæssige formål såsom industrityk.

Et billede, som oprettes i AdobeRGB, kan virke lysere end et billede, som er oprettet i sRGB, når det udlæses fra en sRGB-kompatibel enhed.

Fokusering

Du kan fokusere ved hjælp af følgende metoder.

AF	Autofokus	Kameraet fokuserer på motivet, når udløserknappen trykkes halvt ned.
MF	Manuel fokusering	Manuel justering af fokus.

Brug af autofokus

Du kan også vælge autofokusfunktionen fra **AFS** (enkeltbilledfunktion), hvor udløserknappen trykkes halvt ned for at fokusere på motivet, og fokus låses i den position, og **AFC** (serieoptagelsesfunktion), hvor motivet holdes i fokus ved løbende justering, så længe udløserknappen er trykket halvt ned. (s.127)

5

Funktionshenvisning

1 Indstil fokusfunksionsknappen til AF.

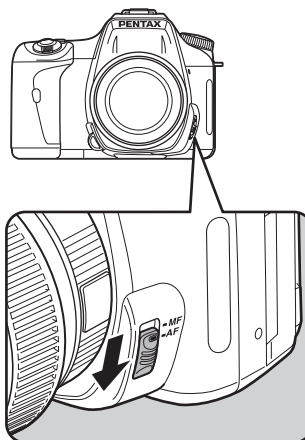

2 Se gennem søgeren, og tryk udløserknappen halvt ned.





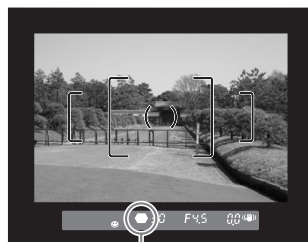

Fokusindikatoren  vises i søgeren, når motivet er i fokus (hvis indikatoren blinker, er motivet ikke i fokus).

 Følgende motiver er vanskelige at fokusere på: (s.46)



Fokusindikator



- I **A.F.S** (enkeltbilledfunktion) er fokus låst (fokuslås), så længe  lyser. Hvis du ønsker at fokusere på et andet motiv, skal du først fjerne fingeren fra udløserknappen.
- I funktionen  (Moving Object (Motiv i bevægelse)), når **SCN**-funktionen er indstillet til  (Kids (Børn)) eller  (Pet (kæledyr)), eller når [AF Mode] (AF-funktion) i [ Rec. Mode] (Opt.funkt) er indstillet til **A.F.C** (serieoptagelsesfunktion) (s.127), justeres fokus løbende, idet motivet, som er i bevægelse, spores, så længe udløserknappen er trykket halvt ned.
- Lukkeren kan ikke udløses, før motivet er i fokus i **A.F.S** (enkeltbilledfunktion) (s.127). Hvis motivet er for tæt på kameraet, skal du flytte dig længere væk fra motivet, før du tager billedet. Indstil fokus manuelt, hvis det er vanskeligt at fokusere på det (s.46). (s.132)
- I **A.F.S** (enkeltbilledfunktion) trykkes udløserknappen halvt ned. Den indbyggede flash affyres automatisk flere gange, hvilket gør det lettere for autofokusfunktionen at fokusere på motivet, hvis motivet befinder sig i mørke omgivelser, og det er muligt at anvende den indbyggede flash.
- Uanset om kameraet er indstillet til **A.F.S** (enkeltbilledfunktion) eller **A.F.C** (serieoptagelsesfunktion), sporer kameraet automatisk motivet, hvis det er angivet som et motiv i bevægelse.

Anvendelse af OK-knappen til at fokusere på motivet

Du kan indstille kameraet, så fokuseringen ikke aktiveres når udløserknappen trykkes halvt ned, men aktiveres når **OK**-knappen trykkes ned. Dette er nyttigt, hvis du midlertidigt ønsker at anvende autofokus, mens du har den manuelle fokus aktiveret.

Indstil [Enable AF] (Aktivering af AF) i [OK btn when shooting] i [C Custom Setting] (Brugertilpasset indstilling)-menuen. (s.106)

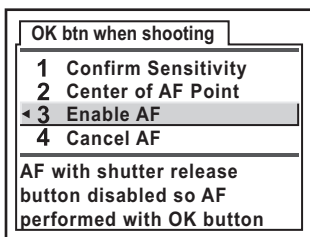

5

Funktionshenvisning



Denne funktion må kun anvendes sammen med objektiver, der er kompatible med Quick Shift Focus (objektiver med "DA" eller "D FA").



- Når [Confirm Sensitivity] (Kontrollér lysfølsomheden) er valgt, skal du trykke på **OK**-knappen for at få vist den aktuelle følsomhed i søgeren. Når [Sensitivity] (Lysfølsomhed) is set to [AUTO] i Fn-menuen, vises den automatisk valgte værdi.
 - Når [Center of AF Point](Midten af AF-punkt) er valgt, kan AF-punktet indstilles til midten ved at trykke på **OK**-knappen (Kun når [Swtch dst msr pt] (Kn.afst.mål.pkt.) er indstillet til  (Vælg)).
 - Vælg [Cancel AF] (Annuller AF). **MF** vises i søgeren, mens **OK**-knappen trykkes ned. Autofokus aktiveres ikke, når udløserknappen trykkes ned. Dette er nyttigt, hvis du midlertidigt ønsker at anvende den manuelle fokus, mens du har autofokusfunktionen aktiveret.
- Du kan fokusere ved hjælp af fokuseringen og udløse lukkeren, mens **OK**-knappen er trykket ned, når du benytter et objektiv, der kan anvendes sammen med Quick Shift Focus (fjern fingeren fra **OK**-knappen for øjeblikkeligt at vende tilbage til AF-funktionen).



Indstilling af AF Mode

Du kan vælge blandt følgende to autofokusfunktioner. Standardindstillingen er **A.F.S** (Single mode).

A.F.S	Enkeltbilled-funktion	Når udløserknappen trykkes halvt ned for at fokusere på motivet, låses fokus i den position.
A.F.C	Serieoptagelses-funktion	Motivet holdes i fokus ved løbende justering, så længe udløserknappen er trykket halvt ned.

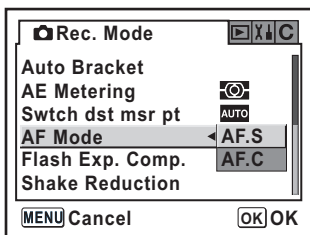

Indstil [AF mode (AF-funktion)] i [ Rec. Mode] (Opt.funkt.)-menuen (s.104).



- Indstillingerne kan ikke ændres i billedfunktion og **SCN**-funktionen (s.50).
- **A.F.C** (serieoptagelsesfunktion) kan indstilles, når funktionsknappen er indstillet til **P**, **Tv**, **Av**, **M** eller **B**. Autofokusfunktionen er indstillet til **A.F.C** i  (Moving Object (Motiv i bevægelse)) i billedfunktionen eller  (Kids (Børn)) eller  (Pet (kæledyr)) i **SCN**-funktionen.

Valg af fokusområdet (AF-punkt)

Vælger den del af søgeren, der skal fokuseres på. Standardindstillingen er **AUTO** (Auto). Det valgte AF-punkt lyser rødt i søgeren. (Superimpose AF Area (Indkopiering af AF-område))

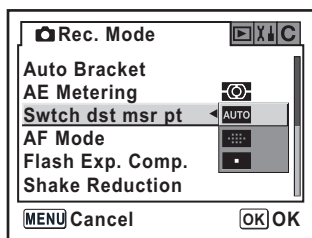

	Auto	Kameraet vælger det optimale fokuspunkt, også selv om motivet ikke er centreret.
	Vælg	Fokusområdet indstilles til et af de elleve områder i AF-området.
	Center	Fokusområdet indstilles til midten af søgeren.

Indstil i [Swch dst msr pt] i [ Rec. Mode] (Opt.funkt)-menuen (s.104).



AF-punktet vises ikke i søgeren, når [Off] (fra) (Slukket) vælges for [Superimpose AF Area] (Indkopiering af AF-område) i [**C** Custom Setting] (Brugertilpasset indstilling)-menuen. (s.106)

Indstilling af fokusposition i søgeren

1 Vælg  (Vælg) i [Swtch dst msr pt] (Kn.afst.mål.pkt.) i [ Rec. Mode] (Opt.funkt)-menuen.

2 Se gennem søgeren, og kontrollér motivets position.

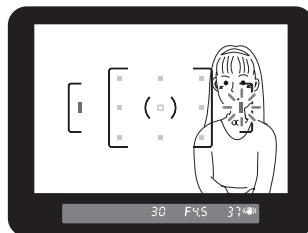

3 Brug 4-vejs-navigationsknappen (   ) til at vælge det ønskede AF-punkt.

AF-punktet lyser rødt i søgeren (Indkopiering af AF-området), og du kan kontrollere, hvor du sætter AF-punktet.



- Når [OK btn when shooting] i menuen [**C** Custom Setting] (Brugertilpasset indstilling) er indstillet til [Center of AF Point](Midten af AF-punkt), skal du trykke på **OK**-knappen for at indstille AF-punktet til midten, hvis et andet AF-punkt end midten er valgt for  (Vælg).
- Når [OK btn when shooting] er indstillet til [Confirm Sensitivity] (Kontrollér lysfølsomheden) i menuen [**C** Custom Setting] (Brugertilpasset indstilling), skal du trykke på **OK**-knappen for at få vist den aktuelle følsomhed i søgeren. Når [Sensitivity] (Lysfølsomhed) er indstillet til [AUTO] i Fn-menuen, vises den automatisk valgte værdi.
- AF-punktet indstilles til midterpositionen, uanset indstillingen med andre objektiver end DA, D FA, FA J, FA eller F.

Indstilling af fokus (fokuslås)

Hvis motivet er uden for fokusområdets rækkevidde, kan kameraet ikke automatisk fokusere på motivet. I dette tilfælde kan du placere fokusområdet på motivet, anvende fokuslåsen og derefter omkomponere dit billede.

1 Indram det ønskede motiv i søgeren.

Anvend fokuslåsefunktionen, når det motiv, du ønsker at fokusere på, ikke befinder sig inden for fokusområdet.

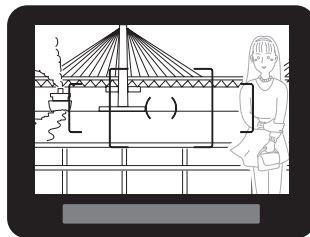

(Eksempel)
Personen er ikke i fokus, og der fokuseres på baggrunden i stedet for.

5

Funktionshenvisning

2 Centrér det motiv, du vil fokusere på, i søgeren, og tryk udløserknappen halvt ned.

Fokusindikatoren ● vises, og der lyder et lydsignal, når motivet er i fokus (hvis indikatoren blinker, er motivet ikke i fokus).

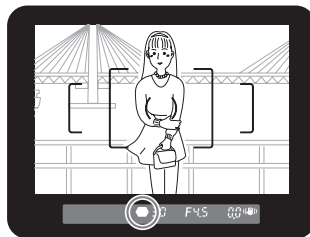

3 Lås fokuseringen.

Hold udløserknappen halvt nede. Fokuseringen forbliver låst.

4 Hold udløserknappen halvt nede, mens du omkomponerer billedet.

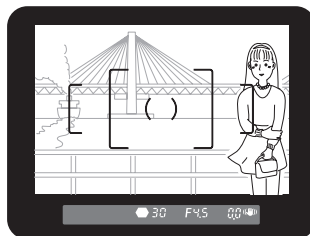



- Fokuseringen er låst, så længe fokusindikatoren ● lyser.
- Hvis du drejer zoomringen, mens du anvender fokuslåsen, kan motivet komme ud af fokus.
- Lydsignalet kan slås fra. (s.170)
- Du kan ikke indstille fokuslåsen, når [AF Mode] (AF-funktion) i [📷 Rec. Mode] (Opt.funkt) er indstillet til **AF.C** (Serieoptagelsesfunktion), optagefunktionen er indstillet til 🏃 (Moving Object (Motiv i bevægelse)) eller **SCN**-funktionen er indstillet til 👶 (Kids (Børn)) eller 🐾 (Pet (kæledyr)). I **AF.C**-funktionen (Serieoptagelsesfunktion), 🏃 (Moving Object (Motiv i bevægelse))-funktionen eller 👶 (Kids (Børn)) eller 🐾 (Pet (kæledyr)) i **SCN** fokuserer autofokusfunktionen på motivet, indtil udløserknappen slippes. (Kontinuerlig autofokus)

Fastlåsning af eksponering , når fokus er låst

Indstil [AE-L with AF locked] i menuen [**C** Custom Setting] (Brugertilpasset indstilling) (s.106) til at fastlåse eksponeringsværdien, mens fokus er låst. Eksponeringen er ikke fastlåst som standard, når fokuslåsen er aktiveret.

1	Off (fra)	Eksponeeringen er ikke fastlåst, når fokus er låst.
2	On (til)	Eksponeeringen er fastlåst, når fokus er låst.

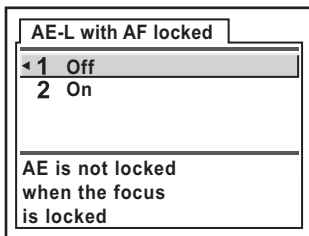

Manuel justering af fokus (manuel fokus)

Når du fokuserer manuelt, kan du enten anvende fokusindikatoren i søgeren eller matskiven til at justere fokuseringen.

Brug af fokusindikator

Du kan fokusere manuelt ved hjælp af fokusindikatoren .

- 1 Indstil fokusfunktionsknappen til **MF**.

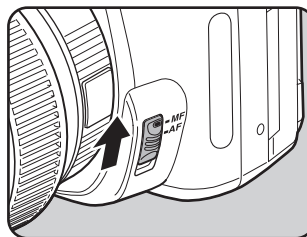

- 2 Se gennem søgeren, tryk udløserknappen halvt ned, og drej fokuseringen.

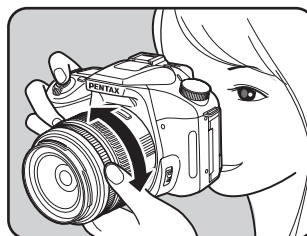

Fokusindikatoren  vises, og der lyder et lydsignal, når motivet er i fokus.



Fokusindikator



- Brug matskiven i søgeren som beskrevet nedenfor, når det er vanskeligt at fokusere på motivet (s.46), og når fokusindikatoren ikke vil forblive tændt.
- Lydsignalet kan slås fra. (s.170)

Fokusering ved hjælp af matskiven

Du kan fokusere manuelt ved hjælp af matskiven.

1 Indstil fokusfunktionsknappen til MF.

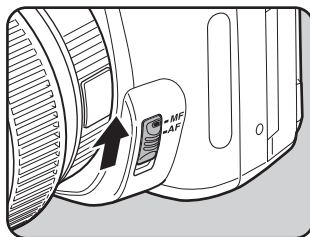

2 Se gennem søgeren, og drej på fokuseringsringen, indtil motivet ser skarpt ud i søgeren.

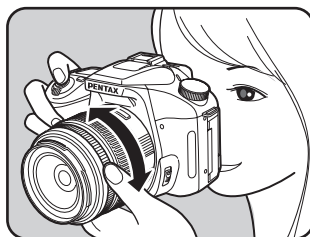

Samspil mellem blændeværdi og lukkertid

Korrekt eksponering af motivet bestemmes ved en kombination af lukkertid og blændeværdi. Der kan være mange korrekte kombinationer af lukkertid og blændeværdi for et bestemt motiv. Forskellige kombinationer giver forskellige effekter.

Lukkertidens betydning

Lukkertiden bestemmer, hvor lang tid lyset rammer CCD'en. Juster den lysmængde, som rammer CCD'en.

- **Langsomme lukkertider**

Hvis motivet er i bevægelse, vil det blive sløret, fordi lukkeren er åben i længere tid.

Det er muligt at fremhæve bevægelsesvirkningen (floder, vandfald, bølger osv.) ved bevidst at anvende en langsommere lukkertid.

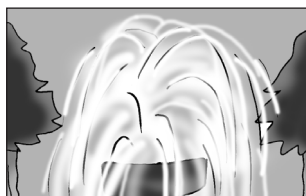

- **Hurtige lukkertider**

Hvis du vælger en hurtig lukkertid, vil et motiv i bevægelse blive fastfrosset.

En hurtig lukkertid kan også forhindre kamerarystelser.

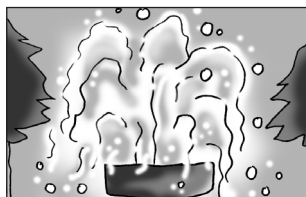

Blænde værdiens betydning

Juster den lysmængde, som rammer CCD-elementet, ved at ændre blænde værdien.

● Åbning af blænde (mindre blænde værdi)

Motiver, der er hhv. nærmere og længere væk fra objektet i fokus, vil fremtræde mere ude af fokus. Et eksempel: Hvis du tager et billede af en blomst mod en landskabsbaggrund med stor blændeåbning, vil landskabet foran og bagved blomsten blive sløret, kun blomsten vil være i fokus.

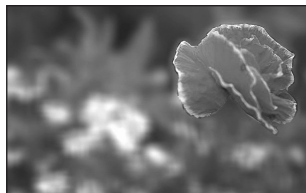

● Lukning af blænde (større blænde værdi)

Fokusområdet udvides både foran og bagved motivet. Et eksempel: Hvis du tager et billede af en blomst mod en landskabsbaggrund med lille blændeåbning, vil landskabet foran og bagved blomsten ligeledes være i fokus.

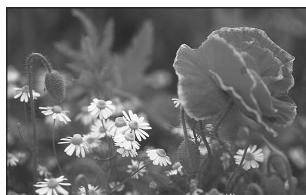





Dybdeskarphed



Når du fokuserer på en del af motivet, vil der være et område umiddelbart foran og bagved motivet, som ligeledes er i fokus. Dette område i fokus betegnes dybdeskarphed.

- Dybdeskarpheden for 10m varierer afhængigt af objektivet, men sammenlignet med et 35-mm kamera vil værdien dog være rundt regnet ét blændetrin lavere (skarphedsområdet bliver mindre).
- Dybdeskarpheden bliver større, jo videre objektivvinklen er, og jo større afstand der er til motivet (nogle zoomobjektiver har pga. deres konstruktion ingen dybdeskarphedsskala).

Dybdeskarphed	Lille	←→	Stor
Fokusområde	Smalt	←→	Bredt
Blænde	Åbn (Mindre værdi)	←→	Luk (Større værdi)
Objektivets brændvidde	Længere (Teleobjektiv)	←→	Kortere (Vidvinkel)
Afstand til motivet	Tæt på	←→	Langt væk

Valg af lysmålemetode

Vælg, hvilken del af skærmen du vil benytte til at måle lysstyrken og bestemme eksponeringen. Med dette kamera kan du vælge mellem funktionerne  (Multi-segment metering (Multisegmentlysmåling)),  (Centervægtlysmåling) eller  (Spotlysmåling). Standardindstillingen er  (Multisegmentlysmåling).

	Multi-segment metering (Multisegmentlysmåling)	Opdeler skærmen i 16 dele, måler hver del og bestemmer den korrekte eksponering.
	Centervægtlysmåling	Måler hele skærmen med hovedvægt på midten, og bestemmer eksponeringen.
	Spotlysmåling	Måler kun midten af skærmen og bestemmer eksponeringen.

Indstilling af [AE metering (automatisk lysmåling)] i [ Rec. Mode] (Opt.funkt)-menuen. (s.104)

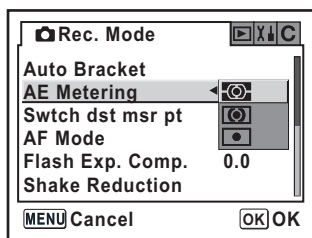



5

Funktionshenvi-
sning

Optagelse med multisegment multilysmålerfunktionen

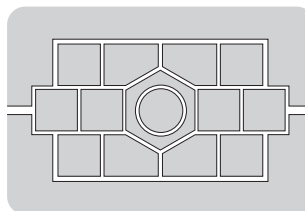
Når du anvender multilysmåling, måles motivet i søgeren i 16 forskellige områder som vist på illustrationen. Funktionen bestemmer automatisk lysstyrkeniveauet i de forskellige områder.



Når du benytter et andet objektiv end et DA, D FA, FA J, FA, F eller A objektiv, vælges centervægtlysmåling automatisk, selv om du vælger multisegmentlysmålerfunktionen. (Kan kun anvendes, hvis dette er indstillet i [Using aperture ring] i [ Custom Setting] (Brugertilpasset indstilling)-menuen (s.107)).

Sammenkobling af AF-punkt og AE under multisegmentlysmåling

I [Link AF Point and AE] (s.106) i menuen [**C** Custom Setting] (Brugertilpasset indstilling) kan du sammenkæde eksponeringen og AF-punktet i fokusområdet under multisegmentlysmåling. Standardindstillingen er deaktiveret [Off] (fra).

1	Off (fra)	Eksponeringen indstilles uafhængigt af AF-punktet.
2	On (til)	Eksponeringen indstilles i overensstemmelse med AF-punktet.

Optagelse med centervægtlysmåling

Lysmåling vægtes i midten af skærmen. Du kan benytte lysmålerfunktionen, hvis du selv ønsker at korrigere eksponeringen i stedet for at lade kameraet gøre det. Illustrationen viser, at lysfølsomheden stiger, når mønsterhøjden stiger (center). Funktionen korrigerer ikke automatisk for motiver i modlys.

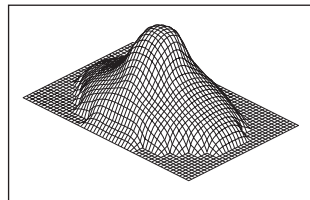

Optagelse med spotlysmåling

Med spotlysmålerfunktionen måles lyset kun i et begrænset område i midten af skærmen som vist på illustrationen. Hvis motivet er meget lille, og det er vanskeligt at opnå korrekt eksponering, kan du benytte spotlysmålerfunktionen sammen med AE-låsefunktionen (s.148).

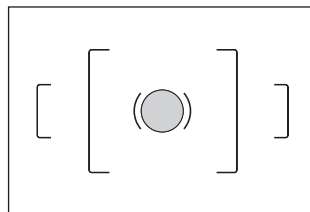

Indstilling af lysmålerens driftstid

Indstil lysmålertiden i [Meter Operating Time] i menuen [**C** Custom Setting] (Brugertilpasset indstilling) (s.106). Standardindstillingen er [10 sec] (10 sek.).

1	10 sek.	Indstiller lysmålingens forsinkelse til 10 sekunder.
2	3 sek.	Indstiller lysmålingens forsinkelse til 3 sekunder.
3	30 sek.	Indstiller lysmålingens forsinkelse til 30 sekunder.

Ændring af eksponeringsfunktion

Ud over billedfunktionen og SCN-funktionen har dette kamera følgende fem eksponeringsfunktioner.

Indstil funktionsvælgeren (s.110) til den ønskede eksponeringsfunktion.

Eksponeeringsfunktion	Beskrivelse	Eksponeeringskorrektion	Skift lukkertid	Skift blænde
P (Program)	Lukkertid og blændeværdi indstilles automatisk til den korrekte eksponering, når du tager billeder.	Ja	Nej	Nej
Tv (Shutter Priority)	Gør det muligt at indstille den ønskede lukkertid og fange motiver i bevægelse. Anvendes til at tage billeder af motiver i hurtig bevægelse, som ser rolige ud, eller motiver, som ser levende ud.	Ja	Ja	Nej
Av (Aperture Priority)	Gør det muligt at indstille den ønskede blændeværdi for at kontrollere dybdeskarpheden. Funktionen kan endvidere anvendes til at sløre baggrunden eller gøre den skarpere.	Ja	Nej	Ja
M (Manual)	Gør det muligt at indstille lukkertiden og blænden for at tage billeder til kreative formål.	Nej	Ja	Ja
B (Bulb)	Anvendes til at optage billeder, som kræver langsom lukkertid, f.eks. fyrværkeri og natoptagelser.	Nej	Nej	Ja

Brug af P-funktionen (program)

Lukkertid og blændeværdi indstilles automatisk til den korrekte eksponering, når du tager billeder.

Eksponeringen justeres på følgende måde.

1 Indstil funktionsvælgeren til P.

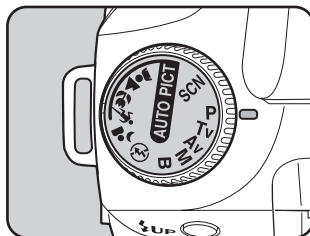

2 Drej e-vælgeren, mens du trykker på Av-knappen, og juster eksponeringen.

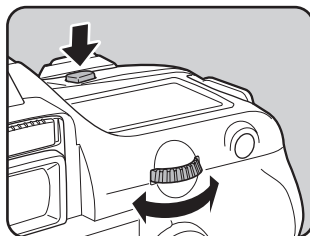

EV-korrektionen vises i søgeren og på LCD-panelet.

Lukkertiden og blændeværdien vises også, mens eksponeringen justeres.



EV Compensation (EV-korrektion)



- Indstil EV-korrektion i trin på 1/2 EV eller 1/3 EV. Indstil eksponeringsindstillingstrin i [Expsr Setting Steps] i menuen [C Custom Setting] (Brugertilpasset indstilling). (s.148)
- Du kan automatisk ændre følsomheden, hvis den korrekte eksponering ikke kan indstilles med de indstillede kriterier. Indstil [Sensitivity] (Lysfølsomhed) til [AUTO] i Fn-menuen. (s.121)
- Når du bruger et objektiv med en blændering, skal du indstille blænden til **A**, mens du holder den automatiske låseknap nede.

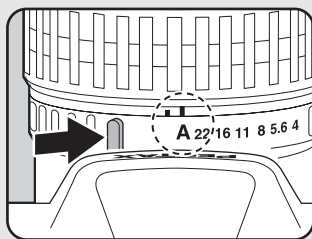

Brug af Tv-funktionen (Shutter Priority (Lukkerprioriteret))

Denne funktion anvendes til at gøre lukkertiden hurtigere og fastfryse motiver, der bevæger sig hurtigt, eller gøre lukkertiden langsommere og optage billeder, der fremhæver, at motivet bevæger sig.

Blændeværdien indstilles automatisk til den korrekte eksponering afhængig af lukkertiden.

☞ Samspil mellem blændeværdi og lukkertid (s.134)

1 Indstil funktionsvælgeren til Tv.

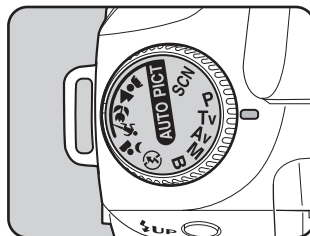

2 Drej e-vælgeren, og indstil lukkertiden.

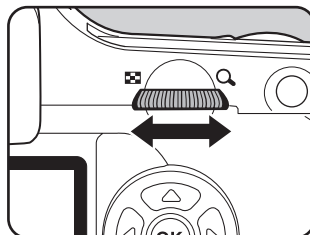

Lukkertiden og blændeværdien vises i søgeren eller på LCD-panelet.





- Drej e-vælgeren, mens du trykker på **Av**-knappen, og juster EV-korrektionsværdien. (s.147)
- Indstil lukkertiden i trin på 1/2 EV eller 1/3 EV. Indstil [Expsr Setting Steps] (Indst.af eksp.trin) i [**C** Custom Setting] (Brugertilpasset indstilling)-menuen. (s.148)
- Du kan automatisk ændre følsomheden, hvis den korrekte eksponering ikke kan indstilles med de indstillede kriterier. Indstil [Sensitivity] (Lysfølsomhed) to [AUTO] i Fn-menuen. (s.121)
- Når du bruger et objektiv med en blændering, skal du indstille blændeværdien til **A**, mens du holder den automatiske låseknop nede.

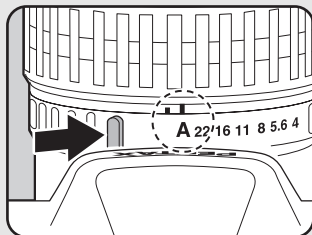

Eksponeringsadvarsel

Hvis motivet er for lyst eller for mørkt, blinker den valgte blænde i søgeren og på LCD-panelet. Hvis motivet er overbelyst, skal du vælge en hurtigere lukkertid. Hvis motivet er underbelyst, skal du vælge en langsommere lukkertid.

Når blændeværddiindikatoren holder op med at blinke, kan du tage billedet med den korrekte eksponering.

Hvis indikatorerne for både lukkertiden og blænden blinker, betyder det, at du er uden for måleområdet, og det er ikke muligt at opnå den korrekte eksponering, selv om lukkertiden ændres.

Benyt et gråfilter (Neutral Density), hvis motivet er overbelyst.

Benyt flash, hvis motivet er underbelyst.



Brug af Av-funktionen (blænde prioriteret automatik)

Indstil blænde for at kontrollere dybdeskarpheden. Dybdeskarpheden er større, og området foran og bag det motiv, der fokuseres på, er skarpt, hvis blænden er indstillet til en høj værdi. Dybdeskarpheden er mindre, og området foran og bag det motiv, der fokuseres på, er sløret, hvis blænden er indstillet til en lille værdi. Lukkertiden indstilles automatisk til den korrekte eksponering afhængig af blændeværdien.

☞ Samspil mellem blændeværdi og lukkertid (s.134)

1 Indstil funktionsvælgeren til Av.

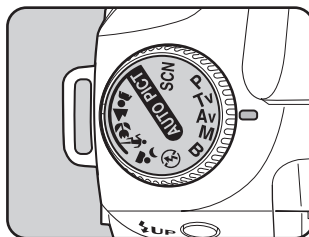

5

Funktionshenvisning

2 Drej e-vælgeren, og indstil blændeværdien.

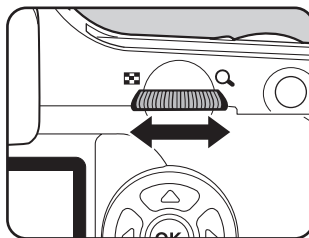

Lukkertiden og blændeværdien vises i søgeren eller på LCD-panelet.

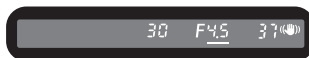



- Drej e-vælgeren, mens du trykker på **Av**-knappen, og juster EV-korrektionsværdien. (s.147)
- Indstil blændeværdien i trin på 1/2 EV eller 1/3 EV. Indstil [Expsr Setting Steps] i menuen [**C** Custom Setting] (Brugertilpasset indstilling). (s.148)
- Du kan automatisk ændre følsomheden, hvis den korrekte eksponering ikke kan indstilles med de indstillede kriterier. Indstil [Sensitivity] (Lysfølsomhed) to [AUTO] i Fn-menuen. (s.121)
- Når du bruger et objektiv med en blændering, skal du indstille blændeværdien til **A**, mens du holder den automatiske låseknop nede.

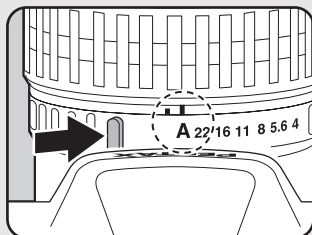

Eksponeringsadvarsel

Hvis motivet er for lyst eller for mørkt, blinker den valgte lukkertid i søgeren og på LCD-panelet. Hvis motivet er overbelyst, skal du gøre blænden mindre (større værdi), og hvis motivet er underbelyst, skal du åbne blænden mere (lavere værdi).



Når indikatoren holder op med at blinke, kan du tage billedet.

Hvis indikatoren for både lukkertiden og blænden blinker, betyder det, at du er uden for måleområdet, og det er ikke muligt at opnå den korrekte eksponering, selv om blænden ændres.

Benyt et gråfilter (Neutral Density), hvis motivet er overbelyst.

Benyt flash, hvis motivet er underbelyst.

Brug (Manual (Manuel))-funktionen

Du kan indstille lukkertid og blænde. Denne funktion er velegnet til individuelle optagelser og kombination af disse. Denne funktion er det rigtige valg, når du ønsker at tage billeder med samme kombination af lukkertid- og blændeindstilling eller bevidst at lave undereksponerede (mørkere) eller overeksponerede (lysere) billeder.

☞ Samspil mellem blændeværdi og lukkertid (s.134)

1 Indstil funktionsvælgeren til M.

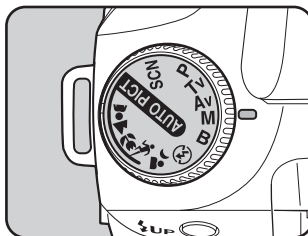

5

Funktionshenvisning

2 Drej e-vælgeren, og indstil lukkertiden.

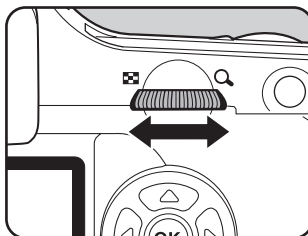

3 Drej e-vælgeren, mens du trykker på Av-knappen, og juster blænden.

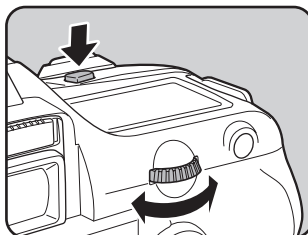

Lukkertiden og blænde­værdien vises i søgeren og på LCD-panelet. Den værdi (lukkertid eller blænde), der justeres, understreges i søgeren. Mens lukkertiden eller blænde­værdien justeres, vises forskellen i forhold til den korrekte eksponering (EV-værdi) nederst til højre i søgeren. Når [0.0] vises, er den korrekte eksponering opnået.



Forskel fra den rette eksponering



- Når du er i **M**-funktionen (Manual (Manuel)), svarer lysfølsomheden til ISO 200, når lysfølsomheden er indstillet til [AUTO].
- Indikatoren i søgeren blinker, når forskellen i forhold til den korrekte eksponering er over $\pm 3,0$.
- Indstil lukkertiden og blænde­værdier, således at EV-korrek­tionen udføres i trin på 1/2 EV eller 1/3 EV. Indstil [Expsr Setting Steps] i menuen [**C** Custom Setting] (Brugertilpasset indstilling). (s. 148)
- Når du bruger et objektiv med en blændering, skal du indstille blænden til **A**, mens du holder den automatiske låseknop nede.

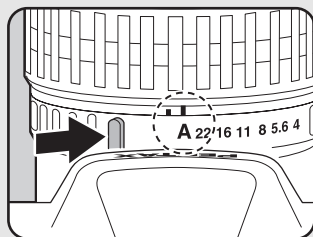

5

Funktionshenvi­snin­g

Eksponeringsadvarsel

Du er uden for måleområdet, hvis indikatorerne for lukkertids- og blænde­værdierne blinker. Benyt et gråfilter (Neutral Density), hvis motivet er overbelyst. Benyt flash, hvis motivet er underbelyst.



Om AE-L-knappen

Blænde og lukkertid justeres automatisk til den rette eksponering, når **AE-L** -knappen trykkes ned i funktionen **M** (Manual (Manuel)). Du kan vælge blandt følgende tre justeringsmuligheder i [AE-L bttm on M expsr] (AE-L-kn.på M-eksp.) i [**C** Custom Setting] (Brugertilpasset indstilling)-menuen.

1	Program Line (Programlinje)	Blændeværdien og lukkertiden justeres automatisk.
2	Tv Shift (Indstilling af Tv)	Blændeværdien er fastlåst, og lukkertiden justeres automatisk.
3	Av Shift (Indstilling af Av)	Lukkertiden er fastlåst, og blændeværdien justeres automatisk.

Lukkertiden justeres til den korrekte eksponering i forhold til blænden, hvis blænden ikke er indstillet til **A**-positionen.

 Bemærkninger vedrørende [Using Aperture Ring] (s.188)

5

Brug af B-funktionen (bulb)

Denne funktion er velegnet til lange eksponeringstider f.eks. i forbindelse med aftenoptagelser og fyrværkeri.

Lukkeren forbliver åben, så længe udløserknappen holdes nede.

1 Indstil funktionsvælgeren til **B**.

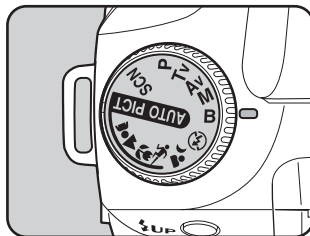

- Drej e-vælgeren for at justere blændeværdien.
- Indstil blændeværdien i trin på 1/2 EV eller 1/3 EV. Indstil [Expsr Setting Steps] (Indst.af eksp.trin) i [**C** Custom Setting] (Brugertilpasset indstilling)-menuen. (s.148)
- Anvend et robust stativ og en CS-205-trådudløser (ekstratilbehør) for at forhindre kamerarystelser, når **B**-funktionen (bulb) anvendes. Slut trådudløseren til fjernbetjeningsstikket (s.15).
- Bulboptagelse kan anvendes i fjernbetjeningsfunktionen(s.64). Lukkeren forbliver åben, så længe udløserknappen på fjernbetjeningen (ekstratilbehør) holdes nede.
- Støjreduktion er en fremgangsmåde til reduktion af billedstøj, der skyldes langsom lukkertid. Indstil [Noise Reduction] (Støjreduktion) i menuen [**C** Custom Setting] (Brugertilpasset indstilling). (s.106)
- Når du er i **B**-funktionen (Bulb), svarer lysfølsomheden til ISO 200, når lysfølsomheden er indstillet til [AUTO].

Indstilling af eksponering

Med denne funktion kan du bevidst overeksponere (gøre lysere) eller undereksponere (gøre mørkere) dine billeder. Du kan justere EV-korrektion fra -2 til $+2$ (EV) i trin på $1/2$ EV eller $1/3$ EV.

Indstilling i [Expsr Setting Steps] i [C Custom Setting] (Brugertilpasset indstilling)-menuen. (s.148)

- Korrektionen indstilles med e-vælgeren, mens der trykkes på  Av-knappen.**

 Av-knap

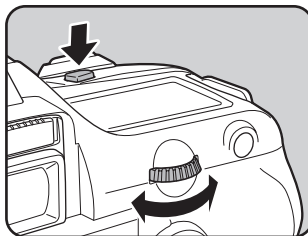

- Bekræft korrektionsværdien i søgeren.**

- vises under korrektionen.
- blinker, når flashen springer op, hvis flashkorrektion er indstillet.



Korrektionsværdi



Eksponeringskorrektion er ikke mulig, når eksponeringsfunktionen er indstillet til funktionen grøn programautomatik, funktionen **M** (Manual (Manuel)) eller funktionen **B** (Bulb).



Eksponeringskorrektionen kan ikke annulleres ved at slukke for kameraet eller ved at vælge en anden eksponeringsfunktion.

Ændring af eksponeringsindstillingstrin

Indstil eksponeringsindstillingstrin i [Exspr Setting Steps] in [**C** Custom Setting] (Brugertilpasset indstilling) i trin på 1/2 EV eller 1/3 EV.

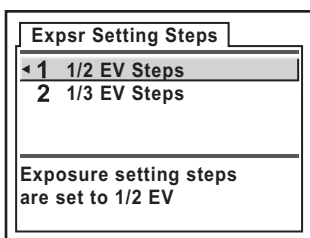

Låsning af eksponering før optagelse (AE-lås)

AE-lås er en funktion, som gemmer eksponeringen, inden billedet tages. Denne funktion er nyttig, hvis motivet er lille eller befinder sig i modlys, og hvor det derfor ikke er muligt at opnå en korrekt eksponeringsindstilling.

5

Funktionshenvisning

1 Tryk på **AE-L**-knappen.

Kameraet gemmer eksponeringen (lysstyrken) på dette tidspunkt. Tryk igen på knappen for at deaktivere låsen.

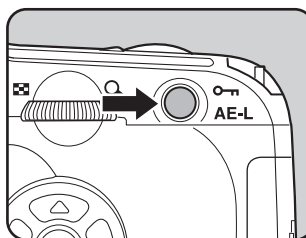

- * vises i søgeren, når AE-låsen aktiveres. (s.20)
- Eksponeringen huskes i dobbelt så lang tid som lysmåler timeren, efter at **AE-L**-låseknappen er sluppet. Eksponeringen låses, så længe **AE-L**-låseknappen trykkes ned eller udløserknappen trykkes halvt ned.
- Der høres et lydssignal, når **AE-L**-låseknappen er trykket ned. Lydsignalet kan slås fra. (s.170)
- AE-låsen kan ikke anvendes, når kameraet er indstillet til **M** (Manual (Manuel)) eller **B**-funktionen (bulb).
- Hvis du bruger et zoomobjektiv, hvor den maksimale blænde varierer afhængigt af brændvidden, ændres kombinationen af lukkertid og blændeværdi afhængigt af zoompositionen, selv om AE-låsen er aktiveret. Eksponeringsværdien varierer ikke, og billedet optages på det lysstyrkeniveau, som AE-låsen er indstillet til.
- Hvis eksponeringsfunktionen er **M** (Manual (Manuel)), justeres blænde og lukkertid automatisk til den relevante eksponeringsindstilling, når **AE-L**-knappen trykkes ned. (s.146)
- Eksponeringen kan fastlåses, når fokus er låst. Indstil [AE-L with AF locked] i menuen [**C** Custom Setting] (Brugertilpasset indstilling). (s.131)

Ændring af eksponering og optagelse (Auto Bracket (automatisk bracketing))

Du kan lave serieoptagelser med forskellige eksponeringer, så længe udløserknappen holdes nede. Det første billede eksponeres uden korrektion, det andet billede undereksponeres (negativ korrektion), og det tredje overeksponeres (positiv korrektion).



Normal eksponering



Undereksponering



Overeksponering

1 Tryk på Fn-knappen i optagefunktionen.

Fn-menuen vises.

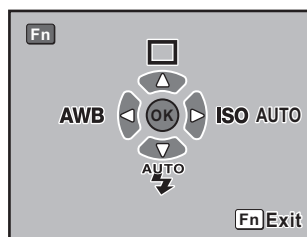

2 Tryk på 4-vejs-navigationsknappen (↶↷↵↴).

Skærbilledet for motorfunktion vises.

3 Brug 4-vejs-navigationsknappen (↶↷↵↴) til at vælge (Auto Bracket (automatisk bracketing)).

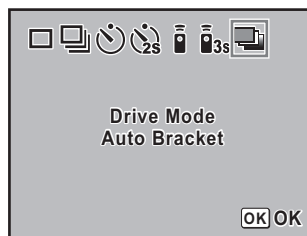

5

Funktionshenviisning

4 Tryk på OK-knappen.

Kameraet vender tilbage til skærbilledet med Fn-menuen.

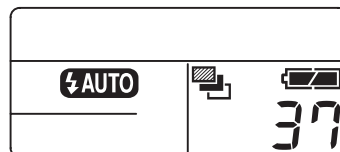

5 Tryk på Fn-knappen.

Kameraet er klar til optagelse, og  vises på LCD-panelet.

6 Tryk udløserknappen halvt ned.

Fokusindikatoren  vises i søgeren, når motivet er i fokus.

7 Tryk udløserknappen helt ned.

Der optages tre billeder kontinuerligt, hvor det første er uden korrektion, det andet med negativ korrektion og det tredje med positiv korrektion.

5



- Når [AF Mode] i [📷 Rec. Mode] (Opt.funkt) indstilles til **A.F.S** (Enkeltbilledfunktion), låses fokuseringen fra det første billede og anvendes til efterfølgende billeder.
- Når du slipper udløserknappen under automatisk bracketing, vil indstillingerne for den automatiske bracketing-eksponering fastholdes i dobbelt så lang tid som lysmålerimeren (standardindstillingen er 20 sek.) (s. 137), og du kan tage det næste billede ved det næste korrektionstrin. I dette tilfælde fungerer autofokuskfunktionen for hvert billede. Efter ca. dobbelt så lang tid som lysmålerimeren (standardindstilling er 20 sek.), vender kameraindstillingerne tilbage til indstillingerne for optagelse af det første billede.
- Du kan anvende den automatiske bracketing-funktion sammen med den indbyggede flash eller den eksterne flash (kun P-TTL-auto) for at ændre flasheffekten kontinuerligt. Ved at holde udløserknappen nede for at tage tre efterfølgende billeder i forbindelse med brug af en ekstern flash, kan det andet og det tredje billede imidlertid blive optaget, før flashen er fuldt opladet. Tag derfor altid kun ét billede ad gangen, efter at have kontrolleret, at opladningen er afsluttet.
- Den automatiske bracketing-funktion er ikke tilgængelig, når eksponeringsfunktionen er indstillet til **B**-funktionen (bulb).

Indstilling af automatisk bracketing

Skift optagerækkefølge og bracketing-trin.

Bracketing-værdi (Trininterval)	1/2 EV	±0.5, ±1.0, ±1.5, ±2.0
	1/3 EV	±0.3, ±0.7, ±1.0, ±1.3, ±1.7, ±2.0
Shooting images		0 → - → +, - → 0 → +, + → 0 → -

* Indstil eksponeringsindstillingstrin i [Expsr Setting Steps] i [C Custom Setting] (Brugertilpasset indstilling)-menuen. (s.148)

Indstilling af [Auto Bracket (automatisk bracketing)] i [Rec. Mode] (Opt.funkt)-menuen. (s.104)

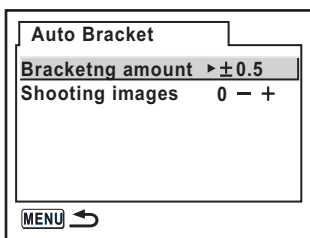

Optagelse af udelukkende overeksponerede eller undereksponerede billeder

Du kan anvende den automatiske bracketing-funktion til udelukkende at tage under- eller overeksponerede billeder ved at kombinere denne funktion med eksponeringskorrektionsfunktionen (s.147). Den automatiske bracketing-funktionen udføres i begge tilfælde på baggrund af den angivne eksponeringskorrektionsværdi.

Kontrol af komposition, eksponering og fokus før optagelse

Preview-funktionen kan anvendes til at kontrollere dybdeskarphed, komposition, eksponering og fokus, før du tager et billede. Du kan vælge mellem to preview-metoder.

Digital Preview (Digitalt preview)	Til kontrol af komposition, eksponering og fokus på LCD-skærmen.
Optical Preview (Optisk preview)	Til kontrol af dybdeskarpheden i søgeren.

Vælg previewmetoden i [Previewmetode] i menuen [C Custom Setting] (Brugertilpasset indstilling) (s.107). Standardindstillingen er digitalt preview.

Visning af preview

Visning af det digitale preview eller optisk preview.

5

Funktionshenviisning

Visning af det digitale preview

1 Fokuser på motivet. Komponer derefter billedet i søgeren, og flyt tænd/sluk-knappen til .

Ikonet () vises på LCD-skærmen under preview, og du kan kontrollere komposition, eksponering og fokus.

Tryk udløserknappen halvt ned for at afslutte digitalt preview og begynd at fokusere. Det billede, der vises i digitalt preview, gemmes ikke.

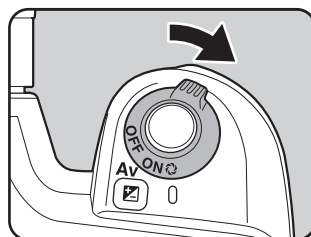



- Du kan få vist advarsel eller histogram for det overeksponerede område i digitalt preview. Indstil i [Preview-visning] (s.178) i menuen [▶ Playback] (Visning)
- Den maksimale visningstid for digitalt preview er 60 sekunder.

Visning af optisk preview

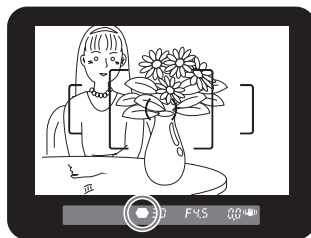
- 1** Placer motivet inden for AF-rammen, og tryk udløserknappen halvt ned.



- 2** Drej tænd/sluk-knappen hen på , mens du ser gennem søgeren.

Dybdeskarpheden kan kontrolleres i søgeren, mens tænd/sluk-knappen er indstillet på .

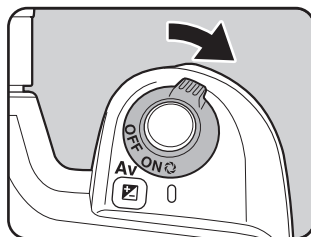

- Der vises ingen optagelsesinformationer i søgeren, og lukkeren kan ikke udløses, mens tænd/sluk-knappen er i preview-stillingen .
- Dybdeskarpheden kan kontrolleres i alle eksponeringsprogrammer.

Valg af preview-metode

Vælg den previewmetode, der skal anvendes, når tænd/sluk-knappen drejes til previewstillingen (). Standardindstillingen er digitalt preview.

Digital Preview (Digitalt preview)	Til kontrol af komposition, eksponering og fokus på LCD-skærmen, før du tager et billede.
Optical Preview (Optisk preview)	Til kontrol af dybdeskarpheden i søgeren.

Indstilling i [Previewmetode] i [C Custom Setting] (Brugertilpasset indstilling)-menuen. (s.107)

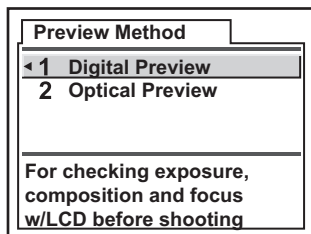

Optagelse med indbygget flash

Korrektion af flasheffekt

Du kan ændre flasheffekten inden for området $-2,0$ til $+1,0$.
Flashkorrektionsværdierne for $1/2$ EV og $1/3$ EV er følgende.

Trinvist interval	Flashkorrektion
$1/2$ EV	$-2,0, -1,5, -1,0, -0,5, 0,0, +0,5, +1,0$
$1/3$ EV	$-2,0, -1,7, -1,3, -1,0, -0,7, -0,3, 0,0, +0,3, +0,7, +1,0$

* Indstil eksponeringsindstillingstrin i [Expsr Setting Steps] i [C Custom Setting] (Brugertilpasset indstilling)-menuen. (s.148)

Indstilling af [Flash Exp. Comp.] (Flashekompensering) i [Rec. Mode] (Opt.funkt.)-menuen. (s.104)

5

Funktionshenviisning

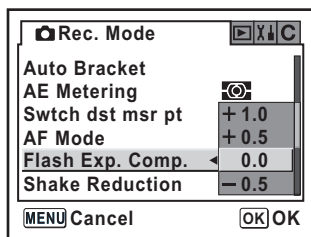

- blinker i søgeren, når flashen springer op under flashkorrektionen. (s.20)
- Hvis den maksimale flasheffekt overskrides, når der korrigeres til plussiden (+), vil korrektionen ikke få nogen virkning.
- Hvis der korrigeres til minussiden (-), er det ikke sikkert, at det vil påvirke billedet, hvis motivet er for tæt på, blænden er for lav, eller følsomheden er for høj.
- Denne flashkorrektion virker også for eksterne flashenheder, der understøtter den automatiske flashfunktion P-TTL.

Tillad optagelse, mens flashen oplades

Du kan indstille kameraet til optage, mens flashen oplades. Indstil [On] for [Release when Chrging] i menuen [C Custom Setting] (Brugertilpasset indstilling) (s.107). Du kan som standard ikke tage billeder, mens flashen oplader.

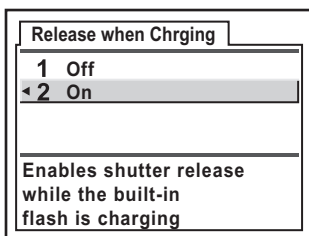

Flashegenskaber i de enkelte eksponeringsfunktioner

5

Funktionshenvisning

Anvendelse af flashen i Tv (Shutter Priority (Lukkerprioriteret))-funktionen

- Når du tager et billede af et motiv i bevægelse, kan du bruge flashen til at ændre den slørede virkning.
- Lukkertider kan indstilles fra 1/180 sek. eller langsommere i forbindelse med optagelse af flashbilleder.
- Blændeværdien ændres automatisk i forhold til det eksisterende lys.
- Lukkertiden indstilles til 1/180 sek., når der benyttes et andet objektiv end DA, D FA, FA J, FA eller A.

Brug af flash i Av (Aperture Priority (Blændeprioriteret automatik))-funktion

- Når du vil ændre dybdeskarpheden eller fotografere motiver på længere afstand, kan du indstille den ønskede blænde for at fotografere med flash.
- Lukkertiden ændres automatisk efter de omgivende lysforhold.
- Lukkertiden skifter automatisk i intervallet fra 1/180 sek. til en langsommere lukkertid (s.42), som reducerer kamerarystelser. Den langsomste lukkertid afhænger af brændvidden på det anvendte objektiv.
- Lukkertiden indstilles til 1/180 sek., når der benyttes et andet objektiv end DA, D FA, FA J, FA eller F.

Brug af flashsynchronisering med langsom lukkertid

Du kan anvende flashsynchronisering med langsom lukkertid til portrætfotografering med en solnedgang i baggrunden. Både portrættet og baggrunden indfanges på smuk vis.



- Flashsynchronisering med langsom lukkertid nedsætter lukkertiden. Anvend antirystefunktionen eller sluk for antirystefunktionen, og brug et stativ for at undgå kamerarystelser. Billedet vil også blive sløret, hvis motivet bevæger sig.
- Det er også muligt at foretage flashsynchronisering med langsom lukkertid med en ekstern flash.

● Brug af Tv (Shutter Priority (Lukkerprioriteret))-funktion

- 1 Indstil funktionsvælgeren til **Tv**.
Tv (Shutter Priority (Lukkerprioriteret))-funktionen er indstillet.
- 2 Brug e-vælgeren til at indstille den ønskede lukkertid.
Hvis blændeværdien blinker, når lukkertiden indstilles, bliver baggrunden ikke korrekt eksponeret. Indstil lukkertiden, så blænden ikke blinker.
- 3 Tryk på **⚡UP**-knappen.
Flashen springer op.
- 4 Tag billedet.

● Brug af M (Manual (Manuel))-funktion

- 1 Indstil funktionsvælgeren til **M**.
M (Manual (Manuel))-funktionen er indstillet.
- 2 Indstil lukkertiden (under 1/180 sek.) og blændeværdien for at opnå den korrekte eksponering.
- 3 Tryk på **⚡UP**-knappen.
Flashen springer op.
I **M** (Manual (Manuel))-funktion kan flashen vippes op på et hvilket som helst tidspunkt før optagelse.
- 4 Tag billedet.

Afstand og blænde ved optagelse med indbygget flash

I forbindelse med flashoptagelser skal der være indstillede kriterier mellem ledetallet, blænden og afstanden.

Beregn og juster optageforholdene, hvis flashen ikke er tilstrækkelig.

Ledetæl for indbygget flash

Sensitivity (følsomhed)	Ledetæl for indbygget flash
ISO 200	15.6
ISO 400	22
ISO 800	31
ISO 1.600	44
ISO 3.200	62

Beregning af optageafstand på baggrund af blændeværdi

Følgende ligning beregner flashafstanden for blændeværdier.

Største flashrækkevidde $L1 = \text{Ledetal} \div \text{valgt blænde}$

Mindste flashrækkevidde $L2 = \text{Største flashrækkevidde} \div 5^*$

* Værdien 5 i ovenstående formel er en fast værdi, som kun gælder ved brug af den indbyggede flash.

Eksempel

Når følsomheden er [ISO 200] og blændeværdien er F4

$$L1 = 15,6 \div 4 = \text{ca. } 3,9 \text{ (m)}$$

$$L2 = 3,9 \div 5 = \text{ca. } 0,8 \text{ (m)}$$

Flashen kan således anvendes i området fra ca. 0,8 m til 3,9 m.

Flashens nærgrænse er 0,7 m. Hvis du bruger flashen inden for denne afstand, vil det resultere i vignettering i billedhjørnerne, ujævn fordeling af lyset, og billedet kan blive overeksponeret.

Beregning af blændeværdi på baggrund af optageafstand

Følgende ligning beregner blændeværdien for optageafstande.

Anvendt blændeværdi $F = \text{Ledetal} \div \text{optageafstand}$

Når følsomheden er [ISO 200], og optageafstanden er 5,2 m, er blændeværdien:

$$F = 15,6 \div 5,2 = 3$$

Hvis den resulterende blændeværdi (3 i ovenstående eksempel) ikke kan vælges på objektivet, anvendes som regel den nærmeste lavere blænde (2,8 i ovenstående eksempel).

Anvendelse af DA, D FA, FA J, FA og F objektiver sammen med den indbyggede flash

Ved anvendelse af DA, D FA, FA J, FA og F objektiver med **K100D Super** uden modlysblande vises kompatibilitet med indbygget flash nedenfor.

Ja : Mulig

: Mulig, afhængig af andre faktorer

Nej : Ikke mulig pga. vignettering

Følgende er bedømt uden modlysblande.

Objektivbetegnelse	Anvendelighed
DA-fiskeøje 10-17 mm F3.5-4.5ED (IF)	Nej
F Fiskeøje-zoom 17-28 mm F3.5-4.5	# Vignettering kan opstå ved brændvidder på under 20 mm.
DA12-24 mm F4ED AL	Nej
DA16-45 mm F4ED AL	# Hvis brændvidden er mindre end 28 mm, eller hvis brændvidden er 28 mm, og optageafstanden er mindre end 1 m, kan der forekomme vignettering.
DA★ 16-50 mm F2.8ED AL (IF) SDM	# Vignettering kan forekomme, hvis brændvidden er mindre end 20 mm, og optageafstanden er mindre end 1,5 m.
FA J18-35 mm F4-5,6AL	Ja
DA18-55 mm F3,5-5,6AL	Ja
FA20-35 mm F4AL	Ja
FA24-90 mm F3.5-4.5AL (IF)	Ja
FA28-70 mm F4AL	Ja
FA★ 28-70 mm F2,8AL	# Vignettering kan forekomme, hvis brændvidden er 28 mm, og optageafstanden er mindre end 1 m.
FA J28-80 mm F3.5-5.6	Ja
FA28-80 mm F3.5-5.6	Ja
FA28-90 mm F3.5-5.6	Ja
FA28-105 mm F4-5.6	Ja
FA28-105 mm F4-5.6 (IF)	Ja
FA28-105 mm F3.2-4.5AL (IF)	Ja
FA28-200 mm F3.8-5.6AL (IF)	Ja
FA35-80 mm F4-5.6	Ja
DA★ 50-135 mm F2.8ED (IF) SDM	Ja
DA50-200 mm F4-5,6ED	Ja
FA70-200 mm F4-5.6	Ja
FA J75-300 mm F4.5-5.8AL	Ja
FA★ 80-200 mm F2,8ED (IF)	Ja

Objektivbetegnelse	Anvendelighed
FA80-320 mm F4.5-5.6	Ja
FA80-200 mm F4.7-5.6	Ja
FA100-300 mm F4.7-5.8	Ja
FA★250-600 mm F5.6ED (IF)	Nej
DA14 mm F2.8ED (IF)	Nej
FA20 mm F2.8	Ja
FA★24 mm F2AL (IF)	Ja
FA28 mm F2.8AL	Ja
FA31 mm F1.8AL Limited	Ja
FA35 mm F2AL	Ja
DA40 mm F2.8 Limited	Ja
FA43 mm F1,9 Limited	Ja
FA50 mm F1,4	Ja
FA50 mm F1.7	Ja
FA77 mm F1.8 Limited	Ja
FA★85 mm F1.4 (IF)	Ja
FA135 mm F2.8 (IF)	Ja
FA★200 mm F2.8ED (IF)	Ja
FA★300 mm F2.8ED (IF)	Nej
FA★300 mm F4.5ED (IF)	Ja
FA★400 mm F5.6ED (IF)	Ja
FA★600 mm F4ED (IF)	Nej
D FA Macro 50 mm F2.8	Ja
D FA Macro 100 mm F2.8	Ja
FA Macro 50 mm F2,8	Ja
FA Macro 100 mm F2,8	Ja
FA Macro 100 mm F3,5	Ja
FA★ Macro 200 mm F4ED (IF)	Ja
FA Soft 28 mm F2.8	# Den indbyggede flash affyres altid med fuld styrke.
FA Soft 85 mm F2.8	# Den indbyggede flash affyres altid med fuld styrke.

Optagelse med ekstern flash (ekstratilbehør)

Den eksterne flash AF540FGZ eller AF360FGZ (ekstratilbehør) giver adgang til en række flashfunktioner, som f.eks. P-TTL-autoflashfunktion, flashsynkronisering med hurtig lukkertid og trådløs-funktion. Se yderligere oplysninger i oversigten nedenfor.

(Ja: Mulig #: Begrænset Nej.: Ikke muligt)

Kamerafunktion \ Flash	Indbygget flash	AF540FGZ AF360FGZ
Flash til reduktion af røde øjne	Ja	Ja
Automatisk affyring af flash	Ja	Ja
Når flashen er opladet, skifter kameraet automatisk til den korrekte lukkertid for flashsynkronisering	Ja	Ja
Blænden indstilles automatisk i P -funktionen (Program) og i Tv (Shutter Priority (Lukkerprioriteret))-funktionen	Ja	Ja
Automatisk kontrol i søgeren	Nej	Nej
P-TTL-autoflash (korrekt følsomhed: 200 til 3200)	Ja ^{*1}	Ja ^{*1}
Synkronisering med langsom lukkertid	Ja	Ja
Flasheksponeringskorrektion	Ja	Ja
AF-hjælpelys	Ja	Ja
Flashsynkronisering med sidste lukkergardin ^{*2}	# ^{*3}	Ja
Funktionen flashsynkronisering med kontrastkontrol	# ^{*4}	Ja
Slave-flash	Nej	Ja
Flere flashenheder	Nej	Nej
Flashsynkronisering med hurtig lukkertid	Nej	Ja
Trådløs flash ^{*5}	Nej	Ja

*1 Ved anvendelse af DA-, D FA-, FA J-, FA-, F- eller A-objektiv.

*2 Lukkertid på 1/90 sek. eller langsommere.

*3 Kan kombineres med AF540FGZ eller AF360FGZ til flashsynkronisering med sidste lukkergardin.

*4 Hvis kameraet bruges med en AF540FGZ eller AF360FGZ, kan 1/3 af flashaffyringen ske fra den indbyggede flash, og 2/3 kan ske fra den eksterne flash.

*5 Det er nødvendigt med to AF540FGZ- eller AF360FGZ-enheder eller mere.

Om LCD-panelet på AF360FGZ

AF360FGZ har ikke en funktion til indstilling af FORMAT-størrelsen til [DIGITAL], men forskellen i synsvinkel mellem standardformatet på 35 mm og **K100D Super** beregnes automatisk ud fra det anvendte objektivs brændvidde (ved brug af et af objektiverne DA, D FA, FA J, FA eller F). Konverteringsindikatoren vises, og formatstørrelsesindikatoren forsvinder, når lysmåleretimeren for **K100D Super** er aktiveret. (Den vender tilbage til et format på 35 mm, når lysmåleretimeren slukkes.)

Objektivets brændvidde	85mm	77mm	50mm	35mm	28mm	24mm	20mm	18mm
AF360FGZ LCD-panel Lysmålerens driftstid slået fra	85mm	70mm	50mm	35mm	28mm	24mm	20mm	18mm
Lysmålerens driftstid slået til	58mm	48mm	34mm	24mm	19mm	16mm*		

* Brug af vidvinkelpanel

Optagelse med P-TTL-autofunktion

Anvend denne flashfunktion sammen med AF540FGZ- eller AF360FGZ - flashenheden. Når flashfunktionen er indstillet til [P-TTL auto], affyres flashen, umiddelbart før billedet tages ved hjælp af 16-segmentlysmåling, hvilket giver mere præcis kontrol. P-TTL auto er tilgængelig med trådløs flash-funktion, når der anvendes to AF540FGZ- eller AF360FGZ -enheder eller mere.

- 1 Fjern flashskodækslet, og monter den eksterne flash (AF540FGZ eller AF360FGZ).
- 2 Tænd for kameraet og den eksterne flash.
- 3 Indstil den eksterne flashfunktion til [P-TTL auto].
- 4 Kontrollér, at den eksterne flash er fuldt opladet, og tag derefter billedet.



- Det er kun flashmodellerne AF540FGZ og AF360FGZ, der har P-TTL-autofunktionen.
- Når flashen er klar (fuldt opladet), lyser i søgeren.
- Yderligere oplysninger om fremgangsmåder ved optagelse af billeder og effektiv rækkevidde findes i brugervejledningen til den eksterne flash.
- Flashen affyres ikke, hvis motivet er tilstrækkeligt lyst, når flashfunktionen er eller . Derfor er den ikke anvendelig i forbindelse med flashoptagelse i dagslys.
- Tryk ikke på flashens "pop-up"-knap, når der er koblet en ekstern flash til kameraet. Den indbyggede flash vil ramme den eksterne flash. Yderlige oplysninger om anvendelse af begge flashenheder samtidigt og hvordan flashenhederne tilkobles findes i s.164.

Optagelse med flashsynkronisering med hurtig lukkertid

Med AF540FGZ eller AF360FGZ kan du bruge flashen til at tage et billede ved en lukkertid, der er hurtigere end 1/180 sek. Flashsynkronisering med hurtig lukkertid kan anvendes både med flashen forbundet til kameraet og med trådløs funktion.

Montering og brug af AF540FGZ eller AF360FGZ på kameraet

- 1 Fjern flashskodækslet, og monter den eksterne flash (AF540FGZ eller AF360FGZ).
- 2 Drej funktionsvælgeren, og indstil eksponeringsfunktionen til **Tv** eller **M**.
- 3 Tænd for kameraet og den eksterne flash.
- 4 Indstil synkroniseringsfunktionen for den eksterne flash til HS  (flashsynkronisering med hurtig lukkertid).
- 5 Kontrollér, at den eksterne flash er fuldt opladet, og tag derefter billedet.



- Når flashen er klar (fuldt opladet), lyser  i søgeren.
- Flashsynkronisering med hurtig lukkertid er kun mulig, når lukkertiden er hurtigere end 1/180 sek.
- Flashsynkronisering med hurtig lukkertid er ikke mulig, når eksponeringsfunktionen er indstillet til **B** (Bulb).

5

Funktionshenviisning

Optagelse med trådløs funktion

Ved at anvende to eksterne flashenheder (AF540FGZ eller AF360FGZ) kan du anvende flashen uden at forbinde kameraet og flashen ved hjælp af en ledning. Flashsynkronisering med hurtig lukkertid kan også anvendes med den trådløse funktion.



Sørg for at indstille de to eksterne flashenheder (AF540FGZ eller AF360FGZ) til samme kanal. Se yderligere oplysninger i betjeningsvejledningerne til AF540FGZ eller AF360FGZ.

● Optagelse med trådløs funktion

- 1 Anbring den eksterne flash (AF540FGZ eller AF360FGZ) på den ønskede placering.
- 2 Indstil tænd/sluk-knappen for ovennævnte eksterne flash til [WIRELESS].
- 3 Indstil den trådløse funktion for ovennævnte eksterne flash til [S] (slave).
- 4 Tænd for kameraet, og drej derefter funktionsvælgeren, og indstil eksponeringsfunktionen til funktionen **P**, **Tv**, **Av** eller **M**.
- 5 Indstil tænd/sluk-knappen for den eksterne flash på kameraet til [WIRELESS].
- 6 Indstil den trådløse funktion for den eksterne flash på kameraet til **M** (Master) eller **C** (kontrol).



- Den indbyggede flash kan ikke anvendes sammen med den trådløse funktion.
- Indstil den trådløse slavefunktion for den eksterne flash til [SLAVE1].

Trådløs flashstyring (P-TTL-flashfunktion)

Når de eksterne flashenheder anvendes til trådløs flash, udveksles følgende oplysninger mellem de to eksterne flashenheder (AF540FGZ eller AF360FGZ), før flashen affyres.

Tryk udløserknappen helt ned.

- 1 Den indbyggede flash affyrer et lille kontrolflash (overfører kameraets flashfunktion).
- 2 Den eksterne flash affyrer et lille kontrolflash (overfører bekræftelse af motivet)
- 3 Den indbyggede flash affyrer et lille kontrolflash (overfører den eksterne trådløse flashenheds flashfunktion).
 - * Den indbyggede flash affyrer derefter endnu en gang et lille kontrolflash for at overføre flashtiden, når flashen er indstillet til HS $\frac{1}{2}$ (synkronisering med hurtig lukkertid).
- 4 De(n) eksterne flashenhed(er) affyrer som hovedflash.



Indstil den trådløse slavefunktion for den eksterne flash til [SLAVE1].

Reduktion af røde øjne

Som med den indbyggede flash er det også med en ekstern flash muligt at reducere røde øjne. Dette er dog ikke muligt i forbindelse med alle flashenheder, og der kan være begrænsninger i forbindelse med brugen af denne funktion. Se illustrationen på s.160..



- Funktionen reduktion af røde øjne kan også anvendes, når der kun benyttes en ekstern flash. (s.57)
- Hvis funktionen til reduktion af røde øjne anvendes, mens den eksterne flash er indstillet som slaveflash eller med den trådløse funktion, vil forflashen til reduktion af røde øjne affyre den eksterne flash. Du bør ikke benytte funktionen reduktion af røde øjne sammen med en slaveflash.

Flashsynkronisering med sidste lukkergardin

Når den indbyggede flash anvendes sammen med en ekstern flash (AF540FGZ eller AF360FGZ), som er indstillet til funktionen flashsynkronisering med sidste lukkergardin, anvender den indbyggede flash også denne funktion. Kontrollér, at begge flashenheder er fuldt opladet før optagelse.

Brug af den indbyggede flash sammen med den eksterne flash

Som det fremgår af nedenstående figur, skal flashadapteren F_C (ekstratilbehør) monteres på kameraets flashsko og en stativflashskoadapter i bunden af den eksterne flash, og disse skal forbindes med forlængerkablet F5P (ekstratilbehør). Stativflashskoadapteren F leveres med en stativskrue til montering på stativet. Det er kun P-TTL-autoflashen, som kan anvendes sammen med den indbyggede flash.

Kombineret med den indbyggede flash

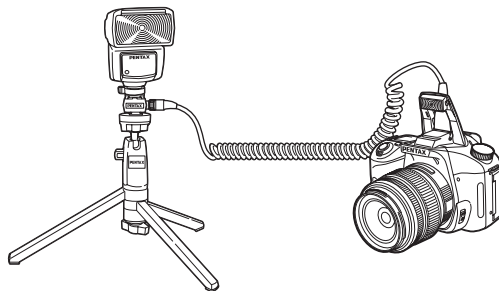

Affyring af flere flashenheder

Du kan kombinere to eller flere eksterne flashenheder (AF540FGZ eller AF360FGZ) eller anvende en ekstern flash sammen med den indbyggede flash. Du kan anvende tilslutningsstikket til forlængerledning på flashen til at tilslutte AF540FGZ-enheden. Du kan tilslutte AF360FGZ-enheder som vist på illustrationen nedenfor. Tilslut en ekstern flash og flashskoadapteren F (ekstraudstyr) til den særskilte skoadapter F (ekstraudstyr), og tilslut derefter en anden særskilt skoadapter F med ekstern flash ved hjælp af forlængerledningen F5P (ekstraudstyr). Se brugervejledningen til flashen for yderligere oplysninger.



- Brug ikke tilbehør med et andet antal kontakter som f.eks. et flashgreb, da det kan medføre funktionsfejl.
- Anvendelse af andre flashenheder fra andre producenter kan forårsage beskadigelse af udstyret. Det anbefales at anvende AF540FGZ eller AF360FGZ.

Ved kombination af to eller flere flashenheder

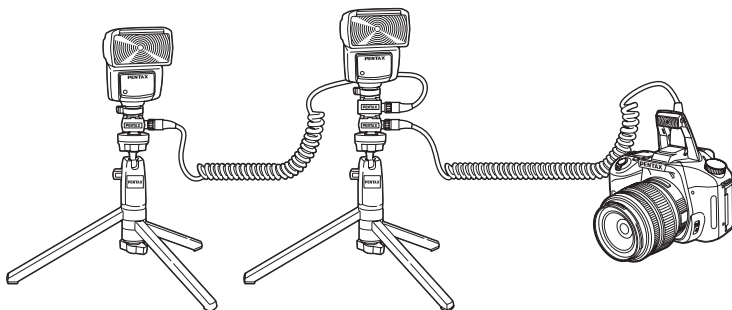

Ved brug af flere eksterne flashenheder eller en ekstern flash sammen med den indbyggede flash anvendes P-TTL til styring af flashen.

Flashsynkronisering med kontrastkontrol

Kombination af to eller flere eksterne flashenheder (AF540FGZ eller AF360FGZ) eller ved anvendelse af en ekstern flash sammen med den indbyggede flash giver mulighed for optagelse med flere flash (flashoptagelse med kontrastkontrolsynkronisering). Denne funktion er baseret på forskellen mellem de udsendte lysmængder fra flere flashenheder.



- Brug ikke tilbehør med et andet antal kontakter som f.eks. et flashgreb, da det kan medføre funktionsfejl.
- Anvendelse af andre flashenheder fra andre producenter kan forårsage beskadigelse af udstyret. Vi anbefaler at anvende PENTAX-flashenheder.

- 1 Slut den eksterne flash indirekte til kameraet. (s.164)
- 2 Indstil synkroniseringsfunktionen for den eksterne flash til funktionen flashsynkronisering med kontrastkontrol.
- 3 Drej funktionsvælgeren, og indstil eksponeringsfunktionen **P**, **Tv**, **Av** eller **M**.
- 4 Kontrollér, at både den eksterne flash og den indbyggede flash er fuldt opladet, og tag derefter billedet.

5

Funktionshenviisning



- Når der anvendes to eller flere eksterne flashenheder og funktionen flashsynkronisering med kontrastkontrol er indstillet på den eksterne master flash-enhed, er effektforholdet for flashen 2 (master-enhed): 1 (slaveenhed). Når den eksterne flash anvendes sammen med den indbyggede flash, er effektforholdet for flashen 2 (ekstern flash) : 1 (indbygget flash).
- Ved brug af flere eksterne flashenheder eller en ekstern flash sammen med den indbyggede flash anvendes P-TTL til styring af flashen.
- Den hurtigste lukkertid for flashsynkronisering er 1/180 sekund i funktionen flashsynkronisering med kontrastkontrol.

Indstillinger under visning

Ændring af visningsmetoden

Indstiller skærmvisningen til, hvad der skal vises først under afspilning, og om advarsel om overeksponeret område skal vises.

Der skiftes skærmvisning, hver gang du trykker på **INFO**-knappen.

1 Vælg [Plybk dsply mthd] (Afsp.visn.met.) i [▶] Playback] (Visning)-menuen.

2 Tryk på 4-vejs-navigationsknappen (⬆).

Skærbilledet til indstilling af visningsmetoden vises.

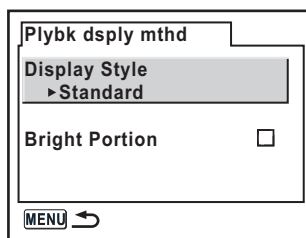

3 Brug 4-vejs-navigationsknappen (⬆) til at vælge [Display Style] (Visningsformat).

4 Brug 4-vejs-navigationsknappen (⬆) til at vælge, hvilke oplysninger der skal vises.

Standard (Normal)	Optaget billede og indikatorer vises.
Histogram	Billeder og histogram vises.
Detailed Info (Yderligere oplysninger)	Der vises optagelsesdata med et lille billede i øverste venstre hjørne.
No Info (ingen oplysninger) Display	Det er kun optagne billeder, der vises.
Last memory	Displayindstillinger bevares fra den sidste session.

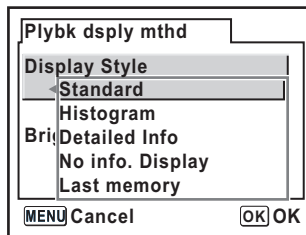

5 Tryk på OK-knappen.

Den valgte indstilling for visning af informationer gemmes.

6 Brug 4-vejs-navigationsknappen (↔) til at vælge [Bright Portion] (Lysindst.).**7 Brug 4-vejs-navigationsknappen (⦿) for at vælge (On (til)) eller (Off (fra)).****8 Tryk to gange på MENU-knappen.**

Kameraet er nu klar til at tage et billede.



På s.18 er der forskellige skærmoplysninger.

5

Indstilling af visningsinterval for diasshow

Du kan få vist alle de optagne billeder på SD-hukommelseskortet efter hinanden. (s.73)

Billedevisningsintervallet kan indstilles til [3 sec] (3 sek.), [5 sec] (5 sek.), [10 sec] (10 sek.) eller [30 sec] (30 sek.). Standardindstillingen er [3 sec] (3 sek.).

Indstil [Slideshow (Diasshow)] i [▶ Playback] (Visning)-menuen (s.104).

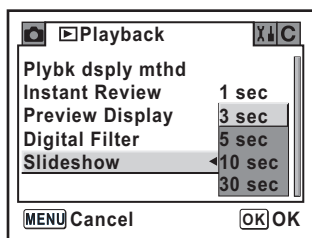

Tryk på **OK**-knappen for at starte diasshowet, når indstillingen er foretaget.

Kameraindstillinger

169

Formatering af SD-hukommelseskortet

Husk at formatere et nyt SD-hukommelseskort sammen med kameraet, før kortet tages i brug.

Alle data på SD-hukommelseskortet vil blive slettet ved formatering.



- Åbn ikke dækslet til SD-hukommelseskortet under formateringen. Kortet kan blive permanent beskadiget.
- Vær forsigtig. Under formateringen slettes også beskyttede data.

1 Vælg [Format (format)] i menuen [**X** ↓ Set-up] (Indstilling) (s.105).

2 Tryk på 4-vejs-navigationsknappen (⬇) for at få vist skærbilledet Format.

3 Brug 4-vejs-navigationsknappen (⬆) til at vælge [Format].

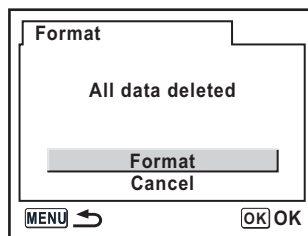

4 Tryk på OK-knappen.

Formateringen starter. Når formateringen er afsluttet, er kameraet klar til at tage billeder.

5

Funktionshenviisning

Tænd og sluk for lydsignalet

Du kan tænde eller slukke for bi lyd ved kamerabetjening. Standardindstillingen (On (til)).

Indstilling i [Beep] i [X] Set-up (Indstilling) -menuen. (s.105)

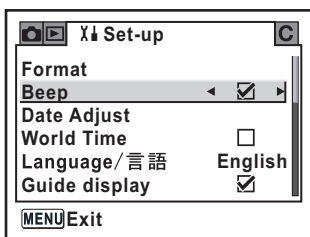

Ændring af dato og klokkeslæt samt visningsformat

5

Du kan ændre standardindstillingerne for dato og klokkeslæt. Du kan indstille visningsformatet. [mm/dd/yy], [dd/mm/yy] eller [yy/mm/dd]. Vælg [12h] (12 hour) eller [24h] (24 hour) for klokkeslætsvisning.

☰ Indstilling af dato og klokkeslæt (s.35)

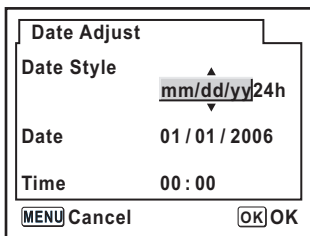

Indstilling af international tid

Den dato og det klokkeslæt, der er valgt i "Standardindstillinger" (s.33) repræsenterer datoen og klokkeslættet for dit nuværende lokalsted. Ved at indstille den internationale tid [World Time] får du mulighed for at vise den lokale dato og tid på LCD-skærmen, når du er i udlandet.

1 Vælg [World Time (international tid)] i [X↓ Set-up] (Indstilling)-menuen. (s.105)

2 Tryk på 4-vejs-navigationsknappen (↵).

Skærbilledet for international tid (World Time) vises.

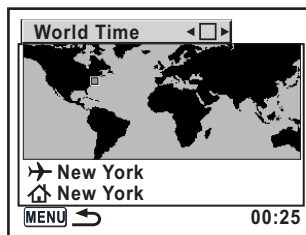

3 Brug 4-vejs-navigationsknappen (↵↵) for at vælge (On (til)) eller (Off (fra)).

<input checked="" type="checkbox"/>	Anvender tid for by indstillet i ↗ (Destination (Rejsemål))
<input type="checkbox"/>	Anvender tid for by indstillet i 🏠 (Hometown (Lokalsted))

4 Tryk på 4-vejs-navigationsknappen (↵↵).

Markeringsrammen flyttes til ↗. Byen med ↗ blinker.

5 Tryk på 4-vejs-navigationsknappen (↵↵).

Skærbilledet til forstørrelse af rejsemålsområdet vises.

Brug 4-vejs-navigationsknappen (↵↵) til at ændre det område, der skal forstørres.

6 Tryk på 4-vejs-navigationsknappen (↵↵).

Rammen flyttes til by.

7 Brug 4-vejs-navigationsknappen (↶↷) til at vælge byen for rejsemålet.

Det aktuelle klokkeslæt, sted og tidsforskel for den valgte by vises.

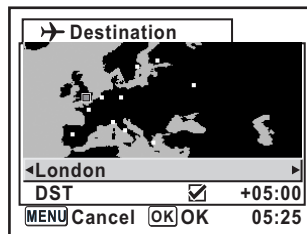

8 Brug 4-vejs-navigationsknappen (↷↶) til at vælge [DST].

9 Brug 4-vejs-navigationsknappen (↶↷) for at vælge (On (til)) eller (Off (fra)).

Vælg (On (til)), hvis byen for rejsemålet har sommertid (DST).

5

10 Tryk på OK-knappen.

Indstillingen for international tid gemmes.

Tryk på **OK**-knappen for at fortsætte med indstilling af international tid og vende tilbage til skærbilledet World Time.

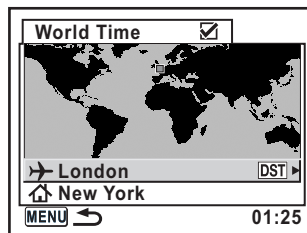

11 Tryk to gange på MENU-knappen.

Kameraet er nu klar til at tage billeder.



- I "Liste over bynavne med internationale tidszoner" (s.173) findes en liste over de byer, der kan angives som destination.
- Vælg ↶ i trin 4 ovenfor for at vælge by og DST-indstilling.
- ↷ vises på oversigtsskærbilledet, hvis international tid er aktiveret (). (s.16)

Liste over bynavne med internationale tidszoner

Område	By	Område	By	
Nordamerika	Honolulu	Afrika/ Vestlige Asien	Nairobi	
	Anchorage		Jedda	
	Vancouver		Teheran	
	San Francisco		Dubai	
	Los Angeles		Karachi	
	Calgary		Kabul	
	Denver		Male	
	Chicago		Delhi	
	Miami		Colombo	
	Toronto		Katmandu	
	New York		Dacca	
	Halifax		Østlige Asien	Yangon
	Central- og Sydamerika			Mexico City
Lima				Kuala Lumpur
Santiago				Vientiane
Caracas		Singapore		
Buenos Aires		Phnom Penh		
Sao Paulo		Ho chi Minh		
Rio de Janeiro		Jakarta		
Europa		Madrid		Hong Kong
	London	Beijing		
	Paris	Shanghai		
	Amsterdam	Manila		
	Milano	Taipei		
	Rom	Seoul		
	Berlin	Tokyo		
	Stockholm	Guam		
	Athen	Oceanien	Perth	
	Helsinki		Adelaide	
Moskva	Sydney			
Afrika/ Vestlige Asien	Dakar		Noumea	
	Algier		Wellington	
	Johannesburg		Auckland	
	Istanbul		Pago Pago	
	Cairo			
	Jerusalem			

Indstilling af sprog

Du kan ændre det sprog, der anvendes i menuer, fejlmeddelelser mv. Indstil i [Language (Sprog)/言語] i [X↓ Set-up] (Indstilling)-menuen. (s.105) Du kan vælge mellem elleve sprog: Engelsk, fransk, tysk, spansk, italiensk, svensk, hollandsk, russisk, koreansk, kinesisk (traditionelt/simplificeret) og japansk.

☞ Indstilling af displaysprog (s.33)

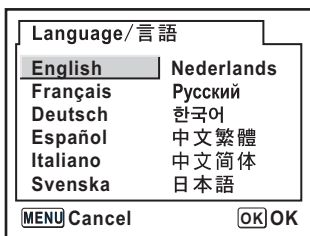

5

Tænd og sluk for displayguiden

Anvendes til at vise vejledninger på LCD-skærmen, når tænd/sluk-knappen er aktiveret, eller når eksponeringsfunktionen ændres. (s.16)

<input checked="" type="checkbox"/>	Displayguide aktiveret (Guide display on)
<input type="checkbox"/>	Displayguide deaktiveret (Guide display off)

Indstilling i [Guide display] i [X↓ Set-up] (Indstilling) -menuen. (s.105)

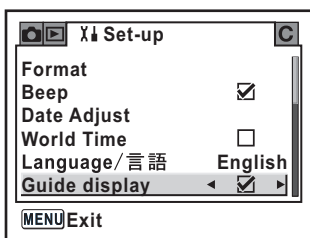

Indstilling af lysstyrke på LCD-skærm

Du kan indstille lysstyrken på LCD-skærmen. Indstillingerne skal justeres, når LCD-skærmen er vanskelig at se. Indstilling i [Brightness Level] (lysstyrke) i [X Set-up] (Indstilling) -menuen. (s.105)

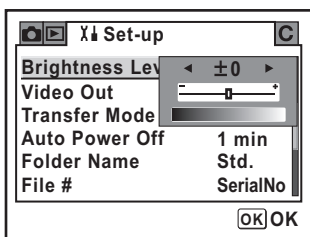

Valg af videoudgangsformat

Når du slutter kameraet til AV-udstyr, såsom et tv, skal du vælge det rigtige videoudgangsformat (NTSC eller PAL) til visning af billeder. Indstilling i [Video Out] (videoudgang) i [X Set-up] (Indstilling) -menuen. (s.105)
 Ⓜ Tilslutning af kameraet til AV-udstyr (s.75)

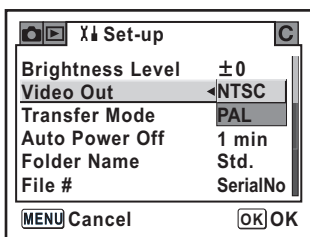

Videoudgangsformatet er forskelligt fra region til region. NTSC er det videoudgangsformat, der anvendes i Nordamerika.

Indstilling af Auto Power Off (automatisk slukkefunktion)

Du kan indstille kameraet til at slukke automatisk, når du ikke har brugt det i et nærmere angivet tidsrum. Vælg mellem [1 min], [3 min], [5 min], [10 min], [30 min] eller [Off] (fra). Standardindstillingen er [1 min].

Indstilling i [Auto Power Off] (automatisk slukkefunktion) i [**X**↓ Set-up] (Indstilling) - menuen. (s.105)

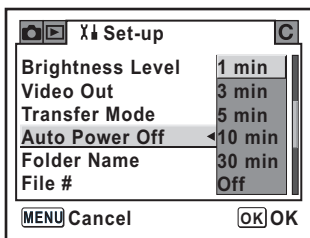

5

Funktionshenvisning



Funktionen Auto Power Off virker ikke, når der vises et diasshow, ved USB-tilslutning, ved optagelse med fjernbetjening, eller når menu eller Fn-menuen er aktiv.

Valg af et mappnavn

Du kan selv vælge metoden for tildeling af mappnavne til lagring af billeder. Standardindstillingen er [Std.] (Std.).

Std.	Mappnavnet tildeles i følgende format [xxxPENTX]. [xxx] er et fortløbende nummer fra 100 til 999. (Eksempel) 101PENTX
Date (dato)	De to cifre for [month] (måned) og [day] (dag), hvor billedet er taget, tildeles som mappnavn i formatet [xxx_MMDD]. (Eksempel) 101_0125: for mapper med billeder taget 25. januar

Indstil [Folder name] (mappnavn) i [**X**↓ Set-up] (Indstilling)-menuen. (s.105)

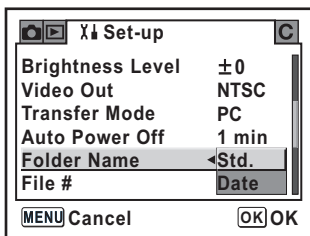

Nulstilling af filnummeret

Du kan indstille det filnummer, der anvendes til billederne, når du sætter et nyt SD-hukommelseskort i. Standardindstillingen er [SerialNo].

SerialNo (serienr.)	Filnummeret for det senest optagne billede gemmes i hukommelsen, og filnummeret forbliver fortløbende efter isætning af et nyt SD-hukommelseskort.
Reset (nulstilling)	Hver gang der indsættes et nyt SD-hukommelseskort, er filnummeret det laveste nummer. Når der indsættes et SD-hukommelseskort med gemte billeder, fortsætter nummereringen fra det sidst gemte filnummer.

Indstilling i [File #] (filnummer) i [X] Set-up] (Indstilling) -menuen. (s.105)

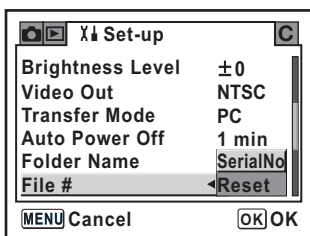

Indstilling af Display Instant Review (øjeblikkelig visning) og Digital Preview (digitalt preview)

Du kan udføre indstillingerne i forbindelse med øjeblikkelig visning (Instant Review) og digitalt preview (Digital Preview).

Indstilling af visningstid for øjeblikkelig visning

Der kan vælges mellem [1 sec] (1 sek.), [3 sec] (3 sek.), [5 sec] (5 sek.) eller [Off] (fra). Standardindstillingen er [1 sec] (1 sek.).

Indstil i [Instant Review] (øjeblikkelig visning) i [▶ Playback] (Visning)-menuen. (s.104)

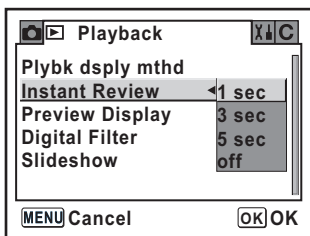

Visning af histogram og Bright Portion

Indstil til visning af histogram og bright portion under øjeblikkelig visning (Instant Review) og digitalt preview (Digital Preview).

Indstil i [Preview Display] (Preview-visning) i menuen [▶ Playback] (Visning). (s.104) I standardindstillingen vises histogram og advarsel om overeksponeret område ikke.

1 Vælg [Preview Display] (Preview-visning) i [▶ Playback] (Visning)-menuen.

2 Tryk på 4-vejs-navigationsknappen (⬅️⬆️⬇️⬅️).

Skærbilledet til indstilling af previewvisning vises.

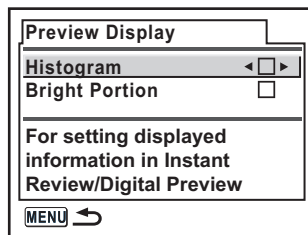

3 Brug 4-vejs-navigationsknappen (⬅️⬆️⬇️⬅️) til at vælge (On (til)) eller (Off (fra)) for [Histogram] (Histogram).

<input checked="" type="checkbox"/>	Histogrammet vises i skærbillederne Instant Review (øjeblikkelig visning) og Digital Preview (digitalt preview).
<input type="checkbox"/>	Histogrammet vises ikke.

4 Brug 4-vejs-navigationsknappen (⬅️⬆️⬇️⬅️) til at vælge [Bright Portion] (Lysindst.).

5 Brug 4-vejs-navigationsknappen (⬅️⬆️⬇️⬅️) for at vælge (On (til)) eller (Off (fra)).

<input checked="" type="checkbox"/>	Advarslen om overeksponeret område vises i skærbillederne Instant Review (øjeblikkelig visning) og Digital Preview (digitalt preview).
<input type="checkbox"/>	Advarslen om overeksponeret område vises ikke.

6 Tryk to gange på MENU-knappen.

Kameraet er nu klar til at tage et billede.

Tilbage til standardindstillinger

179

Nulstilling af optage-, visnings- og indstillingsmenuen

Indstillinger i menuen [📷 Rec. Mode] (Opt.funkt), menuen [▶ Playback] (Visning) og menuen [⌘ Set-up] (Indstilling) nulstilles til standardindstillingerne. Datoindstilling (Date Adjust), sprog (Language), videoudgang (Video Out) og international tid (World Time) nulstilles imidlertid ikke.

1 Vælg [Reset] (nulstil) i menuen [⌘ Set-up] (Indstilling).

2 Tryk på 4-vejs-navigationsknappen (⬇) for at få vist [Reset] (nulstil)-skærmen.

3 Brug 4-vejs-navigationsknappen (⬆) til at vælge [Reset] (nulstil).

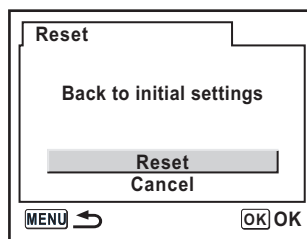

4 Tryk på OK-knappen.

Kameraet er nu klar til at tage eller vise billeder.

5

Funktionshenviisning

Resetting the Custom Function Menu

Anvendes til at nulstille alle indstillingerne i menuen [**C** Custom Setting] (Brugertilpasset indstilling).
Indstillinger i [**Rec. Mode**] (Opt.funkt)-menuen, [**Playback**] (Visning)-menuen og [**X1** Set-up] (Indstilling)-menuen nulstilles ikke.

1 Vælg [**Reset**] (nulstil) i menuen [**C Custom Setting**] (Brugertilpasset indstilling).

2 Tryk på 4-vejs-navigationsknappen (◂) for at få vist skærbilledet **Reset Custom Fncion**.

3 Brug 4-vejs-navigationsknappen (⬆) til at vælge [**Reset**] (nulstil).

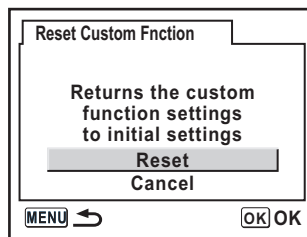

4 Tryk på **OK**-knappen.

Kameraet er nu klar til at tage eller vise billeder.

6 Appendiks

Standardindstillinger	182
Funktioner med forskellige objektivkombinationer	186
Bemærkninger vedrørende [Using Aperture Ring]	188
Rengøring af CCD-elementet	189
Tilbehør (ekstraudstyr)	192
Fejlmeddelelser	194
Fejlfinding	196
Hovedspecifikationer	199
Ordliste	202
Indeks	206
GARANTIBESTEMMELSER	210

Standardindstillinger

Nedenstående tabel viser standardindstillinger fra fabrikken.

De i tabellen anvendte betegnelser betyder:

Sidste hukommelsesindstilling

Ja : Den aktuelle indstilling (seneste hukommelse) gemmes, når kameraet slukkes.







Nej : Indstillingen nulstilles til standardindstillingen, når kameraet slukkes.

Nulstil indstilling

Ja : Standardindstillingen kan gendannes ved hjælp af nulstillingsfunktionen (s. 179).

Nej : Indstillingen gemmes selv efter nulstilling.

[Rec. Mode] (Opt.funkt)-menu

Menupunkt	Standardindstilling	Sidste hukommelsesindstilling	Nulstil indstilling	Side
Image tone (Billedtone)	 (lys)	Ja	Ja	s.114
Recorded pixels (optagepixel)	 (3008×2000)	Ja	Ja	s.115
Quality Level (kvalitetsniveau)	★★★ (Best)	Ja	Ja	s.116
Saturation (mætning)	 (0)	Ja	Ja	s.117
Sharpness (skarphed)	 (0)	Ja	Ja	s.117
Contrast (kontrast)	 (0)	Ja	Ja	s.117
Auto Bracket (automatisk bracketing)	±0.5/0 - +	Ja	Ja	s.151
AE metering (automatisk lysmåling)	 (multisegment)	Ja	Ja	s.136
Swthc dst msr pt	 (Auto)	Ja	Ja	s.128
AF mode (AF-funktion)	A.F.S (Enkeltoptagelse)	Ja	Ja	s.127
Flash Exp. Comp. (Flasheksponeringskompensation)	0.0	Ja	Ja	s.154
Shake Reduction (Antrystefunktion)	35 (Focal Length (Brændvidde))	Ja	Ja	s.49

[Playback] (Visning)-menu

Menupunkt	Standardindstilling	Sidste hukommelsesindstilling	Nulstil indstilling	Side
Plybk dsply mthd	Display Style (Visningsformat)	Standard (Normal)	Ja	s.167
	Bright Portion	 (Off (fra))	Ja	
Instant Review (øjeblikkelig visning)	1 sek.	Ja	Ja	s.177

Menupunkt		Standardindstilling	Sidste hukommelsesindstilling	Nulstil indstilling	Side
Preview Display (Preview-visning)	Histogram	<input type="checkbox"/> (Off (fra))	Ja	Ja	s.178
	Bright Portion	<input type="checkbox"/> (Off (fra))	Ja	Ja	
Digital Filter (digital filterfunktion)		B & W (S/H)	Ja*	Ja	s.76
Slideshow (Diasshow)		3 sek.	Ja	Ja	s.73

* Forvrængningsindstillingen for forvrængningsfilteret, blødhedsindstillingerne for blødtegningsfilteret, lysstyrkeindstillingen for lysstyrkefilteret samt farveindstillingen for farvefilteret gemmes.

[X] Set-up] (Indstilling)-menu

Menupunkt		Standardindstilling	Sidste hukommelsesindstilling	Nulstil indstilling	Side
Format (format)		—	—	—	s.169
Beep		<input checked="" type="checkbox"/> (On (til))	Ja	Ja	s.170
Date Adjust (datojustering)		I henhold til standardindstilling	Ja	Nej	s.170
World Time (international tid)	Indstilling af international tid	<input type="checkbox"/> (Off (fra))	Ja	Ja	s.171
	Hometown (Lokalsted) (By)	I henhold til standardindstilling	Ja	Nej	
	Hometown (Lokalsted) (DST)	I henhold til standardindstilling	Ja	Nej	
	Destination (Rejsemål) (By)	Samme som Lokalsted	Ja	Nej	
	Destination (Rejsemål) (DST)	Samme som Lokalsted	Ja	Nej	
Language (Sprog)/言語		I henhold til standardindstilling	Ja	Nej	s.174
Guide display		<input checked="" type="checkbox"/> (On (til))	Ja	Ja	s.174
Brightness Level (lysstyrke)		0	Ja	Ja	s.175
Video Out (videoudgang)		I henhold til standardindstilling	Ja	Nej	s.175
Transfer Mode (Overførselsfunktionen)		PC	Ja	Ja	s.89
Auto Power Off (automatisk slukkefunktion)		1 min.	Ja	Ja	s.176
Folder name (mappenavn)		Std.	Ja	Ja	s.176
File # (filnummer)		SerialNo (serienr.)	Ja	Ja	s.177
Sensor Cleaning		—	—	—	s.189
Reset (nulstilling)		—	—	—	s.179

[C Custom Setting] (Brugertilpasset indstilling)-menu

Menupunkt	Standardindstilling	Sidste hukommelsesindstilling	Nulstil indstilling	Side
Setting (Indstilling)	<input type="checkbox"/> (Off (fra))	Ja	Ja	s.106
Noise Reduction (Støjreduktion)	On (til)	Ja	Ja	s.146
Expsr Setting Steps	Trin på 1/2 EV	Ja	Ja	s.148
ISO Corction in AUTO	ISO 200-800	Ja	Ja	s.121
ISO Snstvty Wrn Dspl	Off (fra)	Ja	Ja	s.122
Link AF Point and AE	Off (fra)	Ja	Ja	s.137
Meter Operating Time	10 sek.	Ja	Ja	s.137
AE-L with AF locked	Off (fra)	Ja	Ja	s.131
Recordable Image No.	Resterende billedlagringskapacitet	Ja	Ja	s.106
OK btn when shooting	Confirm Sensitivity (Kontroller lysfølsomheden)	Ja	Ja	s.126, s.129
AE-L btnn on M expsr	Program Line (Programlinje)	Ja	Ja	s.146
Superimpose AF Area (Indkopiering af AF-område)	On (til)	Ja	Ja	s.128
AF in remote control	Off (fra)	Ja	Ja	s.107
FI with S lens used	Kan ikke anvendes.	Ja	Ja	s.107
Using aperture ring	Ikke tilladt.	Ja	Ja	s.188
Release when Chrging	Off (fra)	Ja	Ja	s.155
Previewmetode	Digital Preview (Digitalt preview)	Ja	Ja	s.153
Mag to Strt Zm Plybk	1.2 times (1,2 gange)	Ja	Ja	s.107
Man. WB Measurement	Entire screen (Hele skærmen)	Ja	Ja	s.119
Color space (Farverum)	sRGB	Ja	Ja	s.123
Reset Custom Function*	—	—	—	s.180

* Nulstiller indstillingerne i [C Custom Setting] (Brugertilpasset indstilling)-menuen.

Fn-menu

Menupunkt	Standardindstilling	Sidste hukommelsesindstilling	Nulstil indstilling	Side
Drive mode (Motorfunktion)	<input type="checkbox"/> Optagelse af enkeltbilleder	Nej*1	Ja	s.58, s.60, s.64, s.149
Flash mode (Flashfunktion)	 (Auto)	Ja	Ja	s.54
White balance (Hvidbalance)	AWB (Auto)	Ja	Ja	s.118
ISO sensitivity (ISO-følsomhed)	Auto	Ja	Ja	s.121
Scene Mode (Scenariefunktion)	Night Scene (natoptagelse)	Ja	Ja	s.50
DPOF Settings	—	Ja	Nej	s.85
Digital Filter (digital filterfunktion)	B & W (S/H)	Ja*2	Ja	s.76
Slideshow (Diasshow)	3 sek.	Ja	Ja	s.73

*1 Kun serieoptagelsesindstillingerne gemmes.

*2 Forvrængningsindstillingen for forvrængningsfilteret, blødhedsindstillingerne for blødtegningsfilteret, lysstyrkeindstillingen for lysstyrkefilteret samt farveindstillingen for farvefilteret gemmes.

Funktioner med forskellige objektivkombinationer

Objektiver, der kan anvendes sammen med dette kamera

Kun DA- og FA J-objektiver samt D FA-/FA-/F-/A-objektiver med stillingen **A** på blænderingen kan anvendes sammen med dette kamera. Oplysninger om andre objektiver og D FA-/FA-/F-/A-objektiver med blænderingen i en anden stilling end **A** findes under "Bemærkninger vedrørende [Using Aperture Ring]" (s.188).

Funktion \ Objektiv [bajonettype]	DA/D FA/FA J/ FA-objektiv [KAF, KAF2] ^{*3}	F-objektiv [KAF] ^{*3}	A-objektiv [KA]
Autofokus (kun objektiv) (Med AF-adapter 1,7X) ^{*1}	Ja —	Ja —	— Ja ^{*5}
Manuel fokus (Med fokusindikator) ^{*2} (Med matskive)	Ja Ja	Ja Ja	Ja Ja
11 autofokuspunkter	Ja	Ja	Nej ^{*5}
Motorzoom	Nej	—	—
Blændeprioritet, automatisk eksponering	Ja	Ja	Ja
Lukkertidsprioritet, automatisk eksponering	Ja	Ja	Ja
Manuel eksponering	Ja	Ja	Ja
P-TTL-autoflash ^{*4}	Ja	Ja	Ja
16-segment multilymåling	Ja	Ja	Ja
Automatisk overførsel af objektivets brændvidde ved anvendelse af antirystefunktionen	Ja	Ja	Nej

Ja : Funktioneerne er tilgængelige, når blænderingen er i stillingen **A**.

Nej : Funktioneerne er ikke tilgængelige.

*1 Objektiver med en største blænde på f/2.8 eller bedre. Kun tilgængelig i stillingen **A**.

*2 Objektiver med en største blænde på f/5.6 eller bedre.

*3 Indstil [Using aperture ring] (Brug af blændering) til [Permitted] (Tilladt) for at anvende objektiverne F/FA soft 85 mm f/2.8 eller FA soft 28 mm f/2.8 i [**C** Custom Setting] (Brugertilpasset indstilling)-menuen (s.106). Der kan tages billeder med den valgte blænde, men kun inden for det manuelle blændeområde.

*4 Brug af den indbyggede flash og AF540FGZ eller AF360FGZ.

*5 AF-punktet bliver  (centreret).

Objektivbetegnelser og bajonetbetegnelser

FA-fastobjektiver (ikke-zoomobjektiver) og DA-, D FA-, FA J- og F-objektiver anvender KAF-bajonetten. KAF2-bajonetten anvendes af objektiver med motorzoom i FA-objektivserien. Objektiver uden motorzoom anvender KAF-bajonetten. Yderligere oplysninger findes i brugervejledningen til objektiver. Dette kamera er ikke udstyret med motorzoomfunktion.

Objektiver og tilbehør, der ikke kan anvendes sammen med dette kamera

Hvis blænderingen er indstillet til andet end **A** (Auto), eller hvis der anvendes et objektiv uden stillingen **A** (Auto) eller tilbehør såsom en automellemring eller autobælg, fungerer kameraet kun, hvis [Using aperture ring] er indstillet til [Permitted] (Tilladt) i [**C** Custom Setting] (Brugertilpasset indstilling)-menuen (s.107). Oplysninger om de begrænsninger, der gælder, når [Using aperture ring] er indstillet til [Permitted] (Tilladt) i [**C** Custom Setting] (Brugertilpasset indstilling)-menuen, findes under "Bemærkninger vedrørende [Using Aperture Ring]" (s.188). Alle kameraets eksponeringsfunktioner er tilgængelige ved brug af DA/FA J- eller andre objektiver med blænden i stillingen **A** (Auto).

Objektiv og indbygget flash

Den indbyggede flash kan ikke reguleres og affyres med fuld lysstyrke, når der anvendes objektiver, som er ældre end A-typen, eller soft-fokus objektiver. Bemærk, at den indbyggede flash ikke kan anvendes som autoflash.

Bemærkninger vedrørende [Using Aperture Ring]

Brug af blændering

Når [Using aperture ring] er indstillet til [Permitted] (Tilladt) i [C Custom Setting] (Brugertilpasset indstilling)-menuen (s.107), kan lukkeren udløses, selv om blænderingen på D FA-, FA-, F- eller A-objektivet ikke er indstillet til **A**-stillingen, eller hvis der anvendes et objektiv uden **A**-stilling. Der vil dog være et begrænset antal funktioner til rådighed, som det fremgår af nedenstående tabel.



Kameraet anvender **Av**-funktion (blændeprioriteret), selv om funktionsvælgeren står i stillingen **P** eller **Tv**, når lukkertiden er indstillet til en anden værdi end **A**.

Anvendt objektiv	Eksponeringsfunktion	Begrænsninger
D FA, FA, F, A og M (kun objektiv eller med automatisk blændetilbehør, f.eks. en automellemring K)	Av -funktion (blændeprioriteret)	Blænden forbliver åben, uanset blænderingens stilling. Lukkertiden ændres i forhold til den åbne blænde, men der er risiko for forkert eksponering. [F--] vises i søgeren ud for blændeindikatoren.
D FA, FA, F, A, M og S (med blændetilbehør såsom mellemring K)	Av -funktion (blændeprioriteret)	Der kan tages billeder med den valgte blændeværdi, men der er risiko for forkert eksponering. [F--] vises i søgeren ud for blændeindikatoren.
Manuelt objektiv såsom et spejleobjektiv (kun objektiv)	Av -funktion (blændeprioriteret)	Der kan tages billeder med den valgte blændeværdi inden for det manuelle blændeområde. [F--] vises i søgeren ud for blændeindikatoren. Når dybdeskarpheden kontrolleres (Optical Preview (Optisk preview)) er AE-lysmåling aktiveret. Det er også muligt at kontrollere eksponeringen.
FA, F Soft 85 mm, FA Soft 28 mm (kun objektiv)	Av -funktion (blændeprioriteret)	Der kan tages billeder med den valgte blændeværdi inden for det manuelle blændeområde. [F--] vises i søgeren ud for blændeindikatoren. Når dybdeskarpheden kontrolleres (optisk preview), er AE-lysmåling aktiveret. Det er også muligt at kontrollere eksponeringen.
Alle objektiver	M (Manual (Manuel))-funktion	Der kan tages billeder med den valgte blændeværdi og lukkertid. [F--] vises i søgeren ud for blændeindikatoren. Når dybdeskarpheden kontrolleres (optisk preview), er AE-lysmåling aktiveret. Det er også muligt at kontrollere eksponeringen.

Rengøring af CCD-elementet

Der kan forekomme skygger på billeder med hvide baggrunde og andre optagefejl, hvis CCD-elementet bliver snavset eller støvet. Det er i så fald nødvendigt at rengøre CCD-elementet.

Fjernelse af støv ved at vibrere CCD-elementet

Støvfjernelsesfunktionen benyttes til at ryste CCD-elementet fri for opsamlet støv.

- 1 Vælg [Dust Removal] (Fjernelse af støv) i [X] Set-up (Indstilling) – menuen, og tryk på 4-vejs-navigationsknappen (↔).**

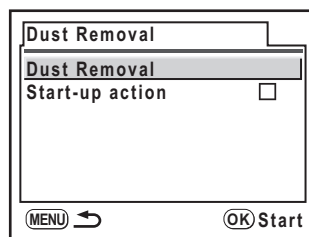

- 2 Tryk på OK-knappen.**

CCD-elementet kører, og støvfjernelsesfunktionen aktiveres. Vælg [Start-up action] (Opstartsfunktion), og brug 4-vejs-navigationsknappen (↔) til at vælge (On (til)), så støvfjernelsen aktiveres, hver gang kameraet tændes.

Fjernelse af støv med en blæser

Løft spejlet, og åbn lukkeren for at rengøre med en blæser. Kontakt din PENTAX-forhandler med henblik på professionel rengøring, da CCD-elementet er en præcisionskomponent. Rengøring foretages mod et gebyr.

Du kan benytte Imagesensor-rengørings sættet O-ICK1 (ekstraudstyr) til rengøring af CCD-elementet.



- Der må ikke anvendes tryklufspray.
- CCD-elementet må ikke rengøres, når eksponeringsfunktionen er indstillet til **B**-funktionen (bulb).
- Anvend altid kamerahusdækslet for at undgå, at der samler sig støv og snavs på CCD-elementet, når der ikke er monteret et objektiv.
- Hvis batteristanden er lav, vises [Not enough battery remaining to clean sensor] på LCD-skærmen.
- Hvis du ikke anvender vekselstrømsadapteren, skal du anvende batterier med tilstrækkelig kapacitet. Der lyder et advarselsbip, hvis batteristanden bliver lav under rengøring. Stop rengøringen øjeblikkeligt.
- Undgå at stikke blæserens mundstykke inden for objektivbajonetten. Hvis strømmen afbrydes, kan det forårsage skade på lukkeren eller CCD-elementet.



- Det anbefales at anvende vekselstrømsadapteren (ekstraudstyr) under rengøring af CCD-elementet.
- Selvdørløserlampen blinker, og [Cln] vises på LCD-panelet under rengøring af CCD-elementet.
- Dette kamera har et CCD-vekslende/aktiveret antirystesystem, og det kan forårsage en del støj ved rengøring af CCD-elementet. Det er ikke en funktionsfejl.

6

Appendiks

1

Sluk for kameraet, og fjern objektivet.

2

Tænd for kameraet.

3

Vælg [Sensor Cleaning] (Rengøring af sensor) i [X] Set-up (Indstilling) -menuen.

4

Tryk på 4-vejs-navigationsknappen (⏏).

Skærbilledet for rengøring af sensoren vises.

- 5** Brug 4-vejs-navigationsknappen (▲) til at vælge [Mirror Up] (Spejl op).

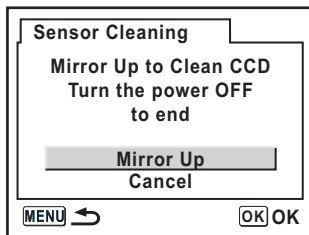

- 6** Tryk på OK-knappen.
Spejlet er låst i åben position.

- 7** Rengør CCD-elementet.

Fjern støv og snavs fra CCD-elementet med en blæser uden børster. Brug af en blæser med børster kan ridse CCD-elementet. CCD-elementet må ikke rengøres med en klud.

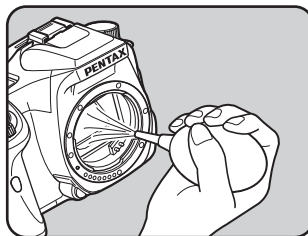

- 8** Sluk for kameraet.

- 9** Sæt objektivet på, når spejlet er vendt tilbage til den oprindelige position.

Tilbehør (ekstraudstyr)

Der fås forskelligt tilbehør til dette kamera. Yderligere oplysninger om tilbehør får du hos vores servicecenter.

Produkter, der er mærket med en stjerne (*), er identiske med dem, der følger med kameraet.

Vekselstrømsadapter D-AC76

Med denne vekselstrømsadapter forsynes kameraet med strøm fra stikkontakten.

Fjernbetjening CS-205

Kabel til fjernbetjening. Kabellængden er 0,5 m.

Fjernbetjening F

Du kan betjene kameraet på en afstand op til 5 m af kameraets forside.

Flashtilbehør

Autoflash AF540FGZ

Auto-flash AF360FGZ

AF540FGZ og AF360FGZ er P-TTL-autoflashenheder med et maksimalt ledetal på henholdsvis 54 og 36 (ISO 100/m). Flashene har slaveflashsynchronisering, flashsynchronisering med kontrastkontrol, autoflash, flashsynchronisering med hurtig lukkertid, trådløs flash og flashsynchronisering med første og sidste lukkergardin.

Stativflashclips CL-10

Dette er en montageclips til anvendelse af AF540FGZ eller AF360FGZ som trådløs slaveflash.

Flashskoadapter Fg

Forlængerledning F5P

Særskilt F-adapter til fastgørelse af flashen på stativ eller lignende.

Brug adapterne og kablerne, når den eksterne flash anvendes.

Til søgeren

Søgerlup O-ME53

Denne søger kan forstørre op til 1,18 gange, hvilket gør det lettere at fokusere.

Lup Fb

Søgerluppen forstørrer det centrale område i søgeren.

Vinkelsøger A

Med dette tilbehør ændres synsvinklen til søgeren i trin på 90°. Søgerluppen kan indstilles til 1× og 2×.

Dioptrikorrektionslinseadapter M

Med dette tilbehør justeres dioptrien. Det monteres på søgeren.

Hvis du finder det vanskeligt at se billedet i søgeren klart, kan du vælge en af de otte korrektionslinseadaptere M på -5 til +3 m-1 (pr. meter).

ME-søgerdæksel (*)

Øjestykke Fp (*)

Kameraetui

Kameraetui O-CC53

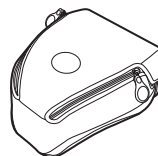

Rem O-ST53 (*)

Andre emner

Flashkodæksel Fk (*)

USB-kabel, I-USB17 (*)

Videokabel I-VC28 (*)

Imagesensor-rengøringsæt O-ICK1



Fejlmeddelelser











Fejlmeddelelse	Beskrivelse
Memory card full (hukommelseskort fuldt)	SD-hukommelseskortet er fuldt, og der kan ikke gemmes flere billeder. Isæt et nyt SD-hukommelseskort, eller slet uønskede billeder. (s.29, s.79) Du kan muligvis gemme nye billeder ved at ændre kvalitetsniveauet eller antal optagepixel. (s.115, s.116)
No image (intet billede)	Der er ingen billeder til visning på SD-hukommelseskortet.
Camera cannot display this image (kameraet kan ikke vise dette billede)	Du forsøger at vise en billedfil i et format, der ikke understøttes af dette kamera. Billedet kan muligvis vises på en anden type kamera eller en pc.
No card in camera (intet kort i kameraet)	SD-hukommelseskortet er ikke isat i kameraet. (s.29)
Memory card error (fejl i hukommelseskort)	Der er et problem med SD-hukommelseskortet, og der kan ikke optages eller vises billeder. Billederne kan måske vises på en pc, men ikke med dette kamera.
Card not formatted (kortet er ikke formateret)	Det SD-hukommelseskort, du har isat, er ikke formateret eller er formateret på en pc eller andet udstyr og er ikke kompatibelt med kameraet. Brug kortet, når det er formateret i dette kamera. (s.169)
Card locked (kort låst)	
Card is locked (kortet er låst) Rotation information cannot be saved (rotationsdata kan ikke gemmes)	Der er isat et låst SD-hukommelseskort i kameraet. Lås SD-hukommelseskortet op. (s.30)
This image is protected (dette billede er beskyttet) Rotation information cannot be saved (rotationsdata kan ikke gemmes)	Det valgte roterede billede er beskyttet. Fjern beskyttelsen af billedet. (s.83)
Cannot use card (kortet er ikke anvendeligt)	Det isatte kort kan ikke anvendes i dette kamera. Isæt et anvendeligt kort.
Battery depleted (batteri opbrugt)	Batterierne er opbrugte. Sæt nye batterier i kameraet. (s.25)
Not enough battery remaining to clean sensor (der er ikke tilstrækkelig hukommelse til rengøring af sensoren)	Vises under rengøring af CCD-elementet, hvis batteristanden er for lav. Udskift batterierne, eller anvend vekselstrømsadapteren (tilbehør). (s.28)
Image folder could not be created (billedmappe kunne ikke oprettes)	Det højeste mappennummer (999) og filnummer (9999) er i brug, og der kan ikke gemmes flere billeder. Isæt et nyt SD-hukommelseskort, eller formater kortet. (s.169)
The image is not stored (Billedet gemmes ikke)	Billedet kunne ikke gemmes på grund af en fejl i SD-hukommelseskortet.
Setting not stored (indstillingerne er ikke gemt)	Filen med DPOF-indstillingerne kunne ikke gemmes, fordi SD-hukommelseskortet er fuldt. Slet uønskede billeder, og indstil DPOF igen. (s.79)

Fejlmeddelelse	Beskrivelse
RAW images cannot be set (RAW-billeder kan ikke indstilles)	DPOF-indstillinger kan ikke anvendes til RAW-billeder.
RAW images are not supported (RAW-billeder understøttes ikke)	RAW-billeder kan ikke behandles med digitalfilteret.
No image to be filtered (intet billede at filtrere)	Når det digitale filter aktiveres i [ Playback] (Visning)-menuen, vises denne meddelelse, hvis alle gemte billeder er RAW-filer eller billeder, der er taget med andre kameraer.
This image cannot be filtered (Dette billede kan ikke filtreres)	Vises, når det digitale filter aktiveres i Fn-menuen for billeder, der er taget med andre kameraer.
No DPOF files (ingen DPOF-filer)	Ingen fil med DPOF-indstillinger. Angiv DPOF-indstillinger, og udskriv. (s.85)
Printer error (printerfejl)	Der er opstået en printerfejl, og filen kan ikke udskrives. Ret alle fejl, og forsøg at udskrive igen.
No paper in the printer (intet papir i printer)	Printeren er løbet tør for papir. Læg papir i printeren, og udskriv.
No ink in the printer (intet blæk i printer)	Printeren er løbet tør for blæk. Udskift blækpatronen, og udskriv.
Paper stuck in the printer (papiret har sat sig fast i printeren)	Der sidder papir fast i printeren. Fjern papiret, og udskriv.
Data error (datafejl)	Der opstod en datafejl under udskrivning.

Fejlfinding

Det anbefales at kontrollere følgende, inden du kontakter servicecenteret.

Problem	Årsag	Afhjælpning
Kameraet kan ikke tændes	Der er ikke isat batterier	Kontrollér, om batterierne er ilagt. Hvis dette ikke er tilfældet, ilægges batterier.
	Batterierne er ikke isat korrekt	Kontrollér, at batterierne vender rigtigt. Sæt batterierne i igen i henhold til ⊕⊖-symbolerne. (s.25)
	Lav batteristand	Udskift med opladede batterier, eller brug vekselstrømsadapteren. (s.28)
Lukkeren udløses ikke	Objektivets blændering står i en anden stilling end A	Sæt objektivets blændering i A -stilling (s.139), eller vælg [Permitted] (Tilladt) i [Using aperture ring] (Brug af blænderring) i [C Custom Setting] (Brugertilpasset indstilling)-menuen (s.188).
	Flashen oplades	Vent, til opladningen er afsluttet.
	Der er ikke mere plads på SD-hukommelseskortet.	Isæt et SD-hukommelseskort med tilstrækkelig plads, eller slet nogle af de eksisterende billeder (s.29, s.79).
	Optagelse	Vent, til optagelsen er afsluttet.
Autofokus virker ikke	Det er vanskeligt at fokusere på motivet	Autofokus fokuserer ikke ordentligt på motiver med lav kontrast (himlen, hvide vægge), mørke farver eller detaljerede mønstre, motiver, der bevæger sig hurtigt, eller landskaber, der optages gennem et vindue eller et net. Lås fokus på et andet motiv på samme afstand (tryk udløserknappen halvt ned). Ret derefter søgeren mod motivet, og tryk udløserknappen helt ned. Du kan også anvende manuel fokus. (s.132)
	Motivet er ikke i fokusområdet	Sørg for, at motivet befinder sig i fokusrammen i midten af søgeren. Hvis motivet befinder sig uden for fokusområdet, skal du rette kameraet mod motivet og låse fokuseringen (udløserknappen trykkes halvt ned). Komponer derefter billedet, og tryk udløserknappen helt ned.
	Motivet er for tæt på	Gå væk fra motivet, og tag billedet.
	Fokusfunktionen er indstillet til MF	Indstil fokusfunktionsknappen til AF . (s.124)
	Vises, når [AF Mode] (AF-funktion) i [Rec. Mode] (Opt.funkt) indstilles til AFC (kontinuerlig autofokus)	Indstil [AF Mode (Autofokus)] i [Rec. Mode] (Opt.funkt) til AFS (Enkeltbilledfunktion). (s.127)
	Optagefunktionen er sat til funktionen  (Moving Object (Motiv i bevægelse))-funktionen.	Indstil optagefunktionen til en anden indstilling end  (Moving Object (Motiv i bevægelse))-funktionen. (s.50)

Problem	Årsag	Afhjælpning
Eksponeringslåsefunktionen virker ikke	Eksponeringslåsefunktionen kan ikke anvendes, når funktionen M (Manual (Manuel)) eller B (Bulb) er indstillet	Indstil AE-låsen til noget andet end M -funktion (Manual (Manuel)) eller B -funktion (Bulb).
Flashen affyres ikke	Når flashfunktionen er indstillet til [Auto discharge] (Automatisk affyring) eller [Auto flash+Redeye reduct] (Autoflash + reduktion af "røde øjne"), affyres flashen ikke, hvis motivet er lyst	Indstil flashfunktionsvælgeren til [Manual discharge] (Manuel affyring) eller [Manl flash+Redeye reduct] (Manuel flash + reduktion af "røde øjne"). (s.54)
	Funktionsvælgeren er indstillet til  (Flash Off (Flash slukket))	Indstil funktionsvælgeren til andet end  (Flash Off (Flash slukket)). (s.50)
	SCN (Scene)-funktionen er indstillet til  (Night Scene (natoptagelse)),  (Sunset (Solnedgang)),  (Candlelight (Stearinlys)) eller  (Museum)	Indstil SCN (Scene) (scenarie)-funktionen til andet end  (Night Scene (natoptagelse)),  (Sunset (Solnedgang)),  (Candlelight (Stearinlys)) eller  (Museum). (s.50)
Motorzoomfunktionen virker ikke	Kameraet er ikke udstyret med motorzoomfunktion	Anvend manuel zoom. (s.53)
USB-forbindelsen til computeren virker ikke optimalt*	Overførselsfunktionen er indstillet til [PictBridge]	Indstil overførselsfunktionen til [PC].
	Der opstod en fejl under afsendelse af USB-data	Skift overførselsfunktion til [PC-F].
USB-forbindelsen til printeren virker ikke optimalt	Overførselsfunktionen er indstillet til [PC] eller [PC-F]	Indstil overførselsfunktionen til [PictBridge]. (s.89)

Problem	Årsag	Afhjælpning
Antiryste funktionen virker ikke	Antirystefunktionen er slukket	Tænd for antirystefunktionen.
	Antirystefunktionen er ikke indstillet korrekt	Hvis der anvendes et objektiv, hvor brændviddeinformationerne ikke kan overføres, indstilles [Focal Length] (Brændvidde) på menuen [Shake Reduction] (Antirystefunktion). (s.49)
	Lukkerhastigheden sænkes, når der panoreres eller optages natscener etc. Antirystefunktionen øger korrektionsområdet	Sluk for antirystefunktionen, og anvend et stativ.
	Motivet er for tæt på	Flyt dig længere væk fra motivet, eller sluk for antirystefunktionen, og anvend et stativ.

I sjældne tilfælde fungerer kameraet ikke korrekt på grund af statisk elektricitet. Dette kan afhjælpes ved at tage batterierne ud og sætte dem tilbage igen. Hvis spejlet forbliver i åben stilling, skal du tage batterierne ud og sætte dem tilbage igen. Tænd kameraet. Spejlet vender nu tilbage til lukket stilling. Hvis kameraet virker korrekt, når disse trin er udført, er en reparation ikke nødvendig.

* Detaljer om, hvordan kameraet sluttes til en pc, kan findes på s.11 i "PENTAX PHOTO Browser 3/PENTAX PHOTO Laboratory 3 Operating Manual".

Hovedspecifikationer



Type	Digitalt stillkamera af spejlreflekstypen med indbygget sammenklappelig P-TTL-flash, autoeksponering og TTL-autofokus
Effektivt antal pixel	6,10 megapixel
Sensor	Totalt pixelantal 6,31 megapixel, interline/interlace scan-CCD med primært farvefilter
Optagepixel	6M (RAW: 3.008 × 2.008/JPEG: 3.008 × 2.000 pixel), 4M (2.400 × 1.600 pixel), 1,5M (1.536 × 1.024 pixel)
Følsomhed	Auto, manuel (200/400/800/1600/3200: standardudgangsfølsomhed)
Filformat	RAW, JPEG (Exif2.21), DCF- og DPOF-kompatibel, Print Image Matching III-kompatibel
kvalitetsniveau	RAW , ★★★ (bedst), ★★ (bedre) og ★ (god)
Lagringsmedie	SD-hukommelseskort, SDHC-hukommelseskort
Antal optagelser	

Størrelse	kvalitetsniveau	Kapacitet			
		1 GB	512 MB	256 MB	128 MB
6M 3008×2008	RAW	Ca. 90	Ca. 46	Ca. 22	Ca. 11
6M 3008×2000	★★★	Ca. 330	Ca. 167	Ca. 78	Ca. 34
	★★	Ca. 607	Ca. 311	Ca. 149	Ca. 70
	★	Ca. 966	Ca. 498	Ca. 242	Ca. 117
4M 2400×1600	★★★	Ca. 459	Ca. 234	Ca. 111	Ca. 51
	★★	Ca. 807	Ca. 415	Ca. 201	Ca. 96
	★	Ca. 1.397	Ca. 674	Ca. 330	Ca. 161
1,5M 1536×1024	★★★	Ca. 880	Ca. 453	Ca. 220	Ca. 106
	★★	Ca. 1.397	Ca. 722	Ca. 354	Ca. 173
	★	Ca. 2.151	Ca. 1.115	Ca. 549	Ca. 271

Komprimering: ★★★ (bedst) = 1/3, ★★ (bedre) = 1/6, ★ (god) = 1/12

Hvidbalance	Auto, Daylight (dagslys), Shade (skygge), Cloudy (Overskyet), Fluorescent Light (D: Daylight, N: Neutral White, W: White), Tungsten Light (glødepærer), Flash, Manual (Manuel)
LCD-skærm	2,5", lavtemperatur, bredformat, poly-silicon TFT-farveskærm (LCD) med ca. 210.000 pixel (med bagbelysning)
Visningsfunktion	Enkeltbilledoptagelse, visning af ni billeder, zoomvisning (op til 12 gange, rulning mulig), drejemekanisme, diasshow, histogramvisning, bright portion
Digital Filterfunktion	B & W (S/H), Sepia, Color (Farve), Soft, Slim (Tynd), Brightness (Lysstyrke). (Kun til billedbehandling efter optagelse)

Eksponeringsfunktion	<p>P Program, Tv Lukkertidsprioritet, Av Blændeprioritet, M Manuel, B Bulb.</p> <p>Billedfunktioner i Auto Picture (Autobilledfunktion), Portrait (portræt), Landscape (landskab), Macro (Makro), Moving Object (Motiv i bevægelse), Night Scene Portrait (Natportræt), Flash Off (Flash slukket)</p> <p>Scenefunktion Night Scene (natoptagelse), Surf & Snow (vand og sne), Text (Tekst), Sunset (Solnedgang), Kids (Børn), Pet (kæledyr), Candlelight (Stearinlys), Museum</p>
Lukker	Elektronisk styret lodretløbende spaltelukker, lukkertidsområde (1) Auto 1/4000 til 30 sek. (trinløst); (2) Manuel 1/4000 til 30 sek. [trin på 1/2 EV eller 1/3 EV] (3) Bulb. elektromagnetisk aktivering, lukker låses ved at sætte tænd/sluk-knappen i OFF-stilling
Objektivmontering	Pentax bajonet KAF2 (AF-kobling, objektivinformatjonskontakter og strømkontakter)
Anvendt objektiv	Pentax KAF2, (ikke kompatibel med motorzoom), KAF-objektiver, KA-objektiver
Autofokussystem	TTL-fase-autofokussystem (SAFOX VIII), AF-måleområde: EV 0 til 19 (ved ISO 100 med f/1,4 objektiv). Fokuseringslås. Fokuseringsfunktioner: A.F.S (Enkeltbilledfunktion)/ A.F.C (Serieoptagelsesfunktion)/ M.F , Justerbart autofokuspunkt
Søger	Pentaprismesøger med Natural-Bright-Matte II matskive. Synsfelt: 96 %, Forstørrelse 0,85X (med 50 mm f/1.4-objektiv ved ∞), Dioptri: -2,5m ⁻¹ til +1,5m ⁻¹ (pr. meter)
Indikatorer i søgeren	Fokuspopsninger: er tændt, når motivet er i fokus, og blinker, når motivet ikke er i fokus, er tændt = indbygget flash klar, blinker = der bør anvendes flash, eller der anvendes et inkompatibelt objektiv, lukkertid, kontrollér lysfølsomhed, blændeværdi, indikator, der aktiveres med e-vælgeren, = AE-lås, resterende kapacitet, = eksponeringskorrektur, A.F.C = serieoptagelsesfunktion, symbol for billedfunktion, ikon for scenarie, M.F = manuel fokus, ISO = ISO-advarsel, visning af antirystefunktion
LCD-panel	er tændt=indbygget flash klar, blinker=der bør anvendes flash, eller der anvendes et inkompatibelt objektiv, =automatisk affyring, =automatisk affyring med reduktion af 'røde øjne', =enkeltbilledoptagelse, =serieoptagelse, =selvudløser, =optagelse med fjernbetjening, =advarsel om opbrugt batteri, =automatisk bracketing-eksponering (eksponeringstrin kan indstilles til 1/2 EV eller 1/3 EV), =centervægtsløsmåling, =spotløsmåling, =valg af AF-punkt, =midten af AF-punkt, lukkertid, blændeværdi, hvidbalance, resterende kapacitet og =eksponeringskorrektur, PC (masselagring)/ Pb (PictBridge) vises, når USB-kablet er tilsluttet
Previewfunktion	Digitalt preview: Komposition, eksponering og kontrol af fokus Optisk preview: Kontrol af dybdeskarphed (elektronisk styret og mulighed for anvendelse i alle eksponeringsfunktioner)
Selvudløser	Elektronisk styret med 12 sek./2 sek. forsinkelse (med spejllåsfunktion). Aktiveres ved tryk på udløserknop. Funktionsbekræftelse: Muligt at vælge lydssignal. Kan annulleres efter brug
Spejl	Hurtigt returnerende spejl, spejllåsfunktion (2 sek. udløser)
Automatisk Bracketing	3 billeder (undereksponeret, korrekt eksponering og overeksponeret) optages i serie med eksponeringskorrektur. (Valg mellem 1/2 EV og 1/3 EV for eksponeringstrin)

Lysmåler/måleområde	TTL-multi (16)-segment-måling. Måleområde fra EV 1 til EV 21,5 ved ISO 200 med 50 mm f/1.4-objektiv. Centervægts- og punktlusmåling kan vælges
EV-korrektion	±2.0 EV (Valg mellem 1/2 EV og 1/3 EV for eksponeringstrin)
AE-lås	Med knap (med timer, standardindstilling: 20 sek. eller så længe udløserknappen er trykket halvt ned)
Indbygget flash	Indbygget P-TTL-flash med seriestyring, GN 15,6 (ISO 200/m), dækningsvinkler: synsvinkel for 18-mm objektiv, flashsynkronisering i intervallet 1/180 sek. til en langsommere lukkertid, flash i dagslys, flash ved langsom lukkertid, ISO-område = P-TTL: 200 til 3.200
Ekstern flashsynkronisering	Flashsko med X-synkroniseringskontakt med koblinger til Pentax-autoflash. ISO-område = P-TTL: 200-3.200, autoflash, flashfunktion til reduktion af røde øjne, synkronisering med hurtig lukkertid, trådløs synkronisering med Pentax-flash
Brugertilpasset Funktion	18 funktionsindstillinger
Tidsfunktion	Internationale tidsindstillinger for 70 byer (28 tidszoner)
Støvfjernelse	SP-coating og CCD-opgaver for fjernelse af støv. Kan indstilles til at fungere, når der er tændt for kameraet
Strømforsyning	To CR-V3-batterier eller fire AA-lithiumbatterier, genopladelige AA-Ni-MH-batterier eller AA-alkalibatterier
Advarsel om opbrugt batteri	Symbolet for opbrugt batteri  lyser. Når  blinker, fastlåses lukkeren, og der vises ingen indikatorer i søgeren
Ind-/udgangsport	USB/Videostik (USB 2.0 (højhastighedskompatibel)), jævnstrømsstik, stik til fjernbetjening
Videoudgangsformat	NTSC/PAL
PictBridge	Kompatibel printer PictBridge-kompatibel printer UdskrivningsfunktionEnkeltbillede, Alle billeder, DPOF AUTOPRINT
Dimensioner og vægt	129,5 mm (B) × 92,5 mm (H) × 70 mm (D) 570 g (kabinet alene), 645 g (med to CR-V3 og et SD-hukommelseskort), 665 g (med fire AA-alkaline batterier og et SD-hukommelseskort)
Tilbehør	Flashskodæksel Fk, øjestykke Fo, ME-søgerdæksel, kamerahusdæksel, USB-kabel I-USB17, videokabel I-VC28, software (cd-rom) S-SW55, rem O-ST53, fire AA-alkalinebatterier, brugervejledning (denne bog) og brugervejledning til PENTAX PHOTO Browser 3/PENTAX PHOTO Laboratory 3
Sprog	Engelsk, fransk, tysk, spansk, italiensk, svensk, hollandsk, russisk, koreansk, kinesisk (traditionelt/simplificeret) og japansk

Specifikationer for fjernbetjening F (ekstraudstyr)

Fjernbetjening	Infrarød fjernbetjening. Billedet tages ca. tre sekunder efter, at der trykkes på fjernbetjeningens udløserknap, eller med det samme, når der trykkes på knappen. Rækkevidde = ca. 5 m foran kameraet
Strømforsyning	Ét stk. lithiumbatteri (CR1620)
Mål	22 mm (W) × 53 mm (H) × 6,5 mm (D)
Vægt	7 g (med batteri)

AdobeRGB

Det farverum, der anbefales af Adobe Systems, Inc. til professionel udskrivning. Et større farvegengivelsesområde end sRGB. Dækker det meste af farvespektret, så de farver, der kun er tilgængelige på udskriften, ikke mistes, når der redigeres billeder på en pc. Når billedet åbnes i ikke-kompatibel software, ser farverne lysere ud.

AE Metering

Motivets lysstyrke måles for at bestemme eksponeringen. I dette kamera kan der vælges mellem [Multi-segment Metering] (Multisegment lysmåling), [Center-weighted Metering] og [Spot Metering].

Auto Bracket (automatisk bracketing)

Anvendes til automatisk ændring af optageforholdene. Når der trykkes på udløserknappen, tages der tre billeder. Det første er uden korrektion, det andet er undereksponeret, og det tredje er overeksponeret.

Blænde

Blænden øger eller nedsætter den lysmængde (lysåbning), der passerer gennem objektivet til CCD.

6

Bright Portion

Overeksponerede områder i billedet er steder med mistet kontrast. Disse ser hvide ud.

CCD-element (Charge Coupled Device)

Fotoelementer, der omdanner det lys, der kommer ind igennem objektivet, til elektriske signaler, som skaber billedet.

Color space (Farverum)

Et angivet farveområde, der ligger inden for det anvendte spektrum. I digitalkameraer angives [sRGB] som standard af Exif. I dette kamera anvendes der endvidere [AdobeRGB] på grund af det større farvegengivelsesområde i forhold til sRGB.

DCF (Design Rule for Camera File System)

En filstandard for digitalkameraer, der er udviklet af The Japan Electronics and Information Technology Industries Association (JEITA).

DPOF (Digital Print Order Format)

Regler for skrivning af data på et kort med optagne billeder under hensyntagen til de specifikke billeder og antallet af kopier, der skal udskrives. Du kan let få udskrevet dine billeder ved at indlevere billederne i en forretning, der tilbyder DPOF-udskrivning.

Dybdeskarphe

Fokusområde. Fokusområdet afhænger af blænden, objektivets brændvidde og afstanden til motivet. Vælg f.eks. en mindre blænde for at øge dybdeskarphe

EV (eksponeringsværdi)

Eksponeringsværdien bestemmes af kombinationen af blændeværdi og lukkertid.

EV Compensation (EV-korrektion)

Justering af billedets lysstyrke ved at ændre lukkertid og blændeværdi.

Exif (billedfilformat, der kan udveksles, for digitale stillkameraer)

En filstandard for digitalkameraer, der er udviklet af The Japan Electronics and Information Technology Industries Association (JEITA).

Farvetemperatur

Udtrykker farven på den lyskilde, der oplyser motivet, med et tal. Dette er angivet i absolutte temperaturer ved hjælp af Kelvin-enheder (K). Lysets farve skifter til en blålig farve, når farvetemperaturen stiger og til en rødlig farve, når farvetemperaturen falder.

Fokuspunkt

Position i søgeren, der bestemmer, hvad der er i fokus. På dette kamera vælges [Select] og [Center] under [AUTO],

Histogram

Graf, der viser et billedes mørkeste og lyseste punkter. Den vandrette akse angiver lysstyrken, og den lodrette akse angiver antallet af pixel. Dette er nyttigt, hvis du ønsker at henvise til et billedes korrektionsstatus.

JPEG

En billedkomprimeringsmetode. Billedet optages i JPEG-format, når kvalitetsniveauet er indstillet til ★★★ (bedst), ★★ (bedre) eller ★ (god). Billeder, der er optaget i JPEG-format, er velegnede til at blive vist på en pc eller som vedhæftede billeder i en e-mail.

Kamerarystelser (uskarphed)

Hvis kameraet bevæges, mens lukkeren er åben, vil hele billedet blive uskarpt. Dette sker oftere, hvis lukkertiden er langsom.

Kamerarystelser forhindres ved at øge følsomheden, anvende flashen og øge lukkertiden. Kameraet kan også stabiliseres ved hjælp af et stativ. Da der er størst risiko for kamerarystelser, når der trykkes på udløserknappen, anbefales det at bruge antirystefunktionen, selvdløseren, fjernbetjeningsenheden og fjernbetjeningsstikket for at undgå kamerabevægelser.

Lukkertid (Shutter Speed)

Det tidsrum, hvor lukkeren er åben, og lys rammer CCD-elementet. Den mængde lys, der rammer CCD-elementet, kan ændres ved at ændre lukkertiden.

ND-filer (Neutral Density)

Filter med mange mætningsniveauer, der justerer lyset, uden at selve billedet påvirkes.

Noise Reduction (Støjreduktion)

Fremgangsmåde til reduktion af støj i billedet, grundet langsom lukkertid.

NTSC/PAL

To videoudgangsformater. NTSC anvendes primært i Japan, Nordamerika og Sydkorea. PAL anvendes primært i Europa og i Kina.

Optagepixel

Angiver billedstørrelsen ved hjælp af antal pixel. Jo flere pixel, der udgør et billede, jo større er billedstørrelsen.

Quality Level (kvalitetsniveau)

Dette hænger sammen med billedkomprimeringsforholdet. Jo lavere komprimeringen er, jo mere detaljeret bliver billedet. Dermed bliver billedet mere grovkornet efterhånden som komprimeringsgraden stiger.

RAW data

Ikke-redigerede billeddata fra CCD-elementet. Rådata er de data, der endnu ikke er blevet behandlet af kameraet. Kameraindstillinger på optagetidspunktet, som f.eks. hvidbalance, kontrast, mætning, farvetone, farverum, følsomhed og skarphed kan indstilles billede for billede efter optagelse. Derudover er rådata 12-bit-data, der indeholder 16 gange så mange oplysninger som 8-bit JPEG- og TIFF-data. Der er mulighed for at foretage større gradueringer. Overfør rådata til pc'en, og anvend den medfølgende software til at skabe billeddata med forskellige indstillinger, f.eks. JPEG eller TIFF.

Sensitivity (følsomhed)

Mængden af lys. Ved en større følsomhed kan der selv på mørke steder tages billeder med hurtig lukkertid, hvilket reducerer graden af kamerarystelser. Billeder med stor følsomhed er dog mere modtagelige over for støj.

sRGB (standard RGB)

International standard for farverum fastlagt af IEC (International Electrotechnical Commission). Denne standard er fastlagt på grundlag af farverummet for pc-skærme og anvendes endvidere som farverumsstandard for Exif.

Vignettering

Vignettering opstår, når billedets hjørner formørkes, fordi motivet blev blokeret af modlysblandingen eller filteret, eller fordi flashen blev blokeret.

White Balance (hvidbalance)

Under optagelse justeres farvetemperaturen i forhold til lyskilden, så motivet ser ud til at have den rette farve.

Symboler

[Rec. Mode] (Opt.funkt)-menupunkter	104, 182
[Playback] (Visning)-menupunkter	104, 182
[Set-up] (Indstilling)-menupunkter	105, 183
[C Custom Setting] (Brugertilpasset indstilling)- menupunkter	106, 184
Autobilledfunktion	43, 50
Portræt	50
Landskab	50
Makro	50
Motiv i bevægelse	50
Natportræt	50
Flash slukket	50
Natoptagelse	51
Vand & sne	51
Tekst	51
Solnedgang	51
Børn	51
Kæledyr	51
Stearinlys	51
Museum	51
-knap	99, 101
-knap	100
UP -knap	99
-knap	101
-knap	99
Visning	152, 153

Numerisk

4-vejs-navigationsknap ()	99, 101
---------------------------------------	---------

A

AdobeRGB	123
Advarsel om ISO-følsomhed Visning	122
AE-lås	148
AE-L -knap	99
AF360FGZ	160

AF540FGZ	160
AF.C (serieoptagelsesfunktion) ...	127
AF-punkt	128
A.F.S (Enkeltbilledfunktion)	127
Aftenoptagelse (bulb-funktion)	146
Alkalibatterier	26
Antirystefunktion	47
Anvendelse af menuen	102
Autobilledfunktion 	43, 50
AF (Autofokus)	124
Autofokus AF	124
Autofokusfunktion	127
Automatisk bracketing	149
Automatisk lysfølsomhed Korrektion	121
Automatisk slukkefunktion	176
Av -(blændeprioriteret automatik) funktion	142
AV-udstyr	75

B

B&W	76
Batterierne	25
(Beskyt) -knap	101
Beskyttelse	83
Billedtone	114
Blændeprioriteret automatik- funktion Av	142
Blændeværdi	135
Bright	114
Bright Portion	167, 178
Brightness	76
Brugertilpassede funktioner	106
Built-in flash	54, 154
B (Bulb)-funktion	146
Bulb-funktion B	146
Børn 	51

C**[C Brugertilpasset indstilling]**

Menu	106, 184
CCD-Elementet	189
Centervægtet	137
Cloudy (Overskyet)	118
Color	76
CR-V3	26

D

Date (dato)	85
Datoændring	170
Datoindstilling	35
Daylight (dagslys)	118
Delete	79
Diasshow	73, 168
Digitalfilter	76
Dioptr Adjust	39
Direkte udskrivning	88
Displayguide	174
DPOF-autoudskrivning	95
DPOF Settings	85
Drejning	69
Drive (motorfunktion)	108
Dybdeskarphed	135

E

Eksponerer	
Advarsel	141, 143, 145
Eksponeringsfunktion	138
Ekstern flash	160
Enkeltbilledfunktion AFS	127
Av (EV Compensation/Av)- knap	99
e-vælger	99
Eksponerer	134
EV-korrektion	147

F

Farverum	123
Farvetemperatur	119
Fastlås eksposering	131
Fejlmeddelelser	194
Filnummer	177
Filtre	76
Flash	54, 154

Flash (White Balance)	118
UP (Flash pop-op) knap	99
Flash slukket	50
Flash slukket 	50
Flashkorrektion	154
Flashoptagelse i dagslys	57
Flashsynkronisering med hurtig lukkertid Funktion	162
Flashsynkronisering med sidste lukkergardin	164
Flere flashenheder	165
Fn Menu	108
Fn -knap	99, 101
Focusing	124
Fokusfunktionsknap	98
Fokusindikator	107, 132
Fokuslås	130
Følsomhed	121
Formatering	169
Funktionsvælger	99
Fyrværkeri	146

G

Genopladelige Ni-MH-batterier	26
Glødepærer (hvidbalance)	118
Guide display	16

H

Histogramvisning	19, 178
Hvidbalance	118

I

Indkopiering af AF-område	128
Indstil fokus	130
[X] Indstilling] Menu	105
INFO -knap	99, 100
International tid	171
ISO-følsomhed	121

K

Kæledyr 	51
Kontinuerlig autofocus	131
Kontrast	117
Korrekt eksposering	134
Kortaktiveringslampe	15
Kvalitetsniveau	31, 116

L

Landskab ▲	50
LCD-panel	22
LCD-skærm	16
Lens	37
Lens Objektivlås	98
Lithiumbatterier	26
Lukkerprioriteret automatik-funktion Tv	140
Lukkertid	134
Lydsignal	170
Lysmålerens driftstid	137
Lysmåleretimer	150
Lysmåling	136
Lysstofrør (hvidbalance)	118
Lysstyrke på LCD-skærm	175

M

Mætning	117
Makro 📷	50
Manuel fokus	132
Manuel hvidbalance	119
Mappenavn	176
Matskive	133
MENU -knap	99, 100
Mode dial	110
Funktionsudvalg	52
Motiv i bevægelse 📷	50
Multisegment	136
Museum 🏛️	51

N

Natportræt 📷	50
Natural	114
Natoptagelse 📷	51
Ni-MH	26
NTSC	175
Nulstilling	179

O

Objektiv	186
Objektivlås	38
Øjeblikkelig visning	177

OK -knap	99, 101
Oplysninger om optagelse	17
[📷 Opt.funkt] Menu	104
Optagelsesdata	18
Optagepixel	31, 115
Optisk preview	152
Overførselsfunktion	89

P



PAL	175
PC-F	197
P (Program)-funktion	139
PictBridge	88
Pixel	115
Playback	68
Portræt 📷	50
Power	32
Preview 🔄	152, 153
Preview-metode	153
Printertilslutning	90
Program-funktion P	139
P-TTL (auto)	161
P-TTL (Flash)	163

R

RAW	116
Reduktion af 'røde øjne'	57, 164
Remote Control	64
Reset	180
Resterende billedlagringskapacitet	27

S

SCN (Scene)	50
SD-hukommelseskort	29
Selvudløser	60
Sepia (Digital Filter)	76
Serieoptagelse	58
Serieoptagelsesfunktion AFC	127
Shade (White Balance)	118
Sidste hukommelse	182
Skarphed	117
🗑️ (Slet)-knap	100
Sletning af alle billeder	80
Sletning af et enkelt billede	79
Sletning af markerede	81

Slim (Digital Filter)	76
Soft (Digital Filter)	76
Søger	20
Spejllåsefunktion	67
Spotlysmåling	137
Sprog	33, 174
Standardindstillinger	33, 182
Stearinlys 	51
Støjreduktion	146
Støvfjernelse	189
Strap	24
Solnedgang 	51
Synkronisering med kontrastkontrol Flash	166

T



Tænd-/sluk-knap	98, 100
Tekst 	51
Tilbehør (ekstraudstyr)	192
Trådløs funktion	162
Trådudløser	146
Trykket helt ned	45
Trykket halvt ned	45
Tv	75
Tv-funktionen (lukkerprioriteret automatik)	140

U

Udløser knap	45, 98, 100
Udskriftsfunktion	85
Udskriv alle billeder	93
Udskrivning af enkeltbillede	91
USB-kabel	88
Using aperture ring	188

V

Vand & sne 	51
Vekselstrømsadapter	28
Videokabel	75
Videoudgangsformat	175
Viewfinder	39
Vignettering	204
Vis AF-område	21
Visning	18
Visning af ni billeder	71
Visning af preview	178

Visningsformat	167
 (Visning)-knap	99, 101
[ Visning] -menu	104
Visningstid	27

Z

Zoomobjektiv	53
Zoomvisning	70

GARANTIBESTEMMELSER

Alle PENTAX-kameraer, der købes gennem autoriserede distributører af fotografisk udstyr, er dækket af en garanti mod materiale- og fremstillingsfejl i et tidsrum på tolv måneder fra købsdatoen. Der vil blive ydet service, og defekte dele vil blive udskiftet uden beregning inden for dette tidsrum under forudsætning af, at der ikke på udstyret findes tegn på skade som følge af stød, sand eller væske, misbrug, indgreb, batteritæring eller kemisk korrosion, brug i strid med brugervejledningen eller modificering foretaget af et ikke-autoriseret værksted. Producenten og dennes autoriserede repræsentanter hæfter ikke for nogen reparation eller ændring bortset fra sådanne, som er udført med disses skriftlige godkendelse, og producenten og dennes autoriserede repræsentanter hæfter endvidere ikke for tab som følge af forsinkelse eller manglende anvendelsesmulighed eller andre indirekte eller afledte tab af nogen art, det være sig som følge af materiale- eller fremstillingsfejl eller af andre årsager. Det aftales udtrykkeligt, at producentens og dennes autoriserede repræsentanters ansvar i medfør af enhver garanti eller indeståelse, det være sig udtrykkeligt eller stiltiende, er strengt begrænset til udskiftning af dele som anført ovenfor. Reparationer udført af ikke-autoriserede værksteder vil ikke blive refunderet.

Fremgangsmåde i tilfælde af defekter inden for garantiperioden (12 måneder)
Hvis der opstår problemer med dit PENTAX-kamera inden for garantiperioden på 12 måneder, skal kameraet returneres til den forhandler, hvor du købte det, eller til fabrikken. Hvis der ikke findes en Pentax-repræsentant i dit land, skal du indsende kameraet til fabrikken franko. I sidstnævnte tilfælde kan det tage et godt stykke tid, før udstyret kan returneres til dig som følge af komplicerede toldprocedurer. Hvis udstyret er dækket af garantien, vil reparation blive foretaget og dele udskiftet uden beregning, hvorefter udstyret returneres til dig. Hvis garantien ikke dækker udstyret, skal du selv dække omkostningerne efter fabrikkens eller dennes repræsentants almindelige gebyrer. Udgifter til forsendelse afholdes af køber. Hvis dit PENTAX-udstyr er købt i et andet land end det land, hvor du indsender det til eftersyn i garantiperioden, kan fabrikkens repræsentant i det pågældende land opkræve almindelige ekspeditions- og servicegebyrer. Uanset ovenstående vil dit PENTAX-udstyr blive eftersat uden beregning i henhold til nærværende procedure og garantipolitik, hvis det returneres til fabrikken. Under alle omstændigheder skal forsendelsesomkostninger og toldgebyrer afholdes af afsenderen. Køber skal gemme kvitteringer og regninger for købet som bevis for købsdatoen i mindst et år. Ved indsendelse af udstyr til reparation skal kameraet indsendes til fabrikantens autoriserede repræsentanter eller godkendte værksteder, medmindre udstyret sendes direkte til fabrikanten. Sørg altid for at få et tilbud på, hvad en reparation vil koste. Først når du har accepteret tilbuddet, skal du lade værkstedet gå i gang med reparationen.

- Denne garantipolitik påvirker ikke kundens lovbestemte rettigheder.
- Lokale garantiordninger, der ydes af PENTAX-distributører i visse lande, kan træde i stedet for denne garanti. Vi anbefaler derfor, at du gennemlæser et evt. garantikort, der følger med produktet på købstidspunktet, eller kontakter PENTAX-distributøren i dit land for at få yderligere oplysninger om garantien.



CE-mærket er et overensstemmelsesmærke i henhold til EU-direktiv om CE-mærkning af produkter inden for den Europæiske Union.

Brugeroplysninger om bortskaffelse



1. I Den Europæiske Union

Hvis dit produkt bærer dette symbol, betyder det, at brugte elektriske/elektroniske produkter ikke må blandes med almindeligt husholdningsaffald. Der findes et separat indsamlingssystem for disse produkter.

Brugt elektrisk/elektronisk udstyr skal behandles separat og i overensstemmelse med lovgivning, der kræver korrekt behandling, indsamling og genbrug af disse produkter. Afhængigt af implementeringen i den pågældende medlemsstat kan private husstande i EU-medlemsstaterne gratis aflevere deres brugte elektriske/elektroniske udstyr til dertil beregnede indsamlingsfaciliteter*. I nogle lande tager din lokale forhandler også gratis imod dit gamle produkt, hvis du køber et tilsvarende nyt produkt. *Kontakt de lokale myndigheder, hvis du ønsker yderligere oplysninger.

Ved at bortskaffe dette produkt korrekt hjælper du med at sikre, at affaldet bliver behandlet, indsamlet og genbrugt, hvilket forhindrer potentielle negative virkninger på miljøet og menneskers sundhed, som ellers ville kunne opstå som følge af uhensigtsmæssig håndtering af affaldet.

2. I andre lande uden for EU

Hvis du ønsker at komme af med dette produkt, bedes du kontakte de lokale myndigheder for at få oplyst den korrekte bortskaffelsesmetode.

I Schweiz: Brugt elektrisk/elektronisk udstyr kan gratis afleveres til forhandleren, selv hvis du ikke køber et nyt produkt. Yderligere indsamlingsfaciliteter er angivet på hjemmesiden www.swico.ch eller www.sens.ch.

Memo

Memo

Memo

Memo

Memo