

PENTAX

Optio P70

Q Guide uick

Tak fordi du valgte dette
digitalkamera fra PENTAX.

Når du bruger kameraet for første gang, anbefales det, at du læser denne vejledning for at få en fornemmelse af den grundlæggende brug af kameraet. Se i den separate "Brugervejledning" på cd'en for at få yderligere forklaring på avanceret brug af kameraet og for at få forklaring på kameraets avancerede funktioner.

Til brugere af dette kamera

- Brug ikke, og opbevar ikke enheden i nærheden af udstyr, der genererer kraftig elektromagnetisk stråling eller magnetiske felter. Kraftige ladninger eller magnetiske felter fra udstyr, som f.eks. radiosendere, kan forstyrre skærmen, beskadige data gemt på hukommelseskortet eller påvirke produktets indvendige kredsløb og forårsage fejlfunktion på kameraet.
- Displayets flydende krystaller er fremstillet under anvendelse af yderst avanceret præcisionsteknologi. Selv om niveauet for fungerende pixel er 99,99 % eller bedre, skal du være opmærksom på, at 0,01 % eller færre pixel ikke tændes eller tændes, når de ikke burde tænde. Dette har dog ingen indvirkning på det optagne billede.
- De viste illustrationer og skærmens visning i denne brugervejledning kan afvige fra det faktiske produkt.
- Både SD-hukommelseskort og SDHC-hukommelseskort betegnes herefter som SD-hukommelseskort i denne brugervejledning.
- I denne vejledning refererer den generiske term "computer(e)" herefter til enten en Windows PC eller en Macintosh.

SIKKER ANVENDELSE AF KAMERAET

Vi har gjort vores yderste for at gøre dette produkt så sikkert som muligt. Ved brug af produktet skal du lægge mærke til de punkter, der er markeret med følgende symboler.



Advarsel Dette symbol viser, at hvis du ikke overholder dette, kan det medføre alvorlige personskade.



Forsigtig Dette symbol viser, at hvis du ikke overholder dette, kan det medføre mindre eller lidt større personskader eller skade på materiel.

Om kameraet



Advarsel

- Gør ikke forsøg på at skille kameraet ad eller foretage ændringer på det. Visse indvendige dele af kameraet arbejder ved højspænding, hvilket indebærer risiko for stød, hvis kameraet adskilles.
- Hvis kameraets indvendige dele skulle blive blottet f.eks. som følge af, at kameraet tabes, må du aldrig røre ved sådanne dele, da der er risiko for at få stød.
- Opbevar altid SD-hukommelseskortet utilgængeligt for børn. Søg omgående læge, hvis et kort sluges.
- Det kan også være farligt at have kameraremmen omkring halsen. Sørg for, at børn aldrig vikler remmen rundt om halsen.
- Brug en Pentax AC-adapter, der er beregnet til dette produkt. AC-adapteren skal have samme effekt- og spændingsspecifikationer som produktet. Brug af en anden type AC-adapter end den anførte kan medføre risiko for brand eller stød. Tag altid batterierne ud af kameraet når AC-adapteren benyttes, da kortslutning ellers kan forekomme.
- Hvis der kommer røg eller underlige lugte ud af kameraet, eller hvis du konstaterer andre uregelmæssigheder, skal du omgående holde op med at bruge kameraet, fjerne batteriet og kontakte det nærmeste PENTAX-servicecenter. Hvis kameraet fortsat bruges, kan det medføre risiko for brand eller stød.



Forsigtig

- Oplad kun det genopladelige litium-ion-batteri D-LI88. Genopladning af andre batterityper kan medføre eksplosion eller brand.
- Rør ikke ved flashen, når den affyres, da dette kan give forbrændinger.
- Flashen må ikke affyres, hvis den er i kontakt med dit tøj, da dette kan misfarve tøjet.
- I tilfælde af lækage fra batteriet kommer i kontakt med øjnene, kan det forårsage tab af synet. Skyl øjnene med rent vand, og søg læge øjeblikkeligt. Du må ikke gnide dig i øjnene.
- I tilfælde af lækage fra batteriet kommer i kontakt med hud eller tøj, kan det medføre hudirritation. Vask de berørte områder grundigt med vand.
- Sikkerhedsforanstaltninger ved håndtering af D-LI88-batterier:
 - BATTERIET KAN EKSPLODERE ELLER BRÆNDE, HVIS DET IKKE BEHANDLES ORDENTLIGT.
 - DU MÅ IKKE ADSKILLE DET ELLER KASTE DET I ÅBEN ILD.
 - DU MÅ IKKE OPLADE DET PÅ ANDEN VIS END PÅ DE ANGIVNE OPLADEBETINGELSER.
 - MÅ IKKE OPVARMES OVER 60°C ELLER KORTSLUTTES.
 - MÅ IKKE KNUSES ELLER ÆNDRES.
- Fjern omgående batteriet fra kameraet, hvis det bliver varmt eller begynder at udvikle røg. Pas på, at du ikke brænder dig på det varme batteri, når det tages ud af kameraet.
- Visse dele af kameraet bliver varme under brug. Vær opmærksom på dette under brugen.
- Pas på glasskår, hvis LCD-skærmen beskadiges. Undgå endvidere at få flydende krystaller på huden, i øjnene eller i munden.
- Afhængig af dine medfødte omstændigheder eller fysiske sygdomme så kan brug af kameraet medføre kløe, udslet eller blærer. Hvid du oplever nogen uregelmæssigheder, skal du holde op med at bruge kameraet og straks søge læge.

Om batteriopladeren og vekselstrømsadapteren



Advarsel

- Benyt aldrig produktet ved en anden spænding end den angivne. Hvis der benyttes en anden strømkilde end den angivne, kan det forårsage brand eller stød. Den angivne spænding er 100-240 V vekselstrøm.
- Forsøg aldrig at skille dette produkt ad eller foretage ændringer på produktet, da dette kan forårsage brand eller stød.

- Hvis der kommer røg eller underlige lugte fra produktet, eller hvis der forekommer andre uregelmæssigheder, skal du omgående holde op med at bruge kameraet og derefter kontakte en PENTAX-forhandler. Hvis du fortsætter med at bruge produktet, kan det forårsage brand eller stød.
- Hvis der kommer vand ind i produktet, skal du kontakte en PENTAX-forhandler. Hvis du fortsætter med at bruge produktet, kan det forårsage brand eller stød.
- Hvis der er tordenvejr, når du bruger batteriopladeren eller vekselstrøms-adapteren, skal du tage kablet ud og stoppe med at bruge produkterne. Hvis du fortsætter med at bruge produktet, kan udstyret blive beskadiget, eller det kan forårsage brand eller stød.
- Tør kabelstikket af, hvis der kommer støv på det. Støv kan forårsage brand.



Forsigtig

- Undgå at anbringe eller tabe tunge genstande på netledningen, og undgå at bøje netledningen voldsomt, da dette kan beskadige den. Hvis netledningen beskadiges, skal du kontakte en PENTAX-forhandler.
- Udgangsstikkene i produktet må ikke kortsluttes eller berøres, når produktet er tilsluttet.
- Sæt ikke netledningen i med våde hænder. Dette kan forårsage stød.
- Udsæt ikke produktet for hårde stød eller tryk, og undlad at tabe det på en hård overflade. Dette kan medføre funktionsfejl.
- Batteriopladeren må kun anvendes til opladning af genopladelige batterier af typen lithium-ion (D-LI88). Opladning af andre batterityper kan forårsage overophedning, eksplosion eller funktionsfejl.
- For at minimere risikoen for farer bør du kun benytte et CSA/UL-certificeret strømforsyningskabelsæt, hvor kablet er af typen SPT-2 eller bedre, minimum nr. 18 AWG-kobber, den ene ende er udstyret med et påstøbt hanstik (med en specificeret NEMA-konfiguration) og den anden er udstyret med et påstøbt hunstik (med en specificeret konfiguration af den ikke-industrielle IEC-type) eller tilsvarende.

Forsigtighed under brug

- Medbring det internationale garantikort, der følger med ved købet, når du er på rejse. Dette kort vil være nyttigt, hvis der opstår problemer med kameraet i udlandet.
- Når kameraet ikke har været anvendt i lang tid, bør du altid afprøve det for at sikre dig, at det stadig fungerer korrekt, især før du tager vigtige billeder (f.eks. ved et bryllup eller på en rejse). Optagelsernes indhold kan ikke garanteres, hvis optagelse, visning eller dataoverførsel til en computer osv. ikke er mulig pga. en fejl i dit kamera eller lagermedie (SD-hukommelseskort) osv.
- Objektivet på dette kamera kan ikke udskiftes. Objektivet kan ikke afmonteres.
- Rengør aldrig produktet med organiske opløsningsmidler som f.eks. fortynder eller rensbenzin.
- Steder med høj temperatur og fugtighed bør undgås. Vær særlig opmærksom på parkerede biler, da kabinen kan blive meget varm.
- Dette kamera er ikke vandtæt og må ikke anvendes på steder, hvor det kan blive udsat for regn, vand eller nogen form for væske.
- Undgå at opbevare kameraet på steder, hvor der forefindes pesticider og kemikalier. Tag kameraet ud af etuiet, og opbevar det på et sted med god udluftning, så kameraet ikke skades af fugt under opbevaring.
- Sørg for, at kameraet ikke udsættes for vibrationer, stød eller tryk, da dette kan forårsage skade eller funktionsfejl. Sæt kameraet på en pude for at beskytte den mod vibrationer, når den kan blive udsat for vibrationer fra en motorcykel, bil, skib m.v. Hvis kameraet udsættes for vibrationer, stød eller tryk, skal det indleveres på det nærmeste PENTAX-servicecenter for at blive kontrolleret.
- Kameraet kan anvendes ved temperaturer mellem 0°C og 40°C.
- LCD-skærmen bliver sort ved høje temperaturer, men bliver atter normal, når temperaturen falder til det normale niveau.

- LCD-skærmens flydende krystaller reagerer langsommere ved lave temperaturer. Denne reaktion er normal for flydende krystaller og er ikke en fejl.
- Det anbefales, at kameraet indleveres til regelmæssige eftersyn hvert eller hvert andet år for at sikre, at det til stadighed fungerer optimalt.
- Hvis kameraet udsættes for hurtige temperaturudsving, kan der dannes fugt indvendigt i kameraet og på ydersiden. Derfor bør kameraet lægges i et etui eller en plastpose og først tages ud, når temperaturforskellen langsomt har udlignet sig.
- Vær opmærksom på, at formatering af SD-hukommelseskortet eller den indbyggede hukommelse sletter alle data; det kan imidlertid stadig være muligt at genoprette dataene ved anvendelse af standard datagenoprettelsessoftware. Håndtering af kameraets hukommelse er på eget svar.
- Tryk ikke for hårdt på skærmen, da dette kan medføre beskadigelse eller defekt.
- Pas på ikke at have kameraet i baglommen, når du sætter dig ned, da dette kan beskadige kameraet eller skærmen.
- Hvis der anvendes et stativ sammen med kameraet, må skruen ikke overspændes i kameraets stativgevind.
- Den vekselstrømsnetledning, der følger med kameraet, er udelukkende til brug sammen med D-BC88-batteriopladeren. Den må ikke anvendes sammen med andet udstyr.
- Hvis batteriet opbevares fuldt opladet, kan det nedsætte batteriets ydelse. Undgå især at opbevare batteriet ved høje temperaturer.
- Hvis batteriet efterlades i kameraet, og kameraet ikke bruges i længere tid, aflades batteriet for meget, og batteriets brugstid forkortes.
- Det anbefales at oplade batteriet den dag, det skal bruges, eller dagen før.

Kontrol af pakkens indhold

Kontrollér, at nedenstående dele følger med kameraet.

- Kamera (Optio P70)



- Rem (O-ST51)

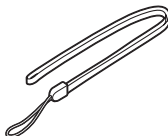

- Software (cd) S-SW87

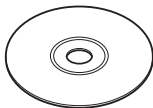

- USB-kabel (I-USB7)

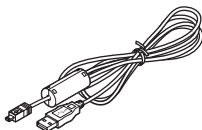

- AV-kabel (I-AVC7)

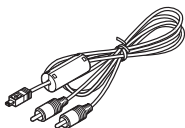

- Genopladeligt lithium-ion-batteri (D-LI88)



- Batterioplader (D-BC88)

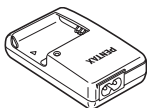

- Vekselstrømsledning



- Brugervejledning

- Lynvejledning (denne vejledning)

Oversigt over dele og skærmindikatorer

Forside

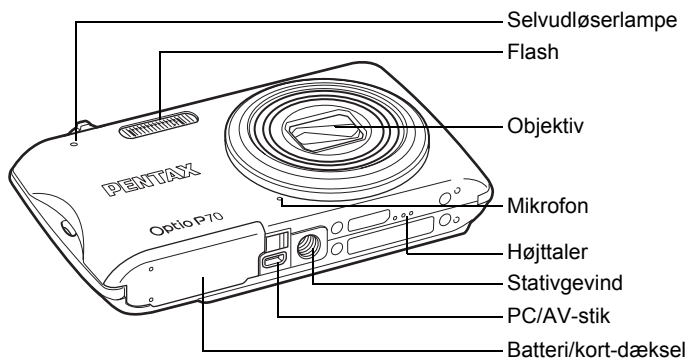

Bagside

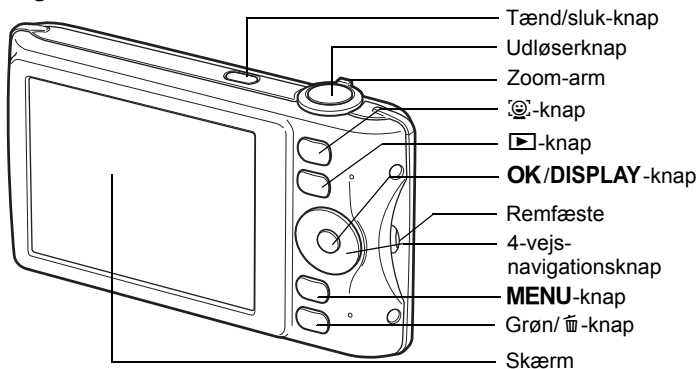

I lynvejledningen er piletasterne, der skal trykkes på, vist til højre.

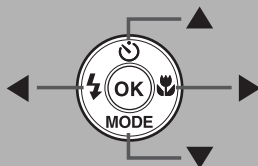

●Skærmindikatorer

Følgende indikatorer vises i optagefunktionen for stillbilleder.

Normal visning i optagefunktionen for stillbilleder

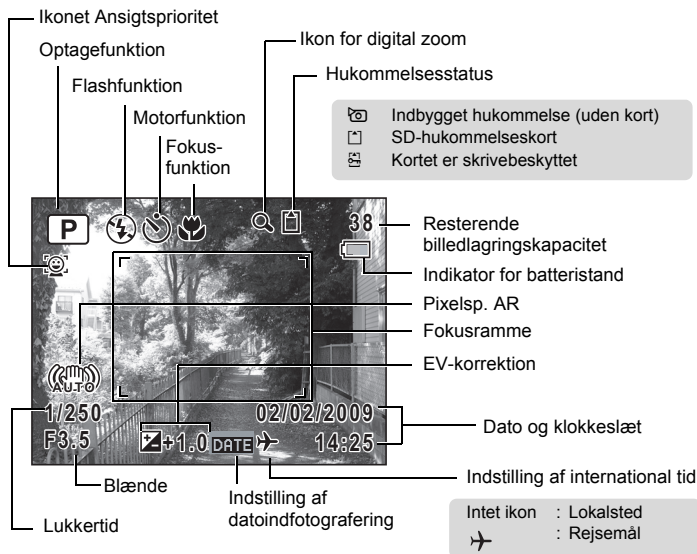

Indikator for batteristand

Du kan kontrollere batteristanden ved hjælp af -indikatoren på skærmen.

Visning af skærbilledet	Batteristand
(Grøn)	Batteriet er fuldt opladet.
(Grøn)	Lav batteristand.
(Gul)	Meget lav batteristand.
(Rød)	Batteriet er opbrugt.
[Batteri opbrugt]	Efter visning af denne meddelelse slukker kameraet.

1

Klargøring af kameraet til brug

Klargør kameraet, før du begynder at bruge det.

● Montering af rem

Fastgør den medfølgende rem som vist på illustrationen.

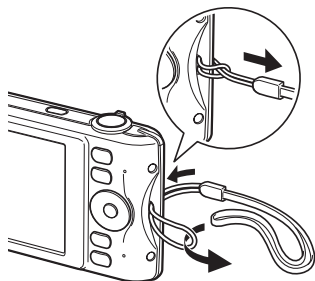

● Isætning af batteri og kort

Isæt batteri og SD-hukommelseskort som vist på illustrationen.

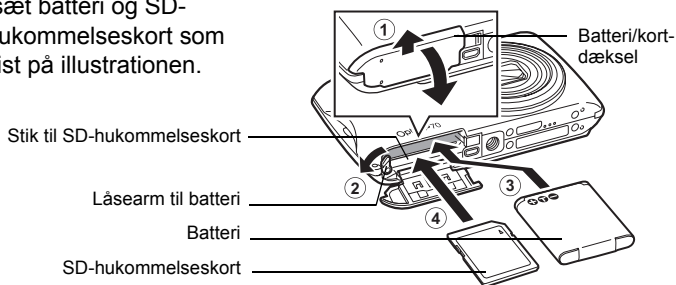

* SD-hukommelseskortet sælges separat.

Før brug af batteriet

Hvis det er første gang, batteriet er i brug, skal det oplades, før det sættes i kameraet.

●Tryk på tænd/sluk-knappen

Kameraet tændes og er klar til at tage stillbilleder. Tryk på tænd/sluk-knappen igen for at slukke for kameraet.

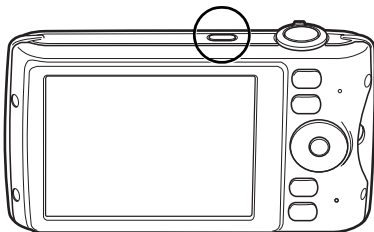

●Sådan udføres standardindstillinger

Skærbilledet [Language/言語] vises, når kameraet tændes første gang. Vælg det ønskede sprog, og indstil dato og klokkeslæt.

- 1 Brug 4-vejs-navigationsknappen (▲▼◀▶) til at vælge det ønskede sprog.
- 2 Tryk på **OK**-knappen.

Language/言語		
English	日本語	Türkçe
Français	Dansk	Ελληνικά
Deutsch	Svenska	Русский
Español	Suomi	ไทย
Português	Polski	한국어
Italiano	Čeština	中文繁體
Nederlands	Magyar	中文简体
MENU/Annul.		OK/OK

Memo

Hvis du ved en fejl får valgt et andet sprog, skal du trykke på 4-vejs-navigationsknappen (▶), brug 4-vejs-navigationsknappen (▲▼◀▶) til at vælge sprog, og tryk derefter på knappen **OK**. Skærbilledet [Standardindst.] vises på det valgte sprog.



- 3 Tryk på 4-vejs-navigationsknappen (▼) til at flytte billedet til [Lokalsted].

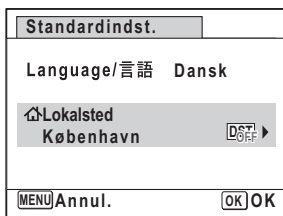

- 4 Tryk på 4-vejs-navigationsknappen (▶) for at skifte til skærbilledet [Lokalsted].
- 5 Brug 4-vejs-navigationsknappen (◀▶) til at vælge byen.
- 6 Tryk på 4-vejs-navigationsknappen (▼) for at flytte billedet [DST] (Sommertid).
- 7 Brug 4-vejs-navigationsknappen (◀▶) til at vælge (Tændt) eller (Slukket).
- 8 Tryk på **OK**-knappen for at vise skærbilledet [Standardindst.].

- 9 Tryk på **OK**-knappen.
Skærbilledet [Datoindstilling] vises.
- 10 Tryk på 4-vejs-navigationsknappen (▲▼) for at vælge [Datoformat].
- 11 Tryk på 4-vejs-navigationsknappen (▶) for at vælge [dd/mm/åå], og tryk derefter på 4-vejs-navigationsknappen (▲▼) igen for at vælge datoformat.
- 12 Tryk på 4-vejs-navigationsknappen (▶) for at vælge [24h], og tryk derefter på 4-vejs-navigationsknappen (▲▼) igen for at vælge [24h] (24-timers visning) eller [12h] (12-timers visning).
- 13 Tryk på 4-vejs-navigationsknappen (▶), og tryk derefter på 4-vejs-navigationsknappen (▼) igen for at flytte rammen til [Dato].
- 14 Tryk på 4-vejs-navigationsknappen (▶) for at vælge [01] (dato), [01] (måned) eller [2009] (år), og tryk derefter på 4-vejs-navigationsknappen (▲▼) igen for at indstille datoen til den aktuelle dato.
- 15 Tryk på 4-vejs-navigationsknappen (▶), og tryk derefter på 4-vejs-navigationsknappen (▼) igen for at flytte rammen til [Klokkeslæt].
- 16 Sæt klokkeslæt på samme måde som i nr. 14.
- 17 Tryk på **OK**-knappen.

Datoindstilling	
Datoformat	dd/mm/åå 24h
Dato	01/01/2009
Klokkeslæt	00:00
MENU Annul. OK OK	

● Indstilling af Vælg lodret snapshot

Med funktionen "Lodret snapshot" kan du tage billeder og udføre funktioner, når du holder kameraet lodret, som om det var en mobiltelefon. Hvis du vil bruge denne funktion, skal du først udføre indstillingen "Lodret snapshot" her.

- 1 Brug 4-vejs-navigationsknappen (▲▼) til at vælge [Tændt] eller [Annullér].

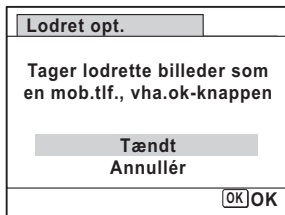

- 2 Tryk på **OK**-knappen.

Dette vil bekræfte indstillingen Lodret snapshot og afslutter standardindstillingen. Kameraet vender tilbage til optagestatus.

● Formatering af et SD-hukommelseskort

Brug dette kamera til at formatere (initialisere) SD-hukommelseskortet, hvis det er ubrugt eller har været anvendt i et andet kamera eller en anden digital enhed. Vær opmærksom på, at formatering vil slette al data på SD-hukommelseskortet.

3

Optagelse af billeder

Ret kameraet mod motivet, og tryk på udløserknappen.
Flashen affyres automatisk, afhængigt af lysforholdene.

- 1 Indram motivet vha. fokusrammen på skærmen.
- 2 Drej zoom-armen for at ændre optageområdet.

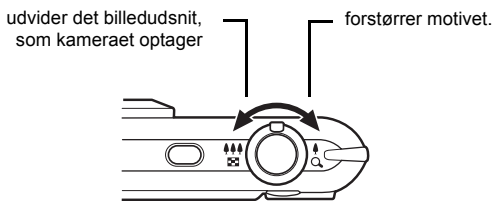

- 3 Tryk udløserknappen halvt ned.

Fokusrammen på skærmen bliver grøn, hvis motivet er i fokus.

- 4 Tryk udløserknappen helt ned.

Billedet tages.



●Valg af flashfunktion

Hver gang du trykker på 4-vejs-navigationsknappen (◀), skiftes der mellem nedenstående flashfunktioner.

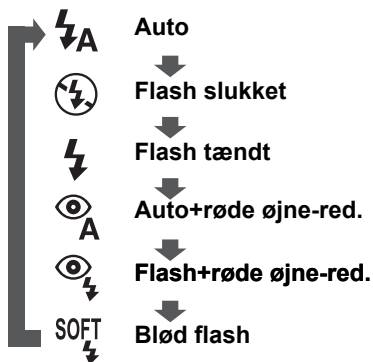

Memo











- I funktionerne 📹 (Video) eller 🎆 (Fyrværkeri) kan flashen ikke tændes.
- I funktionen 📄 (Natoptagelse) kan ⚡_A og 📷_A ikke vælges.

●Valg af optagefunktion

Hver gang du trykker på 4-vejs-navigationsknappen (▲), skiftes der mellem nedenstående motorfunktioner.



Memo

- Du kan vælge  (Serieoptagelse) eller  (Højhastigheds-serieoptagelse), afhængig af optagefunktionen.
- Du kan vælge  (2 sek. selvudløser) ved at trykke på 4-vejs-navigationsknappen (▼) og derefter (▶), efter du har valgt  (10 sek. selvudløser).
- I funktionerne  (Grøn),  (Video),  (Fyrværkeri),  (Rammekomponering) **WIDE** (Digital vidvinkel) eller  (Digital Panorama), kan  og  ikke vælges.

●Valg af fokusfunktion

Hver gang du trykker på 4-vejs-navigationsknappen (▶), skiftes der mellem nedenstående fokusfunktioner.

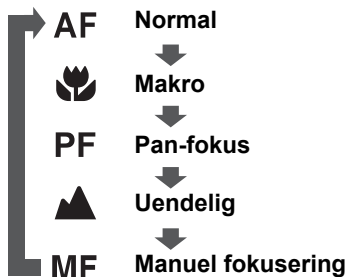

Valg af en optagefunktion

Du kan vælge en passende funktion til en bestemt situation fra udvalget af optagefunktioner.

Tryk på 4-vejs-navigationsknappen (▼).

Brug 4-vejs-navigationsknappen (▲▼◀▶) til at vælge optagefunktion, og tryk derefter på **OK**-knappen.



4

Visning af billeder

Du kan få vist de billeder, du har taget, på skærmen.

- 1 Tryk på -knappen, når du har taget et billede.

Billedet vises på skærmen.



Memo

- Tryk på 4-vejs-navigationsknappen () for at få vist forrige eller næste billede.
- Når du drejer zoom-armen til venstre ved visning, vises 4 miniaturebilleder ad gangen. Når du drejer zoom-armen til venstre igen, mens 4 miniaturebilleder vises, vises ni billeder. Hvis du drejer zoom-armen til venstre endnu en gang, skiftes til mappe- eller kalendervisning.

● Sletning af billeder



Sletning af et enkelt billede

Du kan slette et enkelt billede, der vises på skærmen.

- 1 Vælg det billede, som du vil slette.
- 2 Tryk på -knappen.

Skærbilledet til bekræftelse af handlingen vises.



- 3 Brug 4-vejs-navigationsknappen ( ) til at vælge [Slet].
- 4 Tryk på **OK**-knappen.

Memo

- Du kan slette flere billeder, der er valgt fra 4-billed- eller 9-billed-visningen.
- Du kan slette mange billeder på én gang.
- Du kan beskytte lagrede billeder mod utilsigtet sletning.

Valg af en visningsfunktion

Du kan vælge den optagefunktion, du ønsker at bruge med udvalget af optagefunktioner.

Tryk på 4-vejs-navigationsknappen (▼), mens et billede vises i visningsfunktionen.

Brug 4-vejs-navigationsknappen (▲▼◀▶) til at vælge visningsfunktion, og tryk derefter på **OK**-knappen.



Hvis du vil have nærmere oplysninger om, hvordan du bruger Optio P70 eller instrukser om, hvordan du tilslutter kameraet computeren, skal du se i vejledningen nedenfor.

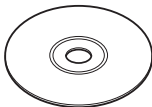

Optio P70 Brugervejledning

Information til brugere om indsamling og bortskaffelse af gammelt udstyr og brugte batterier



1. I Den Europæiske Union

Disse symboler på produkter, emballage og/eller medfølgende dokumenter betyder, at brugt elektrisk og elektronisk udstyr og batterier ikke må blandes med husholdningsaffald.

Brugt elektrisk/elektronisk udstyr og batterier skal behandles separat og i overensstemmelse med lovgivning, der kræver korrekt behandling, indsamling og genbrug af disse produkter.

Afhængigt af implementeringen i den pågældende medlemsstat kan private husstande i EU-medlemsstaterne gratis aflevere deres brugte elektriske/elektroniske udstyr og batterier på dertil beregnede indsamlingsfaciliteter*.

I nogle lande tager din lokale forhandler også gratis imod dit gamle produkt, hvis du køber et tilsvarende nyt produkt.

*Kontakt de lokale myndigheder, hvis du ønsker yderligere oplysninger.



Ved at bortskaffe dette produkt korrekt hjælper du med at sikre, at affaldet bliver behandlet, indsamlet og genbrugt, hvilket forhindrer potentielle negative virkninger på miljøet og menneskers sundhed, som ellers ville kunne opstå som følge af uhensigtsmæssig håndtering af affaldet.

2. I andre lande uden for EU

Disse symboler er kun gældende i EU. Hvis du vil bortskaffe enhederne, så kontakt dine lokale myndigheder eller forhandler for at få oplyst den korrekte bortskaffelsesmetode.



Cd

I Schweiz: Brugt elektrisk/elektronisk udstyr kan gratis afleveres til forhandleren, selv hvis du ikke køber et nyt produkt. Yderligere indsamlingsfaciliteter er angivet på hjemmesiden www.swico.ch eller www.sens.ch.

Bemærkning om batterisymbolet (i bunden findes to symbol-eksempler): Dette symbol kan blive brugt i kombination med en betegnelse for det anvendte kemiske element eller en kemisk forbindelse. Hvis det er tilfældet, skal du overholde de krav, der er givet i direktivet for de involverede kemikalier.

HOYA CORPORATION
PENTAX Imaging System Division

2-36-9, Maeno-cho, Itabashi-ku, Tokyo 174-8639, JAPAN
(<http://www.pentax.jp>)

PENTAX Europe GmbH
(European Headquarters) Julius-Vosseler-Strasse, 104, 22527 Hamburg, GERMANY
(HQ - <http://www.pentaxeuropa.com>)
(Germany - <http://www.pentax.de>)
Hotline: 0180 5 736829 / 0180 5 PENTAX

Austria Hotline: 0820 820 255 (<http://www.pentax.at>)

PENTAX U.K. Limited PENTAX House, Heron Drive, Langley, Slough,
Berks SL3 8PN, U.K.
(<http://www.pentax.co.uk>) Hotline: 0870 736 8299

PENTAX France S.A.S. 112 Quai de Bezons - BP 204, 95106 Argenteuil Cedex, FRANCE
(<http://www.pentax.fr>)
Hotline: 0826 103 163 (0,15€ la minute) Fax: 01 30 25 75 76
Email: [http://www.pentax.fr/_fr/photo/
contact.php?photo&contact](http://www.pentax.fr/_fr/photo/contact.php?photo&contact)

PENTAX Italia S.r.l. Via Dione Cassio, 15 20138 Milano, ITALY
(<http://www.pentaxitalia.it>) Email : info@pentaxitalia.it

PENTAX (Schweiz) AG Widenholzstrasse 1, 8304 Wallisellen,
Postfach 367, 8305 Dietlikon, SWITZERLAND
(<http://www.pentax.ch>)

PENTAX Imaging Company
A Division of PENTAX of America, Inc.

(Headquarters)
600 12th Street, Suite 300 Golden, Colorado 80401, U.S.A.
(PENTAX Service Department)
12000 Zuni Street, Suite 100B
Westminster, Colorado 80234, U.S.A.
(<http://www.pentaximaging.com>)

PENTAX Canada Inc. 1770 Argenta Road Mississauga, Ontario L5N 3S7, CANADA
(<http://www.pentax.ca>)

PENTAX Trading
(SHANGHAI) Limited 23D, Jun Yao International Plaza, 789 Zhaojiabang Road,
Xu Hui District, Shanghai, 200032 CHINA
(<http://www.pentax.com.cn>)

Westheimer A/S

Erhvervsvej 30, DK-2610 Rødovre, Denmark
Phone number: +45 4485 3400
Email address: info@westheimer.dk
Website: www.westheimer.dk

Producenten forbeholder sig ret til at ændre specifikationer, design og leveringsomfang uden varsel.